

# TENNEKER®

## Rotisserie

Halo TG-3, Halo TG-4, Halo TG-4B, Halo TG-5

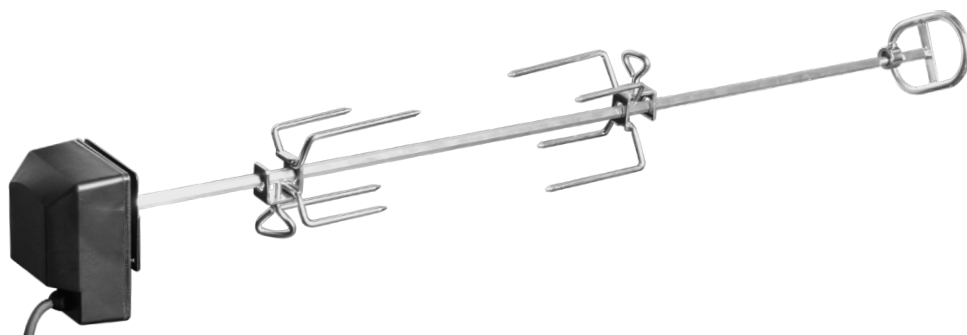

- D** Grillspieß | Gebrauchsanweisung
- F** Tournebroche | Manuel d'utilisateur
- I** Girarrosto | Manuale dell'utente
- NL** Draaispit | Gebruiksaanwijzing
- S** Grillspett | Bruksanvisning
- CZ** Grilovací rožeň | Návod k použití
- SK** Grilovací ražeň | Návod na použitie
- RO** Frigare pentru grătar | Manual de utilizare
- GB** Grill spit | User Manual

CE



## Vielen Dank!

Wir sind überzeugt, dass dieser Grillspieß Ihre Erwartungen übertreffen wird, und wünschen Ihnen viel Freude damit.  
Lesen Sie bitte vor Verwendung des Gerätes die Betriebsanleitung durch, heben Sie diese für die Zukunft auf, und beachten Sie die Sicherheitshinweise.

## Service

Bei Kundendienst- oder Ersatzteilanfragen wenden Sie sich bitte an Ihren HORNBAACH-Markt vor Ort oder schreiben Sie eine E-Mail an:  
service@hornbach.com

## Bestimmungsgemäße Verwendung

Bei diesem Gerät handelt es sich um einen Grillspieß für den Außenbereich. Er ist als Erweiterung für die TENNEKER Gasgrills der Halo-Serie zum Grillen und Garen von Lebensmitteln vorgesehen. Das Gerät ist nicht für den gewerblichen Gebrauch bestimmt.  
Jegliche anderweitige Verwendung oder Veränderung des Gerätes wird als unsachgemäße Verwendung betrachtet und kann erhebliche Gefahren verursachen.

## Inhaltsverzeichnis

Service	3
Bestimmungsgemäße Verwendung	3
Zeichenerklärung	3
Sicherheitshinweise	4
Lieferumfang	5
Montage	5
Betrieb	6
Reinigung und Wartung	7
Technische Daten	7
Entsorgung	8

## Zeichenerklärung



Bitte lesen Sie diese Betriebsanleitung aufmerksam durch, und bewahren Sie diese für späteren Gebrauch auf.



Achtung! Unfall- und Verletzungsgefahr sowie schwere Sachschäden möglich.



Zum Schutz der Hände Grillhandschuhe tragen.



## SICHERHEITSHINWEISE



**Vor Verwendung des Gerätes die Betriebsanleitung lesen. Die Nichtbeachtung der Sicherheitshinweise in dieser Betriebsanleitung kann zu Stromschlägen, schweren Körperverletzungen und Sachschäden führen.**

- Die Sicherheitsanweisungen Ihres Gasgrills beachten.
- Dieses Gerät kann von Kindern ab 8 Jahren und von Personen mit eingeschränkten körperlichen, geistigen oder sensorischen Fähigkeiten oder mit mangelnden Erfahrungen und Kenntnissen verwendet werden, wenn sie beaufsichtigt werden oder in der sicheren Verwendung des Gerätes unterwiesen worden sind und die damit verbundenen Gefahren verstehen. Kinder dürfen nicht mit dem Gerät spielen. Reinigen und Benutzerwartung dürfen nicht von Kindern durchgeführt werden, es sei denn, sie sind mindestens 8 Jahre alt und werden überwacht.
- Kinder jünger als 8 Jahre sind vom Gerät und der Anschlussleitung fernzuhalten.
- Wenn die Netzanschlussleitung dieses Gerätes beschädigt wird, muss sie durch den Hersteller oder seinen Kundendienst oder eine ähnlich qualifizierte Person ersetzt werden, um Gefährdungen zu vermeiden.
- Ziehen Sie den Stecker niemals am Kabel oder mit nassen Händen aus der Steckdose.
- Bei Fehlfunktionen während der Verwendung, vor dem Reinigen oder Transport und nach Verwendung den Netzstecker ziehen.
- Das Netzkabel und, falls erforderlich, das Verlängerungskabel so führen, dass man nicht daran ziehen oder darüber stolpern kann.
- Das Gerät oder den Netzstecker niemals in Wasser oder andere Flüssigkeiten tauchen.
- Tragen oder ziehen Sie das Gerät niemals am Netzkabel. Ziehen Sie das Netzkabel nicht über scharfe Kanten. Klemmen Sie das Kabel nicht und biegen Sie es nicht.
- Die Netzanschlussleitung muss regelmäßig auf Zeichen von Beschädigungen untersucht werden. Falls die Netzanschlussleitung beschädigt ist, darf das Gerät nicht mehr benutzt werden.
- Das Gerät muss über eine Fehlerstrom-Schutzeinrichtung (RCD) mit einem Bemessungsauslösestrom von nicht mehr als 30 mA gespeist werden.
- Stecken Sie den Netzstecker nur in geerdete Steckdosen, die den Anforderungen auf dem Typenschild entsprechen.
- Das im Betrieb befindliche oder heiße Gerät nicht unbeaufsichtigt lassen.
- Das Gerät ist nicht dazu bestimmt sind, mit einer externen Zeitschaltuhr oder einem separaten Fernwirksystem betrieben zu werden.
- Die Temperatur von zugänglichen Oberflächen kann hoch sein, wenn das Gerät in Betrieb ist.
- Das Netzkabel oder Verlängerungskabel nie in Kontakt mit heißen Oberflächen kommen lassen.
- Das Gerät nach jedem Gebrauch reinigen. Das Gerät vor Reinigung und Einlagerung vollständig abkühlen lassen.

## Lieferumfang

- 1 Gabel 2x
- 2 Spieß
- 3 Motor
- 4 Motorhalterung
- 5 Spießhalterung (TG-3)
- 6 Spießhalterung (TG-4, TG-4B, TG-4B und TG-5)
- 7 Fuß Spießhalterung (TG-4, TG-4B, TG-4B und TG-5)
- 8 Schraubenset
- 9 Anschlagring
- 10 Griff

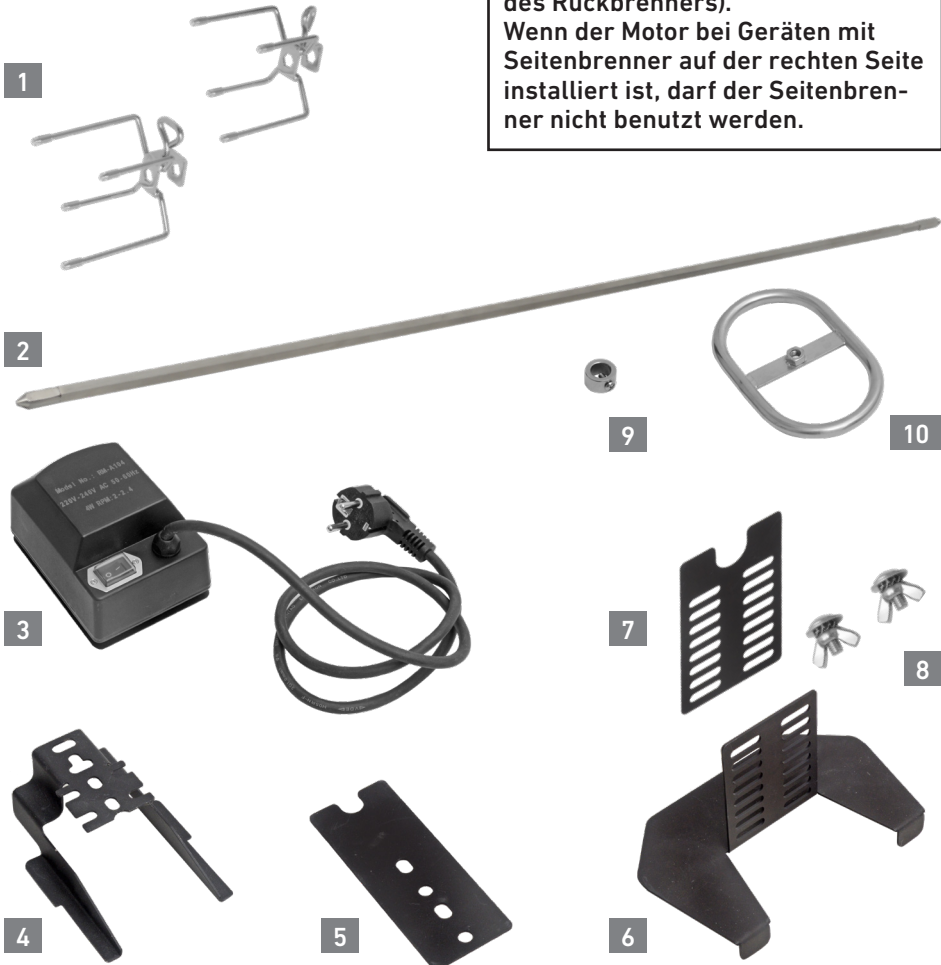

## Montage

Die Montage des Grillspießes wird auf den folgenden Seiten beschrieben:

Halo TG-3: Seite 57

Halo TG-4, TG-4B: Seite 59

Halo TG-5 (mit Rückbrenner): Seite 61

Halo TG-5 (mit Seitenbrenner): Seite 63



### ACHTUNG



**Motor immer links installieren (Ausnahme: Halo TG-5 bei Verwendung des Rückbrenners).**

**Wenn der Motor bei Geräten mit Seitenbrenner auf der rechten Seite installiert ist, darf der Seitenbrenner nicht benutzt werden.**

## Betrieb



### ACHTUNG



**Ofenhandschuhe verwenden, um Verbrennungen und Spritzer zu vermeiden. Bei der Handhabung erhitzter Teile Schutzhandschuhe tragen.**

1. Den Grillspieß mit Grillhandschuhen aus Motor und Halterung nehmen.
2. Die Gabel auf der Motorseite los-schrauben und abziehen.
3. Das Grillgut möglichst mittig auf-spießen. Andernfalls dreht sich der Spieß bei der Abwärtsbewegung der schwereren Seite schneller.
4. Die gelöste Gabel wieder aufstecken und festschrauben.
5. Den Spieß wieder in Motor und Halterung einhängen. Schutzhandschuhe verwenden.
6. Damit der Griff nicht heiß wird, kann er vor dem Grillen abgeschraubt werden.
7. Das Netzkabel an eine geeignete Steckdose anschließen.
8. Den Motor einschalten.
9. Nur Halo TG-5 mit Rückbrenner: Das Grillgut sollte auf der Brenner-seite nach oben drehen, damit der Bratensaft nicht verloren geht. Ggfs. den Motor kurz aus- und wieder einschalten, um die Drehrichtung zu wechseln.
10. Vor dem Entnehmen sicherstel-len, dass das Grillgut ausreichend durchgegart ist (z.B. mit Bratenther-mometer).
11. Motor ausstellen und Netzstecker ziehen. Zum Entnehmen Schutz-handschuhe verwenden. Den Griff wieder auf den Spieß schrauben. Den Spieß am Griff und am Motor aus der Halterung heben. Dabei den Motor immer gegen den Spieß drücken.
12. Darauf achten, dass niemand durch den heißen Spieß oder tropfenden Bratensaft verletzt wird.

# Reinigung und Wartung

**ACHTUNG**

**Sicherstellen, dass das Gerät abgekühlt, ausgeschaltet und der Netzstecker gezogen ist.**

Das Motorgehäuse bei Bedarf mit einem weichen, feuchten Tuch abwischen. Ein mildes Reinigungsmittel kann verwendet werden, jedoch kein Alkohol, Benzin oder ähnliche Reinigungsmittel.

Auf keinen Fall ätzende Reinigungsmittel zum Reinigen von Kunststoffteilen verwenden.

Den Grillspieß und die Gabeln nach jedem Einsatz gründlich mit einem Spülmittel reinigen, das für den Kontakt mit Lebensmitteln geeignet ist. Spieß und Gabeln sind spülmaschinengeeignet.

**ACHTUNG**

**Falls das Netzkabel beschädigt ist, muss es vom Hersteller, dessen technischen Kundendienst oder von ähnlich qualifizierten Personen ersetzt werden, um Gefahren zu vermeiden.**

## Technische Daten

<b>Bezeichnung</b>	Grillspieß	
<b>Artikel-Nr.</b>	10026273, 10026274	10026271
<b>Nennspannung</b>	220 - 240 V~/ 50 - 60 Hz	3 V = 2x 1,5 V D
<b>Nennleistung</b>	4 W	-----
<b>Schutzklasse</b>	I	n.a.
<b>Schutzart (Motor)</b>	IPX4	n.a.
<b>Drehzahl</b>	2 - 2,4 /min	2 - 2,4 /min
<b>Gewicht (Motor)</b>	0,5 kg	0,54 kg
<b>max. Durchmesser (Grillgut)</b>	20 cm	20 cm

## Entsorgung



Das Symbol „durchgestrichene Mülltonne“ erfordert die separate Entsorgung von Elektro- und Elektronik-Altgeräten (WEEE). Elektrische und elektronische Geräte können gefährliche und umweltgefährdende Stoffe enthalten. Dieses Gerät nicht im unsortierten Hausmüll entsorgen. An einer ausgewiesenen Sammelstelle für Elektro- und Elektronik-Altgeräte entsorgen. Dadurch tragen Sie zum Schutz der Ressourcen und der Umwelt bei. Für weitere Informationen wenden Sie sich bitte an Ihren Händler oder die örtlichen Behörden.

Kinder dürfen auf keinen Fall mit Kunststoffbeuteln und Verpackungsmaterial spielen, da Verletzungs- bzw. Erstickungsgefahr besteht. Solches Material sicher lagern oder auf umweltfreundliche Weise entsorgen.



## Merci !

Nous sommes convaincus que ce tournevis motorisé dépassera vos attentes et vous souhaitez beaucoup de plaisir à l'utiliser.

Lire les instructions avant d'utiliser l'appareil, les conserver pour s'y reporter ultérieurement et respecter les consignes de sécurité.

## SAV

Pour toute demande de service ou de pièces détachées, contacter son magasin local HORNBAACH ou adresser un courriel à : [service@hornbach.com](mailto:service@hornbach.com)

## Utilisation conforme

Cet appareil est un tournebroche destiné à une utilisation extérieure. Il s'agit d'un accessoire pour la série de barbecue à gaz Halo TG pour griller et frire des aliments dans des environnements privés.

L'appareil n'est pas destiné à une utilisation commerciale.

Toute autre utilisation ou modification apportée à l'appareil est considérée comme un usage non-conforme et est susceptible de donner lieu à des risques considérables.

## Table des matières

SAV	9
Utilisation conforme	9
Symboles	9
Consignes de sécurité	10
Étendue des fournitures	11
Installation	11
Utilisation	12
Entretien et maintenance	13
Caractéristiques techniques	13
Élimination	14

## Symboles



Lire attentivement les présentes instructions de service et les conserver pour s'y reporter ultérieurement.



Avertissement d'accidents et de blessures corporelles et de dommages matériels importants.



Porter des gants de protection pour se protéger les mains.



## CONSIGNES DE SÉCURITÉ



**Lire les instructions de service avant d'utiliser l'appareil. Le non-respect des consignes de sécurité figurant dans le présent manuel peut provoquer des chocs électriques, des blessures corporelles graves ou des dommages matériels.**

- S'assurer de respecter les consignes de sécurité du barbecue à gaz.
- Cet appareil peut être utilisé par des enfants âgés de 8 ans et plus, et par des personnes aux capacités physiques, sensorielles ou mentales réduites, ou manquant d'expérience et de connaissances s'ils sont surveillés ou s'ils ont bénéficié d'instructions concernant l'utilisation sûre de l'appareil et compris les risques impliqués. Les enfants ont l'interdiction de jouer avec l'appareil. Les enfants ne doivent pas nettoyer ou entretenir l'appareil, hormis s'ils sont supervisés et ont plus de 8 ans.
- Conserver l'appareil et son câble d'alimentation hors de la portée des enfants de moins de 8 ans.
- Si le câble d'alimentation de l'appareil est endommagé, le fabricant ou une autre personne aux qualifications similaires doit le remplacer afin de prévenir tout risque.
- Ne jamais débrancher la fiche électrique de la prise en tirant sur le câble ou avec les mains mouillées.
- Mettre l'appareil hors service et débrancher la fiche électrique en cas de dysfonctionnements, avant le nettoyage ou déplacement de l'appareil et après l'utilisation.
- Poser le câble d'alimentation et, si nécessaire, la rallonge de sorte qu'ils ne soient pas tirés et ne présentent aucun risque de trébuchement.
- Ne jamais immerger l'appareil, le câble ni la fiche électrique dans de l'eau ou dans tout autre liquide.
- Ne jamais porter, ni tirer l'appareil par le câble d'alimentation. Ne pas tirer le câble d'alimentation sur des rebords acérés. ne pas pincer ni plier le câble.
- Il convient de vérifier régulièrement que le câble d'alimentation pour des signes d'endommagement ; s'il est endommagé, l'appareil ne peut plus être utilisé.
- L'appareil doit être alimenté via un disjoncteur différentiel (RCD) avec un courant résiduel nominal inférieur ou égal à 30 mA.
- Brancher l'appareil uniquement dans une prise mise à la terre conforme aux exigences mentionnées sur la plaque signalétique.
- Ne pas laisser l'appareil sans surveillance lorsqu'il est en service ou encore chaud.
- L'appareil n'est pas destiné à être utilisé au moyen d'une minuterie externe ou d'un système de télécommande séparé.
- La température des surfaces accessibles est susceptible de chauffer dangereusement lorsque l'appareil est en service.
- Ne jamais laisser la rallonge ou le câble d'alimentation entrer en contact avec les pièces chaudes.
- Nettoyer l'appareil après chaque utilisation. Ne pas nettoyer ou ranger l'appareil avant qu'il ait refroidi.

# Étendue des fournitures Installation

- 1 Fourche 2x
- 2 Broche
- 3 Moteur
- 4 Support moteur
- 5 Support de broche (TG-3)
- 6 Support de broche (TG-4, TG-4B, TG-4B et TG-5)
- 7 Base du support de broche (TG-4, TG-4B, TG-4B et TG-5)
- 8 Jeu de boulons (TG-4, TG-4B, TG-4B et TG-5)
- 9 Bague d'arrêt
- 10 Manche

L'installation du tournebroche se trouve dans les pages suivantes :

Halo TG-3 : page 57

Halo TG-4, TG-4B : page 59

Halo TG-5 (brûleur arrière marche) : P. 61

Halo TG-5 (brûleur latéral marche) : P. 63



**ATTENTION**



**Toujours placer le moteur du côté gauche (exception : Halo TG-5 lors de l'utilisation du brûleur arrière). Ne pas utiliser le brûleur arrière si le moteur est installé du côté droit du barbecue (le côté du brûleur latéral).**

1

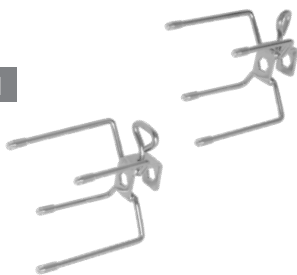

2



9



10



3



7



8



4



5



6



## Utilisation



### ATTENTION



**Utiliser des gants de cuisine pour éviter les brûlures et les éclaboussures. Utiliser des gants de protection lors de la manipulation de composants brûlants.**

1. Retirer le tournebroche avant de chauffer le barbecue. Utiliser des gants de protection.
2. Dévisser et retirer la fourche du côté moteur de la broche.
3. Veiller à centrer les grillades sur la broche. Dans le cas contraire le tournebroche accélérerait lorsque le côté lourd tourne vers le bas.
4. Remettre en place la seconde fourche et fixer sa vis papillon.
5. Monter la broche sur le moteur et le support. Utiliser des gants de protection.
6. Pour empêcher que la poignée ne chauffe, il est possible de la dévisser avant de griller.
7. Brancher le câble d'alimentation dans une prise murale appropriée.
8. Mettre le moteur en service.
9. Concerne uniquement le Halo TG-5 lors de l'utilisation du brûleur arrière : les grillades doivent être orientées vers le haut sur le côté du brûleur arrière afin d'éviter de perdre la sauce qu'elles libèrent.  
Si nécessaire, changer le sens de rotation en mettant le moteur hors puis de nouveau en service.
10. S'assurer que les grillades sont suffisamment chauffées (par ex. avec un thermomètre à rôti) avant de les retirer du barbecue.
11. Couper le moteur et débrancher le câble d'alimentation. Utiliser des maniques pour enlever la broche du barbecue. Dévisser la poignée à l'extrémité ouverte du tournebroche. Soulever la broche du support par la poignée et par le moteur. Maintenir le moteur comprimé contre la broche.
12. S'assurer que personne ne sera blessé par la broche brûlante ou par de la sauce qui tombe.

## Entretien et maintenance



### ATTENTION



**S'assurer que l'appareil a refroidi complètement et est hors service. Le débrancher avant de procéder à l'entretien.**

Si le carter du moteur doit être nettoyé, l'essuyer à l'aide d'un chiffon doux humide. Un détergent doux peut être utilisé, mais pas de produits à base d'alcool, de white spirit ou d'autres agents de nettoyage.

Ne jamais utiliser d'agents caustiques pour nettoyer les pièces en plastique.

Nettoyer la broche et les fourches après chaque utilisation avec du produit vaisselle approprié pour le contact alimentaire et les rincer soigneusement.

La broche et les fourches sont appropriées pour le lavage au lave-vaisselle.



### ATTENTION



**Si le câble d'alimentation est endommagé, il doit être remplacé par le fabricant, son technicien de SAV ou toute personne de qualification similaire afin d'exclure tout danger.**

## Caractéristiques techniques

<b>Nom</b>	Tournebroche	
<b>Modèle n°</b>	10026273, 10026274	10026271
<b>Tension nominale</b>	220 - 240 V~/ 50 - 60 Hz	3 V = 2x 1,5 V D
<b>Puissance nominale</b>	4 W	-----
<b>Indice de protection</b>	I	non applicable
<b>Degré de protection (moteur)</b>	IPX4	non applicable
<b>Vitesse de rotation</b>	2 - 2,4 /min	2 - 2,4 /min
<b>Poids (moteur)</b>	0,5 kg	0,54 kg
<b>Diamètre max. (grillades)</b>	20 cm	20 cm

## Élimination



Le logo représentant une **poubelle à roulettes barrée** implique la collecte séparée des déchets électriques et électroniques (WEEE). De tels appareils peuvent contenir des substances dangereuses. Ces appareils doivent être retournés à un point de collecte désigné pour le recyclage de WEEE et ne doivent pas être éliminés comme des déchets municipaux non triés. Cela contribue à préserver les ressources et à protéger l'environnement. Contacter les autorités locales pour plus d'informations.

Les enfants ne doivent pas jouer avec des sachets plastiques ni des emballages en raison du risque de blessure ou d'étouffement. Conserver ce matériel en lieu sûr ou l'éliminer dans le respect de l'environnement.

## Grazie!

Siamo convinti che questo girarrosto motorizzato supererà le vostre aspettative e vi auguriamo tanta soddisfazione con il suo impiego.

Leggere le istruzioni prima di utilizzare il dispositivo, conservarle per un futuro riferimento ed osservare le istruzioni di sicurezza.

## Assistenza

In caso di richieste di assistenza oppure di pezzi di ricambio, si prega di contattare il vostro negozio HORNBAACH oppure di inviare un'e-mail:  
service@hornbach.com

## Uso previsto

Questo dispositivo è un girarrosto per l'utilizzo all'aperto. Esso è un accessorio per la serie di barbecue a gas Halo TG ed è ideato per arrostitire e friggere, grigliare alimenti in ambienti privati. Il dispositivo non è ideato per usi commerciali.

Qualsiasi altro uso o modifica al dispositivo è considerato come uso improprio e potrebbe causare pericoli considerevoli.

## Indice dei contenuti

Assistenza	15
Uso previsto	15
Simboli	15
Istruzioni di sicurezza	16
Materiale compreso nella fornitura	17
Installazione	17
Utilizzo	18
Cura e manutenzione	19
Dati tecnici	19
Smaltimento	20

## Simboli



Si prega di leggere attentamente il presente manuale e di conservarlo per futuri riferimenti.



Pericolo di incidenti, danni a persone e danni gravi alle cose.



Indossare guanti protettivi per la protezione delle mani.



## ISTRUZIONI DI SICUREZZA



**Leggere le istruzioni prima di usare l'apparecchio. L'inosservanza delle istruzioni di sicurezza indicate in questo manuale dell'utente può causare scosse elettriche, gravi lesioni o danni materiali.**

- Mettere al sicuro di attenersi alle istruzioni di sicurezza del vostro barbecue a gas.
- Questo elettrodomestico può essere utilizzato da bambini di età superiore agli 8 anni e da persone con capacità fisiche, sensorie o mentali ridotte, oppure con mancanza di esperienza e nozioni, se sorvegliati oppure se hanno ricevuto le istruzioni concernenti l'utilizzo dell'elettrodomestico in modo sicuro consapevoli dei pericoli coinvolti. I bambini non devono giocare con il dispositivo. I bambini non devono pulire o eseguire la manutenzione del dispositivo a meno che non siano sorvegliati e abbiano più di 8 anni.
- Tenere l'apparecchio ed il relativo cavo fuori dalla portata dei bambini di età inferiore agli 8 anni.
- Se il cavo di alimentazione dell'apparecchio è danneggiato, il produttore o un'altra persona qualificata deve sostituirlo per evitare pericoli.
- Non staccare mai la spina tirando il cavo di alimentazione o in caso di mani bagnate.
- Spegnerne l'apparecchio e scollegare la spina di alimentazione in caso di guasti durante l'uso, prima di pulire o spostare l'apparecchio, e dopo l'uso.
- Sistemare il cavo di alimentazione e, se necessario, la prolunga in modo che non possa essere tirata o presentare un rischio di inciampo.
- Non immergere mai il dispositivo, il cavo o la spina in acqua o altri liquidi.
- Non portare o spostare il dispositivo tirandoli per il cavo di alimentazione. Non tirare il cavo di alimentazione se passa su spigoli. Non bloccare o piegare il cavo.
- Regolarmente controllare il cavo di alimentazione per danni visivi, ed in caso positivo, non utilizzare più il dispositivo.
- L'apparecchio deve essere alimentato attraverso un dispositivo a corrente residua (RCD) con una corrente massima di intervento di 30 mA.
- Collegare il dispositivo solo ad una presa dotata di messa a terra che soddisfi i requisiti indicati sulla targhetta dei dati.
- Non lasciare mai l'apparecchio incustodito quando è acceso oppure quando è ancora caldo.
- L'apparecchio non è destinato ad essere utilizzato mediante un timer esterno o un sistema di comando remoto separato.
- Durante il funzionamento la temperatura della superficie può essere pericolosamente rovente.
- Non far mai entrare il cavo di prolunga o il cavo di alimentazione in contatto con parti calde.
- Pulire l'apparecchio dopo averlo utilizzato. Non pulire o conservare l'apparecchio prima che si sia raffreddato.



## Materiale compreso nella fornitura

- 1 Forcella 2x
- 2 Spiedo
- 3 Motore
- 4 Supporto motore
- 5 Supporto spiedo (TG-3)
- 6 Supporto spiedo (TG-4, TG-4B, TG-4B e TG-5)
- 7 Base del supporto dello spiedo (TG-4, TG-4B, TG-4B e TG-5)
- 8 Set di viti (TG-4, TG-4B, TG-4B e TG-5)
- 9 Anello di arresto
- 10 Manico

1

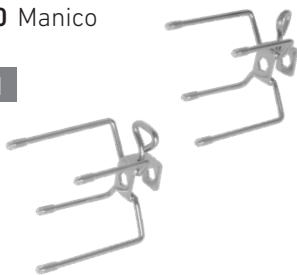

2



9



10

3



7



8



4



5



6



## Installazione

L'installazione del girarrosto è riportata sulle seguenti pagine:

Halo TG-3: Pagina 57

Halo TG-4, TG-4B: Pagina 59

Halo TG-5 (bruciatore posteriore acceso): P. 61

Halo TG-5 (bruciatore laterale acceso): P. 63



### ATTENZIONE



**Posizionare sempre il motore sul lato sinistro (eccezione: Halo TG-5, quando si usa il bruciatore posteriore). Non utilizzare mai il bruciatore laterale, se il motore è installato sul lato destro della griglia (lato del bruciatore laterale).**

## Utilizzo



### ATTENZIONE



**Utilizzare guanti da forno per evitare ustioni e lesioni. Usare guanti protettivi quando si maneggiano componenti caldi.**

1. Rimuovere il girarrosto prima di riscaldare il barbecue. Indossare guanti protettivi.
2. Svitare e rimuovere la forcella sul lato motore dello spiedo.
3. Prestare attenzione a posizionare gli alimenti da arrostiti al centro dello spiedo. Altrimenti lo spiedo si accelera, quando il lato più pesante gira verso il basso.
4. Rimontare la seconda forcella e fissare la sua vite ad alette.
5. Montare lo spiedo sul motore e sul supporto. Indossare guanti protettivi.
6. Per evitare il riscaldamento del manico, è possibile svitarlo prima di grigliare.
7. Inserire il cavo di alimentazione in una presa adatta.
8. Accendere il motore.
9. Solo Halo TG-5 quando si usa il bruciatore posteriore: gli alimenti da arrostiti dovrebbero girare verso l'alto sul lato del bruciatore posteriore per evitare di perdere il sugo che proviene dagli alimenti da arrostiti. Se necessario, cambiare il senso di rotazione spegnendo e riaccendendo il motore.
10. Assicurarsi che gli alimenti arrostiti siano sufficientemente riscaldati (ad esempio con un termometro per arrosto) prima di toglierli dal barbecue.
11. Spegnerne il motore e staccare il cavo di alimentazione. Utilizzare guanti protettivi quando si rimuove lo spiedo dal barbecue. Avvitare il manico all'estremità aperta dello spiedo. Sollevare lo spiedo dal supporto afferrandolo per il manico e per il suo motore. Tenere il motore premuto contro lo spiedo.
12. Assicurarsi che nessuno venga ferito dallo spiedo caldo o dal sugo cadente.

## Cura e manutenzione



### ATTENZIONE



**Assicurarsi che l'apparecchio si sia raffreddato e spento. Staccare la spina prima di effettuare la manutenzione.**

Nel caso sia necessario pulire la scatola del motore, pulirla con un panno morbido e umido. A tale scopo è ammesso l'utilizzo di un detergente delicato, ma nessun prodotto contenente alcool, benzina o altri detersivi.

Non usare mai sostanze caustiche per pulire le parti in plastica.

Dopo ogni uso risciacquare bene lo spiedo e le forcelle con un detergente per stoviglie, adatto al contatto con gli alimenti. Lo spiedo e la forcella sono lavabili in lavastoviglie.



### ATTENZIONE



**Se il cavo di alimentazione è danneggiato, esso va sostituito da parte del produttore oppure da un tecnico dell'assistenza cliente o da persona con qualificazioni paragonabili per evitare di correre dei rischi.**

## Dati tecnici

<b>Nome</b>	Girarrosto	
<b>N. modello</b>	10026273, 10026274	10026271
<b>Tensione nominale</b>	220 - 240 V~/ 50 - 60 Hz	3 V = 2x 1,5 V D
<b>Potenza nominale</b>	4 W	-----
<b>Classe di protezione</b>	I	non pertinente
<b>Livello di protezione (motore)</b>	IPX4	non pertinente
<b>Velocità di rotazione</b>	2 - 2,4 /min	2 - 2,4 /min
<b>Peso (motore)</b>	0,5 kg	0,54 kg
<b>Diametro max. (alimenti da arrostiti)</b>	20 cm	20 cm

## Smaltimento



Il simbolo del **bidone della spazzatura sbarrato** richiede la raccolta differenziata dei rifiuti di apparecchiature elettriche ed elettroniche (RAEE). Tali apparecchiature possono contenere sostanze pericolose e nocive. Questi attrezzi devono essere restituiti presso un punto di raccolta per il riciclaggio RAEE e non devono essere smaltiti come rifiuti urbani. In questo modo, si contribuisce a preservare le risorse e proteggere l'ambiente. Contattare le autorità locali per ottenere ulteriori informazioni.

A causa del pericolo di lesioni o di soffocamento, i bambini non devono giocare con i sacchetti di plastica e materiali di imballaggio. Conservare tale materiale in modo sicuro o smaltirlo in modo rispettoso dell'ambiente.

## Bedankt!

Wij zijn ervan overtuigd dat deze gemotoriseerde draaispit uw verwachtingen zal overtreffen en wensen u veel plezier bij het gebruik.

Lees de aanwijzingen voor het gebruik van het toestel zorgvuldig door, bewaar deze voor toekomstig gebruik en neem de veiligheidsinstructies in acht.

## Service

Neem voor serviceverzoeken of reserveonderdelen contact op met uw plaatselijke HORNBAACH-vestiging of stuur een e-mail naar: [service@hornbach.com](mailto:service@hornbach.com)

## Gebruiksdoel

Dit toestel is een draaispit voor gebruik buitenshuis. Het is een accessoire voor de Halo TG gasgrill-serie voor het grillen en bakken van voedingsmiddelen in private omgevingen.

Het apparaat is niet bestemd voor commercieel gebruik.

Iedere andere vorm van gebruik van, of aanpassingen aan het apparaat worden gezien als oneigenlijk gebruik en kunnen aanzienlijke gevaren veroorzaken.

## Inhoudsopgave

Service	21
Gebruiksdoel	21
Symbolen	21
Veiligheidsinstructies	22
Leveringsomvang	23
Installatie	23
Gebruik	24
Verzorging en onderhoud	25
Technische gegevens	25
Afvalverwerking	26

## Symbolen



Lees deze gebruiksaanwijzing zorgvuldig; bewaar de gebruiksaanwijzing om hem later te kunnen raadplegen.



Waarschuwing voor ongelukken of persoonlijke verwondingen en ernstige materiële schade.



Draag beschermende handschoenen ter bescherming van uw handen.



## VEILIGHEIDSINSTRUCTIES



**Lees de bedieningsinstructies voordat u het toestel gebruikt. Het niet naleven van de veiligheidsinstructies in deze gebruikershandleiding kan een elektrische schok, ernstig lichamelijk letsel of schade aan eigendommen tot gevolg hebben.**

- Neem de volgende veiligheidsinstructies voor uw gasgrill in acht.
- Dit apparaat mag worden gebruikt door kinderen vanaf 8 jaar en personen met verminderde fysieke, sensorische of mentale vermogens of gebrek aan ervaring of kennis als ze onder supervisie staan of instructies hebben gekregen over veilig gebruik van het apparaat en ze op de hoogte zijn van de betreffende gevaren. Kinderen mogen niet met het apparaat spelen. Kinderen mogen het apparaat niet reinigen of onderhouden tenzij ze onder toezicht staan en ouder zijn dan 8 jaar.
- Houd het apparaat en de kabel buiten bereik van kinderen jonger dan 8 jaar.
- Als het netsnoer van het apparaat is beschadigd, moet de fabrikant of een vergelijkbaar gekwalificeerd persoon het vervangen om gevaren te voorkomen.
- Trek de stekker nooit aan het netsnoer of met natte handen uit het stopcontact.
- Schakel het apparaat uit en trek de stekker uit het stopcontact bij storingen tijdens het gebruik, voor reinigen of verplaatsen van het apparaat en na gebruik.
- Zorg ervoor dat het netsnoer en, indien nodig, het verlengsnoer zo zijn aangesloten dat er niet aan wordt getrokken en er geen struikelgevaar bestaat.
- Plaats het apparaat of de stekker nooit in water of andere vloeistoffen.
- Draag of trek het apparaat nooit aan de stroomkabel. Trek de stroomkabel niet over scherpe randen. Klem of buig de kabel niet.
- De stroomkabel moet regelmatig worden geïnspecteerd op tekenen van schade en, als de stroomkabel is beschadigd, kan het apparaat niet meer worden gebruikt.
- Het apparaat moet worden voorzien van een nominale reststroom van niet meer dan 30 mA via een aardlekschakelaar.
- Steek de stekker van het apparaat alleen in een geaard stopcontact dat voldoet aan de op het typeplaatje vermelde eisen.
- Laat het apparaat niet zonder toezicht achter wanneer het ingeschakeld of nog heet is.
- Het apparaat mag niet worden gebruikt met een externe timer of afzonderlijk systeem voor afstandsbediening.
- De temperatuur van toegankelijke oppervlakken kan gevaarlijk hoog zijn tijdens het gebruik van het apparaat.
- Laat de verlengkabel of het netsnoer nooit in contact komen met hete onderdelen.
- Reinig het apparaat na elk gebruik. Laat het apparaat volledig afkoelen alvorens het te reinigen of op te bergen.

## Leveringsomvang

- 1 Vork 2x
- 2 Spit
- 3 Motor
- 4 Motorondersteuning
- 5 Spit-ondersteuning (TG-3)
- 6 Spit-ondersteuning (TG-4, TG-4B, TG-4B en TG-5)
- 7 Basis van spit-ondersteuning (TG-4, TG-4B, TG-4B en TG-5)
- 8 Set bouten
- 9 Stop-ring
- 10 Greep

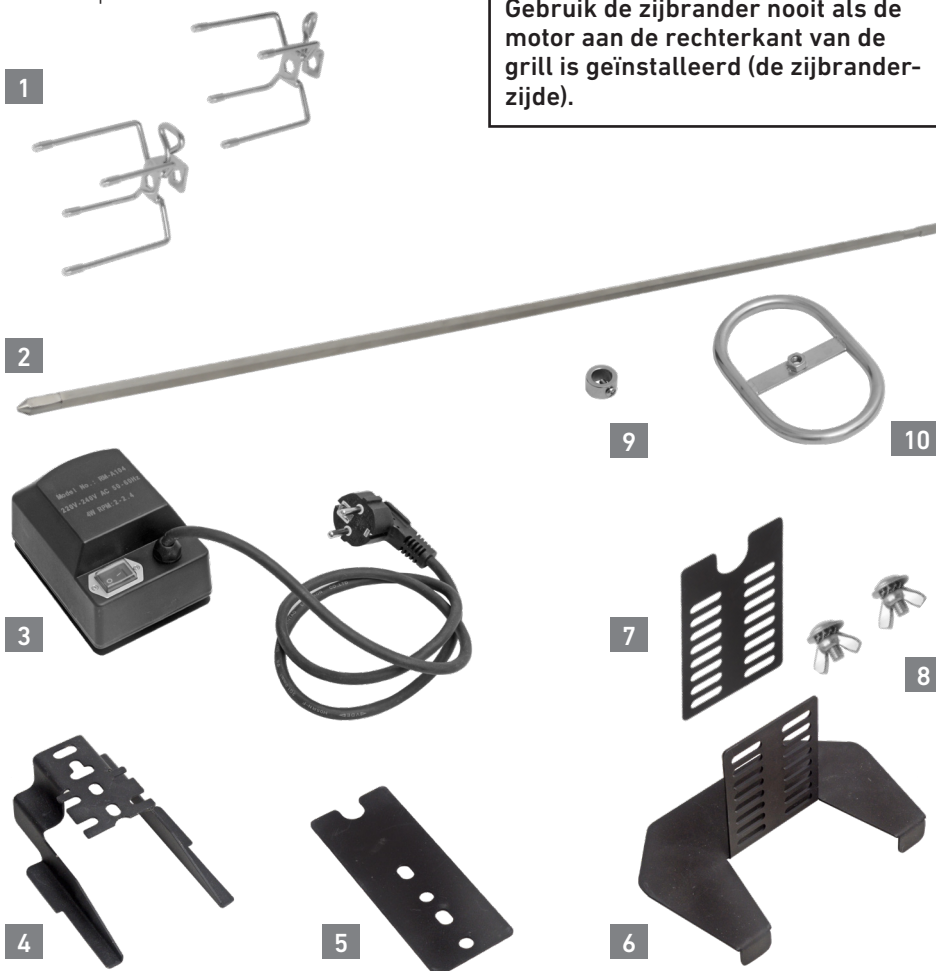

## Installatie

De installatie van de draaispits is te vinden op de volgende pagina's:  
Halo TG-3: Pagina 57  
Halo TG-4, TG-4B: Pagina 59  
Halo TG-5 (achterste brander): P. 61  
Halo TG-5 (zijbrander): P. 63

### **⚠ VOORZICHTIG ⚠**

**Plaats de motor altijd aan de linker-  
kerkant (uitzondering: Halo TG-5 bij  
gebruik van de achterste brander).  
Gebruik de zijbrander nooit als de  
motor aan de rechterkant van de  
grill is geïnstalleerd (de zijbrander-  
zijde).**

## Gebruik



### VOORZICHTIG



**Gebruik ovenhandschoenen om brandwonden en spetters te voorkomen. Gebruik beschermende handschoenen wanneer hete componenten moeten worden vastgepakt.**

1. Verwijder de grillspit voordat u de grill opwarmt. Draag beschermende handschoenen.
2. Schroef de vork los en verwijder deze aan de motorzijde van het spit.
3. Plaats de etenswaren in het midden op de spit. Anders gaat de grillspit versnellen wanneer de zwaardere kant naar beneden draait.
4. Bevestig de tweede vork weer en maak de vleugelbout vast.
5. Monteer de grillspit op de motor en de steun. Draag beschermende handschoenen.
6. Om te voorkomen dat de greep opwarmt, kunt u het voor het grillen los schroeven.
7. Steek de stekker in een geschikt stopcontact.
8. Zet de motor aan.
9. Alleen Halo TG-5 bij gebruik van de achterste brander: de etenswaren moeten bij de achterste brander omhoog draaien om te voorkomen dat de jus van de etenswaren verloren gaat. Wijzig indien nodig de draairichting door de motor uit en weer in te schakelen.
10. Zorg ervoor dat de etenswaren voldoende verwarmd zijn (bijvoorbeeld met een braadthermometer) voordat ze van de grill worden gehaald.
11. Schakel de motor uit en trek de stekker uit het stopcontact. Gebruik beschermende handschoenen bij het verwijderen van de spit van de grill. Schroef de greep aan het open uiteinde van de grillspit. Til de spit aan de greep en aan de motor van de steun. Houd de motor tegen de spit gedrukt.
12. Zorg ervoor dat niemand gewond raakt door de hete grillspit of door druppelende jus.



## Verzorging en onderhoud



### VOORZICHTIG



Zorg ervoor dat het apparaat is afgekoeld en is uitgeschakeld. Trek de stekker uit het stopcontact voor onderhoud.

Als de behuizing van de motor moet worden gereinigd, veeg deze dan schoon met een zachte vochtige doek. Er kan een mild schoonmaakmiddel worden gebruikt; gebruik echter nooit alcohol, benzine of andere reinigingsmiddelen.

Gebruik nooit caustische middelen om plastic onderdelen te reinigen.

Was de grillspit en de vorken na elk gebruik grondig af met een afwasmiddel dat geschikt is voor contact met voedsel. Grillspit en vork zijn vaatwasmachinebestendig.



### VOORZICHTIG



Als de stroomkabel is beschadigd, moet deze worden vervangen door de fabrikant, een servicemedewerker of een vergelijkbaar gekwalificeerde persoon om gevaar te voorkomen.

## Technische gegevens

<b>Naam</b>	Grillspit	
<b>Modelnr.</b>	10026273, 10026274	10026271
<b>Nominaal voltage</b>	220 - 240 V~/ 50 - 60 Hz	3 V = 2x 1,5 V D
<b>Nominaal vermogen</b>	4 W	-----
<b>Beschermingsklasse</b>	I	niet van toepassing
<b>Mate van bescherming (motor)</b>	IPX4	niet van toepassing
<b>Draaisnelheid</b>	2 - 2,4 /min	2 - 2,4 /min
<b>Gewicht (motor)</b>	0,5 kg	0,54 kg
<b>max. diameter (etenswaren)</b>	20 cm	20 cm

## Afvalverwerking



Het **doorgestreepte vuilnisbaklogo** vereist de gescheiden inzameling van afgedankte elektrische en elektronische apparatuur (AEEA). Dergelijke apparatuur bevat mogelijk gevaarlijke stoffen. Deze apparaten moet worden ingeleverd bij een speciaal hiervoor aangewezen inzamelpunt voor recycling van WEEE en mogen niet als ongesorteerd huisafval worden weggegooid. Op deze manier helpt u bronnen te sparen en het milieu te beschermen. Neem contact op met de lokale autoriteiten voor meer informatie.

Laat kinderen niet spelen met plastic zakken en verpakkingsmateriaal vanwege mogelijke verwondingen en het verstikkingsgevaar. Bewaar dergelijk materiaal veilig of gooi het op milieuvriendelijke wijze weg.

## Tack så mycket!

Vi är övertygade om att detta motor-drivna grillspett kommer att överträffa dina förväntningar och önskar dig mycket nöje med användningen. Läs instruktionerna före användning av utrustningen, förvara den som senare referensmaterial och observera säkerhetsinstruktionerna.

## Service

Vid behov av service eller reservdelar, kontakta din lokala HORNBAACH-butik eller skriv ett e-post till: [service@hornbach.com](mailto:service@hornbach.com)

## Avsedd användning

Denna utrustning är ett grillspett som är avsett att användas utomhus. Det är ett tillbehör till grillserien Halo TG gasolgrillar för grillning och stekning av mat i hemmiljö. Apparaten är inte avsedd för kommersiell användning. Alla annan användning eller modifiering av apparaten är att beakta som icke avsedd användning och kan orsaka avsevärda skador.

## Innehållsförteckning

Service	27
Avsedd användning	27
Symboler	27
Säkerhetsinstruktioner	28
Leveransomfattning	29
Installation	29
Användning	30
Underhåll och skötsel	31
Tekniska data	31
Avfallshantering	32

## Symboler



Läs denna användarmanual noga och förvara den för framtida referens.



Varning för olycksfall som kan medföra personskador och allvarliga skador på egendom.



Använd skyddshandskar för att skydda händerna.



## SÄKERHETSINSTRUKTIONER



**Läs instruktionerna före användning. Om inte säkerhetsinstruktionerna i denna bruksanvisning inte följs kan det leda till elstöt, allvarliga kroppsskador eller materiella skador.**

- Var noga med att följa säkerhetsinstruktionerna för din gasolgrill.
- Denna utrustning kan användas av barn som är äldre än åtta år och av personer med begränsad fysisk, sensorisk eller mental förmåga eller brist på erfarenhet och kunskap, om de övervakas eller får instruktioner från någon som ansvarar för deras säkerhet och som berättar hur apparaten ska användas på ett säkert sätt. Barn får inte leka med apparaten. Barn får inte rengöra eller underhålla enheten utan handledning och är äldre än åtta år.
- Håll utrustningen och dess kabel utom räckhåll för barn som är yngre än åtta år.
- Om strömkabeln till utrustningen skadas måste tillverkaren eller person med samma kompetens byta den för att förhindra faror.
- Dra aldrig ut kontakten genom att dra i kabeln och ta inte ut kontakten från eluttaget med våta händer.
- Stäng av utrustningen och ta ut kontakten om fel inträffar under användning, innan utrustningen rengörs eller flyttas, och efter användning.
- Dra elkabeln, och vid behov, förlängningskabeln så att man inte riskerar att dra i den eller snubbla över den.
- Sänk aldrig ner utrustningen eller kontakten i vatten eller någon annan vätska.
- Bär inte och dra inte utrustningen i elkabeln. Lägg inte strömkabeln över skarpa kanter. Kläm inte och bocka inte kabeln.
- Elkabeln måste kontrolleras regelbundet för tecken på skador och om strömkabeln är skadad får inte utrustningen användas.
- Utrustningen måste anslutas till ett eluttag som är utrustat med jordfelsbrytare som har en utlösningström som är lägre än 30 mA.
- Anslut endast apparaten till ett jordat uttag som uppfyller kraven på typskylten.
- Lämna inte apparaten utan uppsikt när den är igång eller fortfarande är varm.
- Utrustningen är inte avsedd att styras med en extern timer eller separat fjärrkontrollsystem.
- Temperaturen på nåbara ytor kan vara farligt hög när apparaten används.
- Låt aldrig förlängningskabeln eller elkabeln komma i kontakt med heta delar.
- Rengör utrustningen efter varje användning. Rengör inte och ställ inte undan utrustningen förrän den har svalnat.

## Leveransomfattning

- 1 Gaffel 2x
- 2 Spett
- 3 Motor
- 4 Motorhållare
- 5 Spettstöd (TG-3)
- 6 Spettstöd (TG-4, TG-4B, TG-4B och TG-5)
- 7 Bas för spettstöd (TG-4, TG-4B, TG-4B och TG-5)
- 8 Skruvsats
- 9 Stoppring
- 10 Handtag

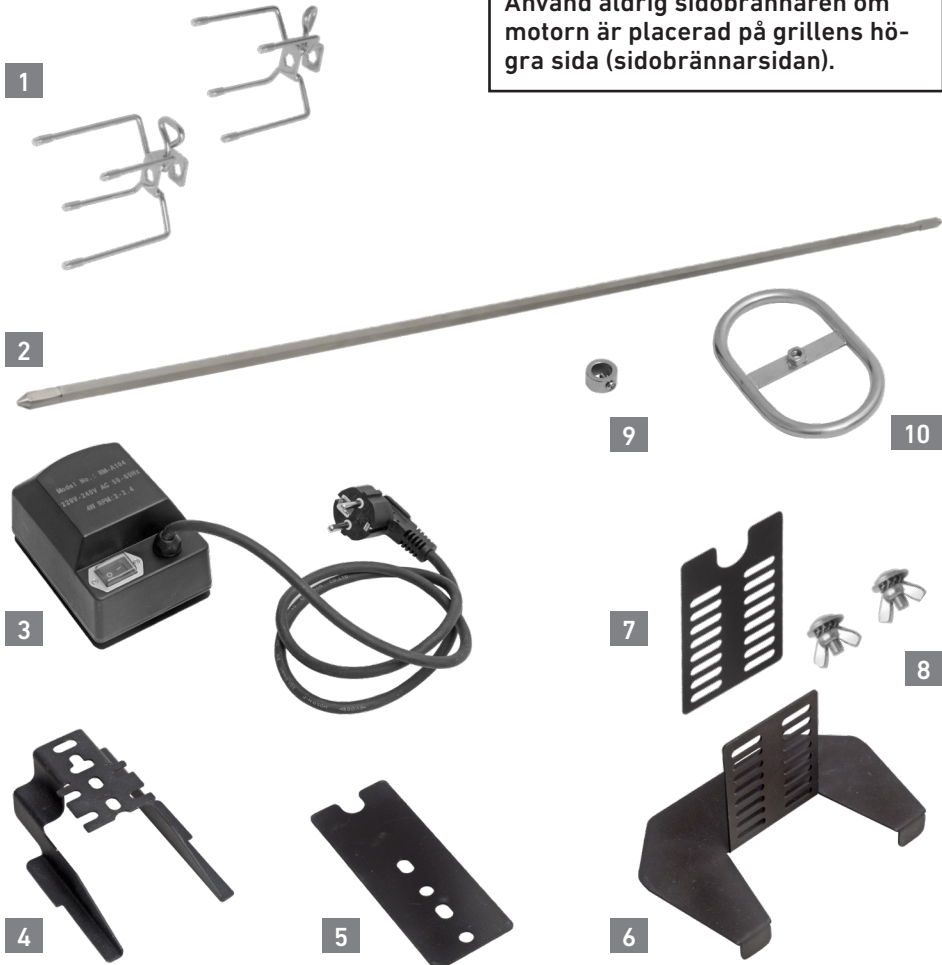

## Installation

Instruktioner för hur man installerar grillspettet finns på följande sidor:  
Halo TG-3: sidan 57  
Halo TG-4, TG-4B: sidan 59  
Halo TG-5 (bakre brännare på): s. 61  
Halo TG-5 (sidobrännare på): s. 63



**FÖRSIKTIG**



Placera alltid motorn på vänster sida (undantag: Halo TG-5 vid användning av den bakre brännaren). Använd aldrig sidobrännaren om motorn är placerad på grillens högra sida (sidobrännarsidan).

## Användning



### FÖRSIKTIG



**Använd grytlappar för att undvika brännskador och stänk. Använd skyddshandskar när du hanterar varma komponenter.**

1. Ta av grillspettet innan grillen värms upp. Använd skyddshandskar.
2. Skruva av och ta av gaffeln från motorsidan av spettet.
3. Var noga med att centrera maten som ska grillas på spettet. Annars kan grillspettets hastighet öka när den tyngre sidan vänds nedåt.
4. Sätt på den andra gaffeln och dra åt vingskruven.
5. Montera grillspettet på motorn och stödet. Använd skyddshandskar.
6. För att förhindra att handtaget ska bli varmt kan du skruva av det före grillningen.
7. Sätt i kontakten i ett lämpligt eluttag.
8. Starta motorn.
9. Endast Halo TG-5 vid användning av den bakre brännaren: Maten som ska grillas ska vända uppåt vid den bakre brännarsidan för att undvika att grillskyn rinner av från maten som grillas.  
Byt vid behov riktning genom att stänga av motorn och starta den igen.
10. Se till att maten som grillas blir tillräckligt uppvärmd (t.ex. med en köttermometer) innan den tas av från grillen.
11. Stäng av motorn och ta ut elkablen. Använd skyddshandskar när spettet tas av från grillen. Skruva fast handtaget på den öppna änden av grillspettet. Lyft av spettet från stödet genom att ta i handtaget och i motorn. Håll motorn tryckt mot spettet.
12. Se till att inte någon blir skadad av det heta grillspettet eller droppande köttsky.

## Underhåll och skötsel



### FÖRSIKTIG



**Kontrollera att utrustningen har svalnat och att den är avstängd. Ta ut kontakten innan underhåll utförs.**

Om motorhöljet är smutsigt torkas det av med en mjuk fuktig trasa. Ett mildt rengöringsmedel kan användas men ingenting som alkohol, bensin eller andra rengöringsmedel.

Använd inte frätande rengöringsmedel för att rengöra plastkomponenter.

Diska noga grillspettet och gafflarna med diskmedel som är lämpligt för kontakt med livsmedel efter varje användning.

Grillspett och gafflar tål diskmaskin.



### FÖRSIKTIG



**Om nätkabeln är skadad ska tillverkaren, tillverkarens servicerepresentant eller annan person med motsvarande kvalifikationer byta ut den så att risker kan undvikas.**

## Tekniska data

<b>Namn</b>	Grillspett	
<b>Modellnr</b>	10026273, 10026274	10026271
<b>Märkspänning</b>	220 - 240 V~/ 50 - 60 Hz	3 V = 2x 1,5 V D
<b>Märkeffekt</b>	4 W	-----
<b>Skyddsklass</b>	I	ej tillämplig
<b>Skyddsgrad (motor)</b>	IPX4	ej tillämplig
<b>Rotationshastighet</b>	2-2,4 varv/min	2-2,4 varv/min
<b>Vikt (motor)</b>	0,5 kg	0,54 kg
<b>Max-diameter (grillgods)</b>	20 cm	20 cm

## Avfallshantering



Den **överkryssade soptunnan** innebär att avfall från elektrisk och elektronisk utrustning (WEEE) ska samlas in separat. Elektrisk och elektronisk utrustning kan innehålla farliga och skadliga ämnen. Dessa maskiner måste lämnas till miljöstation för återvinning av elektronik- och elskrot och får inte kastas i osorterat kommunalt avfall. Genom att göra detta bidrar du till att bevara resurser och skydda miljön. Kontakta din återförsäljare eller lokala myndigheter för mer information.

Låt inte barn leka med plastpåsar eller annat förpackningsmaterial eftersom kvävningsfara och fara för andra skador föreligger. Förvara allt sådant material på säker plats eller lämna till miljövänlig återvinning.



## Děkujeme vám!

Jsme přesvědčeni, že tento motorizovaný rožeň překoná vaše očekávání a přejeme vám hodně radosti při jeho používání.

Před použitím zařízení si přečtěte jeho návod, ponechtejte si ho k pozdějšímu nahlédnutí a respektujte bezpečnostní pokyny.

## Údržba

V případě požadavků údržby nebo náhradních dílů se obraťte na místní market HORNBACH nebo napište e-mail na adresu: [service@hornbach.com](mailto:service@hornbach.com)

## Účel použití

Tento přístroj je grilovací rožeň k použití ve venkovním prostředí. Jedná se o příslušenství pro řadu plynových grilů Halo TG pro grilování a opékání pokrmů v soukromém prostředí.

Tento přístroj není určen ke komerčnímu používání.

Jakékoliv jiné použití nebo úpravy přístroje jsou považovány za použití v rozporu s určením a mohou mít za následek vážná nebezpečí.

## Obsah

Údržba	33
Účel použití	33
Symbole	33
Bezpečnostní pokyny	34
Rozsah dodávky	35
Instalace	35
Používání	36
Péče a údržba	37
Technické parametry	37
Likvidace	38

## Symbole



Tento návod k použití si pozorně přečtěte a uložte si ho k pozdějšímu nahlédnutí.



Varování před nehodami a úrazy osob a vážnými věcnými škodami.



Na ochranu rukou používejte ochranné rukavice.



## BEZPEČNOSTNÍ POKYNY



**Před použitím zařízení si přečtěte pečlivě pokyny k obsluze. Nedodržení bezpečnostních pokynů v tomto návodu k obsluze může mít za následek úraz elektrickým proudem, vážné zranění osob nebo škody na majetku.**

- Dodržujte bezpečnostní pokyny vašeho plynového grilu.
- Tento přístroj mohou používat děti ve věku od 8 let a starší a také osoby se sníženými fyzickými, smyslovými nebo mentálními schopnostmi nebo nedostatkem zkušeností a znalostí jedině pod dohledem nebo návodem k bezpečnému používání přístroje a jen v případě, že chápou rizika, která to představuje. Tento přístroj není hračka, nedovolte dětem, aby si s ním hrály. Děti nesmí přístroj čistit ani udržovat, pokud nejsou pod dozorem a nejsou starší 8 let.
- Přístroj i jeho napájecí kabel mějte mimo dosah dětí mladších 8 let.
- Pokud je napájecí kabel spotřebiče poškozen, musí jej vyměnit výrobce nebo podobně kvalifikovaná osoba, aby se zabránilo nebezpečí.
- Nikdy nezapojte/nevytahujte zástrčku kabelu do a ze zásuvky, pokud máte mokré ruce.
- Vypněte spotřebič a odpojte síťovou zástrčku v případě závad během používání, před čištěním nebo přemístěním spotřebiče a po použití.
- Připojte napájecí kabel a případně prodlužovací kabel, aby nedošlo k jeho vytažení nebo k vypnutí.
- Spotřebič, jeho kabel nebo zástrčku nikdy neponořujte do vody ani jiné kapaliny!
- Nikdy přístroj nepřenášejte ani netahejte za napájecí kabel. Síťový kabel netahejte přes ostré hrany. Kabel nesvírejte ani neohýbejte.
- Síťový kabel musí být pravidelně kontrolován, zda nejeví známky poškození, a pokud je napájecí kabel poškozen, nesmí být spotřebič dále používán.
- Přístroj musí být napájen přes proudový chránič (RCD) s jmenovitým zbytkovým proudem max. 30 mA.
- Zapojte přístroj pouze do uzemněného výstupu, který splňuje požadavky uvedené na typovém štítku.
- Zapnutý nebo horký přístroj nepochávejte bez dozoru.
- Přístroj není určen k provozu pomocí externího časovače nebo samostatného dálkového ovládání.
- Teplota přístupných ploch může být při provozu přístroje nebezpečně vysoká.
- Nikdy nedovolte, aby byl prodlužovací kabel nebo napájecí kabel v kontaktu s horkými částmi.
- Po použití vždy přístroj vyčistěte. Nečistěte a neukládejte přístroj dříve, než vychladne.

## Rozsah dodávky

- 1 Vidlice 2x
- 2 Rožeň
- 3 Motor
- 4 Podpěra motoru
- 5 Podpěra rožně (TG-3)
- 6 Podpěra rožně (TG-4, TG-4B, TG-4B a TG-5)
- 7 Základna podpěry rožně ((TG-4, TG-4B, TG-4B a TG-5)
- 8 Sada šroubů (TG-4, TG-4B, TG-4B a TG-5)
- 9 Aretační kroužek
- 10 Rukojeť

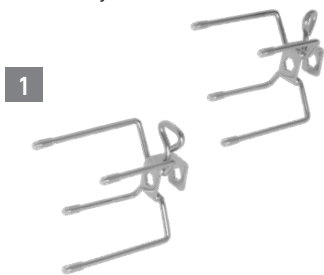

2



3

9

10



4



5

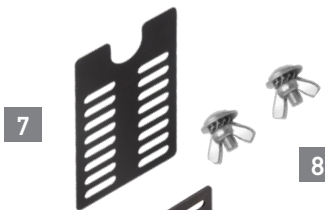

7

8



6

## Instalace

Montáž grilovacího rožně naleznete na následujících stránkách:

Halo TG-3: strana 57

Halo TG-4, TG-4B: strana 59

Halo TG-5 (zadní hořák): str. 61

Halo TG-5 (boční hořák): str. 63



**POZOR**



**Motor umístěte vždy na levou stranu (kromě: Halo TG-5 při použití zadního hořáku).**

**Nikdy nepoužívejte boční hořák, pokud je motor instalován na pravé straně grilu (strana s bočním hořákem).**

## Používání



### POZOR



**Abyste se nepopálili a nebyli zasaženi stříkanci horkého tuku, použijte tepelně izolující rukavice. Při manipulaci s horkými součástmi používejte ochranné rukavice.**

1. Před zahřátím grilu odstraňte rošt. Použijte ochranné rukavice.
2. Odšroubujte a sejměte vidlici na straně motoru na rožni.
3. Dbejte na to, aby byl pokrm umístěn uprostřed rožně. V opačném případě by se rošt zrychlil, když se těžší strana otočí dolů.
4. Nasadte druhou vidlici a upevněte její křídlový šroub.
5. Namontujte rošt na motor a držák. Použijte ochranné rukavice.
6. Aby nedošlo k zahřátí rukojeti, můžete ji před grilováním odšroubovat.
7. Zapojte napájecí kabel do vhodné zásuvky ve zdi.
8. Zapněte motor.
9. Při použití zadního hořáku použijte pouze Halo TG-5: Pokrm by se měl otáčet vždy směrem vzhůru na zadní straně hořáku, aby nedošlo ke ztrátě šťávy z pokrmu.  
V případě potřeby změňte směr otáčení vypnutím a zapnutím motoru.
10. Před vyjmutím pokrmu z grilu se ujistěte, že je pokrm dostatečně tepelně připravený (např. pomocí teploměru).
11. Vypněte motor a vytáhněte napájecí kabel. Při vyjímání z roštu použijte ochranné rukavice. Rukojeť našroubujte na otevřený konec roštu. Zdvihněte rošt za rukojeť a jeho motor z podpěry. Motor držte stlačený proti rožni.
12. Ujistěte se, že se nikdo nezraní horkým grilem nebo ukápnutím šťávy.

## Péče a údržba



### POZOR



**Ujistěte se, že přístroj vychladl a je vypnutý. Před údržbou vytáhněte zástrčku.**

Pokud je třeba kryt motoru vyčistit, otřete jej měkkým vlhkým hadříkem. Lze použít jemný čisticí prostředek, ale nic na bázi alkoholu, benzín nebo jiné čisticí prostředky.

K čištění plastových dílů nikdy nepoužívejte žíraviny.

Opláchněte rošť a vidlice po každém použití důkladně mycím prostředkem, který je vhodný pro kontakt s potravinami.

Rošť a vidlice jsou vhodné do myčky na nádobí.



### POZOR



**Je-li přívodní kabel poškozen, musí být vyměněn výrobcem nebo jeho servisním zástupcem nebo podobně kvalifikovanou osobou, aby se vyloučila rizika.**

## Technické parametry

Název	Grilovací rožeň	
Č. modelu	10026273, 10026274	10026271
Jmenovité napětí	220 - 240 V~/ 50 - 60 Hz	3 V = 2x 1,5 V D
Jmenovitý výkon	4 W	-----
Třída ochrany	I	nevztahuje se
Stupeň ochrany (motor)	IPX4	nevztahuje se
Rychlost otáčení	2-2,4 /min	2-2,4 /min
Hmotnost (motor)	0,5 kg	0,54 kg
Max. průměr (pokrm)	20 cm	20 cm

## Likvidace



Logo **škrtnuté popelnice** na kolečkách vyžaduje samostatný sběr odpadního elektrického a elektronického zařízení (WEEE). Takový přístroj může obsahovat nebezpečné a škodlivé látky. Tyto přístroje musí být vráceny na určeném sběrném místě k recyklaci OEEZ a nesmí být likvidováno spolu s netříděným komunálním odpadem. Dodržením této zásady pomáháte šetřit zdroje a chráníte životní prostředí. Více informací si můžete vyžádat od místních úřadů.

Děti si nesmí hrát s plastovými sáčky a obalovým materiálem, protože hrozí možný úraz nebo nebezpečí zadušení. Tento materiál bezpečně uložte nebo ho ekologicky zlikvidujte.

## Ďakujeme!

Sme presvedčení, že tento motorizovaný grilovací ražeň prekročí vaše očakávania a pri jeho používaní vám želáme veľa spokojnosti.

Pred použitím zariadenia si prečítajte ďalšie pokyny, odložte si ich pre potrebu v budúcnosti a dodržiavajte bezpečnostné pokyny.

## Servis

V prípade, že potrebujete servis alebo náhradné diely, obráťte sa na miestnu predajňu produktov HORNBAACH alebo napíšte e-mail na adresu: [service@hornbach.com](mailto:service@hornbach.com)

## Obsah

Servis	39
Účel použitia	39
Symboly	39
Bezpečnostné pokyny	40
Rozsah dodávky	41
Inštalácia	41
Použitie	42
Starostlivosť a údržba	43
Technické údaje	43
Likvidácia	44

## Účel použitia

Toto zariadenie je grilovací ražeň na použitie v exteriéri. Je to príslušenstvo pre plynové grily série TG na grilovanie a pečenie potravín v súkromných priestoroch.

Toto zariadenie nie je určené na komerčné použitie.

Akékoľvek iné použitie alebo modifikácia na zariadení sa považuje za nevhodné použitie a mohlo by predstavovať značné riziká.

## Symboly



Tento návod na použitie si pozorne prečítajte a odložte si ho na budúce použitie.



Upozornenie na nebezpečenstvo nehody a poranenia osôb a závažné poškodenie majetku.



Používajte ochranné rukavice na ochranu rúk.



## BEZPEČNOSTNÉ POKYNY



**Pred použitím zariadenia si prečítajte návod. Pri nedodržaní bezpečnostných pokynov v tomto návode na použitie môže dôjsť k zásahu elektrickým prúdom, závažnému telesnému poraneniu alebo poraneniu či škodám na majetku.**

- Vždy dodržiavajte bezpečnostné pokyny plynového grilu.
- Toto zariadenie môžu používať deti od veku 8 rokov a osoby so zníženými fyzickými, zmyslovými alebo mentálnymi schopnosťami alebo nedostatočnými skúsenosťami a znalosťami, pokiaľ majú zabezpečený dozor alebo boli poučené o používaní zariadenia bezpečným spôsobom a porozumeli príslušným rizikám. Deti sa nesmú hrať so zariadením. Deti nesmú zariadenie čistiť ani udržiavať, pokiaľ nie sú pod dozorom a nie sú staršie ako 8 rokov.
- Zariadenie a jeho kábel nenechávajúte v dosahu detí mladších ako 8 rokov.
- Ak dôjde k poškodeniu napájacieho kábla, musí ho vymeniť výrobca alebo osoba s podobnou kvalifikáciou, aby nemohlo vzniknúť akékoľvek nebezpečenstvo.
- Nikdy nevyťahuje kábel zo zásuvky mokrými rukami.
- V prípade poruchy počas používania, pred čistením alebo premiestnením a po použití zariadenia vypnite zariadenie a odpojte sieťovú zástrčku.
- Pripojte napájací kábel a v prípade potreby predĺžovací kábel tak, aby nemohlo dôjsť k jeho vytiahnutiu alebo vzniku nebezpečenstva zakopnutia.
- Zariadenie ani zástrčku nikdy nedávajte do vody či inej kvapaliny.
- Nikdy nepoužívajte elektrický kábel na prenášanie zariadenia. Neťahajte napájací kábel cez ostré hrany. Kábel neupínajte ani neohýbajte.
- Napájací kábel sa musí pravidelne kontrolovať, či nenesie známky poškodenia a ak dôjde k poškodeniu napájacieho kábla, zariadenie sa už ďalej nesmie používať.
- Zariadenie musí byť napájané cez prúdový chránič (RCD) s menovitým zostatkovým prúdom maximálne 30 mA.
- Zariadenie zapojte len do uzemneného výstupu, ktorý spĺňa požiadavky uvedené na typovom štítku.
- Keď je zariadenie zapnuté alebo ešte horúce, nenechávajúte ho bez dozoru.
- Zariadenie nie je určené na prevádzku pomocou externého časovača alebo samostatného systému diaľkového ovládania.
- Keď je zariadenie v prevádzke, teplota prístupných povrchov môže byť nebezpečne vysoká.
- Nikdy nedovoľte, aby sa predĺžovací kábel alebo napájací kábel dostali do kontaktu s horúcimi dielmi.
- Po každom použití zariadenie vyčistite. Zariadenie vyčistite a odložte až po vychladnutí.



## Rozsah dodávky

- 1 Vidlica 2x
- 2 Ražeň
- 3 Motor
- 4 Podpera motora
- 5 Nosník ražňa (TG-3)
- 6 Nosník ražňa (TG-4, TG-4B, TG-4B a TG-5)
- 7 Základňa nosníka ražňa (TG-4, TG-4B, TG-4B a TG-5)
- 8 Súprava svorníkov (TG-4, TG-4B, TG-4B a TG-5)
- 9 Zastavovací krúžok
- 10 Rukoväť

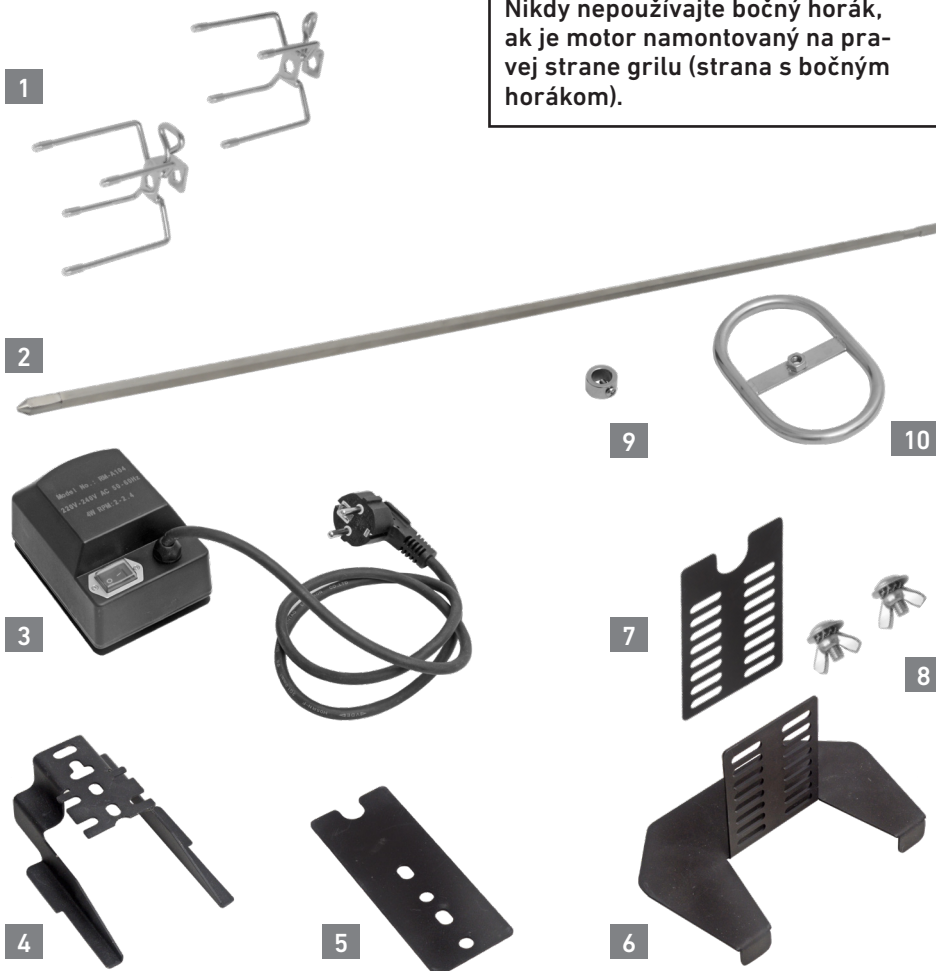

## Inštalácia

Inštaláciu grilovacieho ražňa nájdete na nasledujúcich stranách:

Halo TG-3: Strana 57

Halo TG-4, TG-4B: Strana 59

Halo TG-5 (zapnutý zadný horák): str. 61

Halo TG-5 (zapnutý zadný horák): str. 63



### POZOR



**Motor vždy umiestnite na ľavú stranu (výnimka: Halo TG-5 pri použití zadného horáka).**

**Nikdy nepoužívajte bočný horák, ak je motor namontovaný na pravej strane grilu (strana s bočným horákom).**

## Použitie



### POZOR



**Používajte rukavice na varenie, aby nedošlo k popáleninám a ošpliechaniu. Pri manipulácii s horúcimi komponentmi používajte ochranné rukavice.**

1. Pred zohriatím grilu odstráňte grilovací ražeň. Používajte ochranné rukavice.
2. Odskrutkujte a vytiahnite vidlicu na motorizovanej strane ražňa.
3. Grilované položky na ražni vždy vycentrujte. V opačnom prípade by sa rošt zrýchlil, keď sa ťažšia strana otočí nadol.
4. Znovu nasadte druhú vidlicu a upevnite jej krídlovú skrutku.
5. Namontujte grilovací ražeň na motor a podperu. Používajte ochranné rukavice.
6. Aby nedochádzalo k zahriatiu rukoväte, môžete ju pred grilovaním odskrutkovať.
7. Zapojte napájací kábel do vhodnej stenovej zásuvky.
8. Zapnite motor.
9. Pri použití zadného horáka len Halo TG-5: Na strane zadného horáka je potrebné grilované položky otočiť nahor, aby nedochádzalo ku strate omáčky z grilovaných položiek. V prípade potreby zmeňte smer otáčania vypnutím a opätovným zapnutím motora.
10. Pred vybratím grilovaných položiek z grilu sa uistite, že mriežky sú dostatočne ohriate (napr. teplomerom na pečenie).
11. Vypnite motor a vytiahnite napájací kábel. Pri vyberaní ražňa z grilu používajte ochranné rukavice. Na otvorený koniec ražňa grilu priskrutkujte rukoväť. Zdvihnite ražeň na rukoväti a za jej motor z podpery. Motor stále prítlačajte na ražeň.
12. Dávajte pozor, aby nedošlo k zraneniu horúcim grilom alebo kvapkajúcou omáčkou.

## Starostlivosť a údržba



**POZOR**



**Uistite sa, že zariadenie vychladlo a je vypnuté. Pred údržbou vytiahnite zástrčku.**

Ak je potrebné vyčistiť plášť motora, utrite ho mäkkou navlhčenou tkaninou. Možno použiť aj mierny saponát, ale nie látky ako alkohol, benzín či iné čistiace prostriedky.

Na čistenie plastových dielov nikdy nepoužívajte leptavé prostriedky.

Po každom použití dôkladne opláchnite grilovací ražeň a vidlice umývacím prostriedkom, ktorý je vhodný na kontakt s potravinami.

Gril a vidlica sú vhodné do umývačky riadu.



**POZOR**



**Ak je napájací kábel poškodený, musí ho vymeniť výrobca alebo jeho servisný zástupca či iná osoba s podobnou kvalifikáciou, aby nevzniklo riziko ohrozenia.**

## Technické údaje

<b>Názov</b>	Grilovací ražeň	
<b>Model č.</b>	10026273, 10026274	10026271
<b>Menovité napätie</b>	220 - 240 V~/ 50 - 60 Hz	3 V = 2x 1,5 V D
<b>Menovitý výkon</b>	4 W	-----
<b>Trieda ochrany</b>	I	nie je použiteľné
<b>Stupeň ochrany (motor)</b>	IPX4	nie je použiteľné
<b>Rýchlosť otáčania</b>	2-2,4 /min	2-2,4 /min
<b>Hmotnosť (motor)</b>	0,5 kg	0,54 kg
<b>Max. priemer (grilované položky)</b>	20 cm	20 cm

## Likvidácia



Logo **prečiarknutého koša s kolieskami** znamená, že je nevyhnutné vykonať separovaný zber odpadových elektrických a elektronických zariadení (OEEZ). Takéto zariadenia môžu obsahovať nebezpečné a ohrozujúce látky. Tieto zariadenia sa musia odovzdať na určené zberné miesto na recykláciu OEEZ a nesmú sa likvidovať ako netriedený komunálny odpad. Takto pomôžete šetriť prírodné zdroje a chrániť životné prostredie. Ďalšie informácie získate na miestnom úrade.

Deti sa nesmú hrať s plastovými vrecami a baliacim materiálom, inak hrozí nebezpečenstvo poranenia či udusenía. Takéto materiály bezpečne odložte a zlikvidujte spôsobom šetrným k životnému prostrediu.

## Vă mulțumim!

Suntem convinși că această frigare motorizată pentru grătar vă va satisface exigențele și vă dorim să o utilizați cu plăcere.

Înainte de utilizare citiți instrucțiunile, păstrați-le pentru referiri ulterioare și respectați instrucțiunile de siguranță.

## Service

Dacă aveți nevoie de service sau de piese de schimb vă rugăm contactați magazinul local HORNBACK sau trimiteți e-mail la adresa:  
service@hornbach.com

## Utilizare conform destinației

Acest aparat este o frigare pentru grătar destinată utilizării în aer liber. Este un accesoriu pentru seria de grătare pe gaz Halo TG pentru prăjirea și rumenirii alimentelor în spații private.

Aparatul nu este potrivit pentru utilizare comercială.

Orice altă utilizare sau modificare a aparatului se consideră a fi utilizare necorespunzătoare și poate conduce la pericole considerabile.

## Cuprins

Service	45
Utilizare conform destinației	45
Simboluri	45
Instrucțiuni privind siguranța	46
Conținutul livrării	47
Instalare	47
Utilizare	48
Îngrijirea și întreținerea	49
Date tehnice	49
Eliminarea ca deșeu	50

## Simboluri



Citiți cu atenție acest manual de utilizare și păstrați-l pentru o eventuală utilizare ulterioară.



Avertizare la pericol de accidente, vătămare corporală a persoanelor și pagube considerabile.



Purtați mănuși de protecție pentru a vă proteja mâinile.



## INSTRUCȚIUNI PRIVIND SIGURANȚA



**Înainte de utilizarea aparatului citiți instrucțiunile. Nerespectarea instrucțiunilor de siguranță din acest manual de utilizare poate conduce la electrocutări, la răniri corporale grave sau pagube materiale.**

- Respectați instrucțiunile de siguranță ale grătarului pe gaz.
- Acest aparat poate fi folosit de copii peste 8 ani și de persoane cu capacități fizice, senzoriale sau mentale diminuate sau fără experiențe și cunoștințe aferente, dacă sunt supravegheate sau au fost instruite cu privire la utilizarea aparatului în mod sigur și dacă înțeleg riscurile aferente. Se interzice joaca copiilor cu aparatul. Copiii au voie să curețe sau să întrețină dispozitivul numai dacă sunt supravegheați și dacă au peste 8 ani.
- Nu lăsați aparatul și cablurile aparatului la îndemâna copiilor sub 8 ani.
- Dacă cablul de alimentare a aparatului este deteriorat, pentru a preveni pericolele de orice tip acesta trebuie înlocuit de producătorul sau persoanele cu o calificare similară.
- Nu trageți fișa de pe cablu sau din priză dacă aveți mâinile ude.
- Opriiți aparatul și scoateți fișa principală în cazul defecțiunilor apărute în timpul utilizării, înainte de curățare sau înainte de mutarea aparatului, respectiv după utilizare.
- Așezați cablul de alimentare - și dacă este necesar cablul prelungitor - în așa fel ca să nu fie trasă și să nu prezinte pericol de împiedicare.
- Nu puneți aparatul sau fișa în apă sau alte lichide.
- Nu purtați sau nu trageți aparatul de cablul de alimentare. Nu trageți cablul de alimentare peste muchii ascuțiți. Nu prindeți sau răsfrângeți cablul.
- Cablul de alimentare trebuie supus la o inspecție regulată privind semnele de deteriorare, sau dacă cablul de alimentare este deteriorat, aparatul nu se va mai folosi.
- Aparatul trebuie alimentat cu un curent rezidual sub 30 mA, prin intermediul unui releu diferențial (RCD).
- Conectați aparatul numai la o priză cu împământare care îndeplinește cerințele specificate pe plăcuța de fabricație.
- Nu lăsați nesupravegheat aparatul în timp ce acesta este pornit sau este încă fierbinte.
- Aparatul nu este destinat operării printr-un temporizator extern sau un sistem separat de telecomandă.
- În timpul funcționării temperatura suprafețelor accesibile poate fi periculos de înaltă.
- Nu lăsați niciodată ca cablul prelungitor sau cablul de alimentare să atingă piesele fierbinți.
- Curățați aparatul după fiecare utilizare. Nu curățați și depozitați aparatul înainte ca aceasta să se răcească.

## Conținutul livrării

- 1 Furcă 2x
- 2 Frigare
- 3 Motor
- 4 Suport motor
- 5 Suport frigare (TG-3)
- 6 Suport frigare (TG-4, TG-4B, TG-4B și TG-5)
- 7 Bază suport frigare (TG-4, TG-4B, TG-4B și TG-5)
- 8 Set de șuruburi (TG-4, TG-4B, TG-4B și TG-5)
- 9 Inel opritor
- 10 Mâner

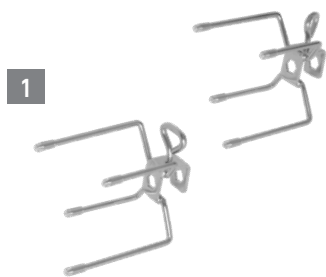

2



3

9

10



4



5

7

8



6

## Instalare

Modul de instalare al frigării pentru grătar îl găsiți la paginile următoare:  
Halo TG-3: pagina 57  
Halo TG-4, TG-4B: pagina 59  
Halo TG-5 (arzător posterior pornit):  
p. 61  
Halo TG-5 (arzător lateral pornit):  
p. 63



### PRECAUȚIE



Plasați motorul întotdeauna în partea stângă (excepție: Halo TG-5 dacă utilizați arzătorul din spate).  
Nu folosiți niciodată arzătorul lateral dacă motorul este instalat în partea dreaptă a grătarului (în partea cu arzătorul lateral).

## Utilizare



### PRECAUȚIE



**Utilizați mănuși de bucătărie pentru a evita arsurile și stropirile. La mânăuirea componentelor fierbinți folosiți mănuși de protecție.**

1. Înainte de a încălzi grătarul îndepărtați frigarea pentru grătar. Utilizați mănuși de protecție.
2. Deșurubați și îndepărtați furca de pe partea cu motor a frigării.
3. Aveți grijă să centrați alimentul de prăjit pe frigarea. În caz contrar frigarea pentru grătar se va accelera atunci când partea mai grea se rotește în jos.
4. Remontați cea de-a doua furcă și fixați cu șurubul.
5. Montați frigarea pentru grătar pe motor și suport Utilizați mănuși de protecție.
6. Pentru a feri mânerul de încălzire, puteți să-l deșurubați înainte de prăjire.
7. Introduceți cablul de alimentare într-o priză de perete corespunzătoare.
8. Porniți motorul.
9. Numai pentru Halo TG-5 și la utilizarea arzătorului din spate: pentru a preveni pierderea zemii care vine de la alimentul de prăjit acesta trebuie să rotească în sus la latura arzătorului din spate.  
Dacă este necesar, schimbați sensul de rotație prin pornirea și oprirea motorului.
10. Înainte de a le da jos de pe grătar, asigurați-vă ca alimentele de prăjit sunt suficient de încălzite (de ex. prin folosirea unui termometru de gătire)
11. Opriți motorul și scoateți din priză.  
Pentru scoaterea frigării de pe grătar folosiți mănuși de protecție. Înșurubați mânerul pe partea liberă a frigării pentru grătar. Ridicați frigarea de pe suport cu ajutorul mânerului și motorului. Țineți motorul apăsat pe frigarea.
12. Asigurați-vă ca nimeni să nu fie accidentat de frigarea pentru grătar fierbinte sau de zeama care picură.



## Îngrijirea și întreținerea



### PRECAUȚIE



**Asigurați-vă că aparatul este răcit și este oprit. Înainte de întreținere scoateți-l din priză.**

Dacă este nevoie de curățarea carcasei motorului atunci ștergeți-l cu o cârpă moale umedă. Se poate folosi un detergent delicat, dar nu și alcool, petrol sau alți agenți de curățare.

Niciodată nu folosiți agenți alcalini pentru curățarea pieselor din plastic.

Clătiți abundant frigarea și furca după fiecare utilizare cu un detergent de spălat vase care este aprobat pentru contactul cu mâncarea. Frigarea și furca pot fi spălate în mașina de spălat vase.



### PRECAUȚIE



**Atunci când cablul de alimentare este deteriorat, pentru evitarea pericolelor, trebuie înlocuit de către producător sau de agentul service al acestuia sau de persoane cu o calificare echivalentă.**

## Date tehnice

<b>Nume</b>	Frigare pentru grătar	
<b>Nr. model</b>	10026273, 10026274	10026271
<b>Tensiunea nominală</b>	220 - 240 V~/ 50 - 60 Hz	3 V = 2x 1,5 V D
<b>Putere nominală debitată</b>	4 W	-----
<b>Clasa de protecție</b>	I	nu se aplică
<b>Grad de protecție (motor)</b>	IPX4	nu se aplică
<b>Viteza de rotație</b>	2-2,4 /min	2-2,4 /min
<b>Greutate (motor)</b>	0,5 kg	0,54 kg
<b>Diametrul maxim (alimente de prăjit)</b>	20 cm	20 cm

## Eliminarea ca deșeu



Simbolul **pubelei cu roți barate cu două linii în X** indică faptul că echipamentele electrice și electronice de aruncat trebuie colectate separat. Aceste echipamente pot conține substanțe periculoase și care prezintă risc. Aceste aparate trebuie returnate la punctul de colectare prevăzut pentru reciclarea echipamentelor electrice și electronice și nu pot fi eliminate ca deșeu urban nesortat. Procedând astfel contribuiți la păstrarea resurselor și protejarea mediului înconjurător. Pentru mai multe informații luați legătura cu autoritățile locale.

Nu lăsați copiii să se joace cu pungile de plastic și cu materialele de ambalare din cauza unor posibile accidente sau pericol de sufocare. Țineți aceste materiale la loc sigur sau eliminați-le în mod ecologic.

## Thank you!

We are convinced that this motorised grill spit will exceed your expectations and wish you joy while using it. Read the instructions before using the appliance, keep it for further reference and observe the safety instructions.

## Service

In case of service requests or spare parts, please contact your local HORNBAACH store or write an email to: [service@hornbach.com](mailto:service@hornbach.com)

## Intended use

This appliance is a grill spit for outdoor use. It is an accessory for the Halo TG gas grill series for grilling and frying food in private environments. The appliance is not intended for commercial use. Any other use or modification to the appliance is considered as improper use and could cause considerable dangers.

## Table of content

Service	51
Intended use	51
Symbols	51
Safety instructions	52
Scope of delivery	53
Installation	53
Usage	54
Care and maintenance	55
Technical data	55
Disposal	56

## Symbols



Please read this user manual carefully and keep it for further reference.



Warning of accident and injury to persons and serious damage to property.



Wear protective gloves to protect your hands.



## SAFETY INSTRUCTIONS



**Read the instructions before using the appliance. Failure to follow the safety instructions in this user manual may result in electric shock, serious bodily injury, or in damage to property.**

- Make sure to follow the safety instructions of your gas grill.
- This appliance can be used by children aged from 8 years and above and persons with reduced physical, sensory or mental capabilities or lack of experience and knowledge if they have been given supervision or instruction concerning use of the appliance in a safe way and understand the hazards involved. Children shall not play with the appliance. Children must not clean or maintain the device unless they are supervised and are over the age of 8.
- Keep the appliance and its cord out of reach of children less than 8 years.
- If the appliance's power cable is damaged, the manufacturer or a similarly qualified individual must replace it in order to prevent any hazards.
- Never pull the plug on the cable or out of the socket when you have wet hands.
- Switch off the appliance and disconnect the mains plug in case of faults during use, before cleaning or moving the appliance, and after use.
- Line the power cord, and, if required, the extension cord so that it will not be pulled or present a tripping hazard.
- Never put the appliance or the plug into water or any other liquid.
- Never carry or pull the appliance by the power cable. Do not pull the power cable over sharp edges. Do not clamp or bend the cable.
- The power cable must be regularly inspected for signs of damage and, if the power cable is damaged, the appliance may no longer be used.
- The appliance must be supplied with a rated residual current of no more than 30 mA via a residual current device (RCD).
- Plug the appliance only in an earthed outlet meeting the requirements mentioned on the rating plate.
- Do not leave the appliance unattended when switched on or still hot.
- The appliance is not intended to be operated by means of an external timer or separate remote-control system.
- The temperature of accessible surfaces may be dangerously high when the appliance is operating.
- Never allow the extension lead or power cord to be in touch with hot parts.
- Clean the appliance after each use. Do not clean or store the appliance before it has cooled down.

## Scope of delivery

- 1 Fork 2x
- 2 Spit
- 3 Motor
- 4 Motor support
- 5 Spit support (TG-3)
- 6 Spit support (TG-4, TG-4B, TG-4B and TG-5)
- 7 Base of spit support (TG-4, TG-4B, TG-4B and TG-5)
- 8 Set of bolts (TG-4, TG-4B, TG-4B and TG-5)
- 9 Stop ring
- 10 Handle

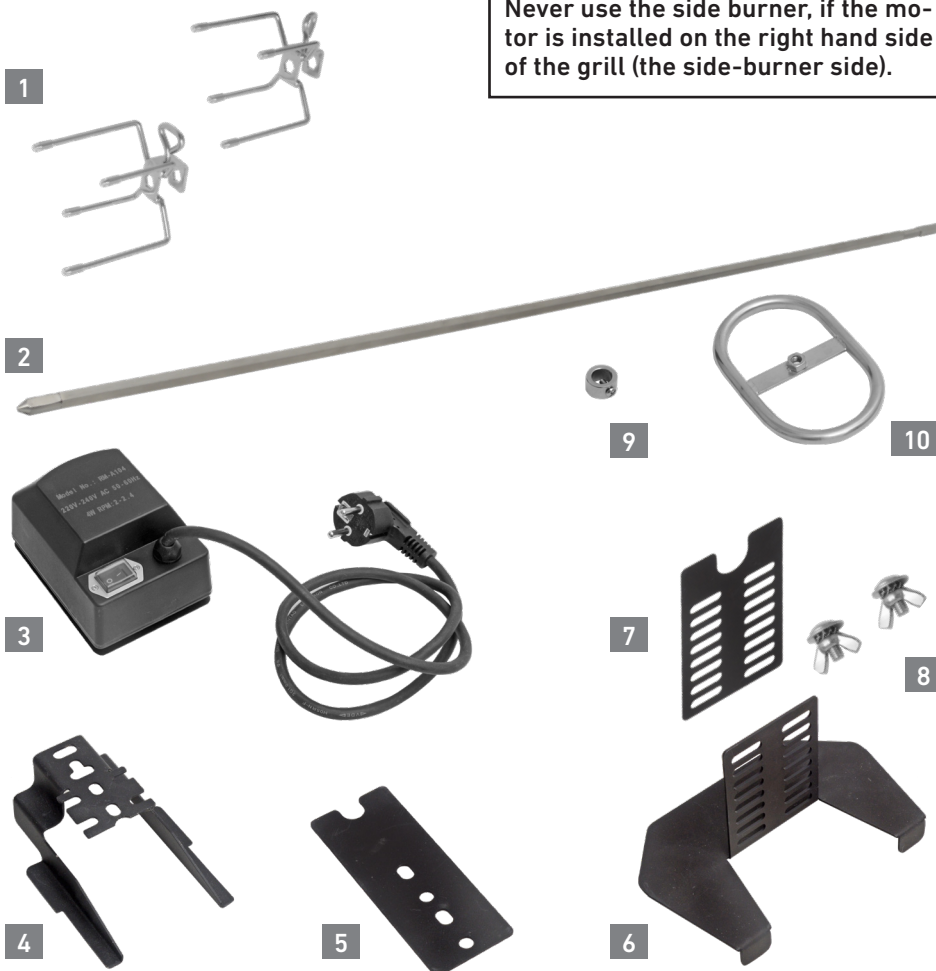

## Installation

The installation of the grill spit can be found on the following pages:

Halo TG-3: Page 57

Halo TG-4, TG-4B: Page 59

Halo TG-5 (rear burner on): P. 61

Halo TG-5 (side burner on): P. 63



### CAUTION



**Always place the motor on the left hand side (exception: Halo TG-5 when using the rear burner).  
Never use the side burner, if the motor is installed on the right hand side of the grill (the side-burner side).**

## Usage

 **CAUTION** 

**Use oven mitts to avoid burns and splatters. Use protective gloves when handling hot components.**

1. Remove the grill spit before heating up the grill. Use protective gloves.
2. Unscrew and remove the fork on the motor side of the spit.
3. Take care to centre the grillables on the spit. Otherwise the grill spit would speed up, when the heavier side turns downward.
4. Re-attach the second fork and fix its wing bolt.
5. Mount the grill spit onto the motor and support. Use protective gloves.
6. To keep the handle from heating up, you may unscrew it before grilling.
7. Plug the power cord into a suitable wall socket.
8. Turn on the motor.
9. Only Halo TG-5 when using the rear burner: The grillables should turn upwards at the rear burner side to avoid losing the gravy coming from the grillables.  
If necessary, change the rotation direction by turning the motor off and on again.
10. Make sure that the grillables are sufficiently heated (e.g. with a roast thermometer) before removing them from the grill.
11. Turn off the motor and pull the power cord. Use protective gloves when removing the spit from the grill. Screw the handle to the open end of the grill spit. Lift the spit at the handle and by its motor from the support. Keep the motor pushed against the spit.
12. Make sure nobody gets injured by the hot grill spit or dropping gravy.

## Care and maintenance

 **CAUTION** 



**Make sure the appliance has cooled down and is switched off. Pull plug before maintenance.**

If the motor housing needs cleaning, wipe it with a soft damp cloth. A mild detergent can be used but nothing like alcohol, petrol or other cleaning agents.

Never use caustic agents to clean plastic parts.

Rinse the grill spit and the forks after every use thoroughly with a dishwashing detergent, that is suitable for contact with food.

Grill spit and fork are dishwasher-safe.

 **CAUTION** 

**If the supply cord is damaged, it must be replaced by the manufacturer or its service agent or similarly qualified person in order to avoid hazard.**

## Technical data

<b>Name</b>	Grill spit	
<b>Model no.</b>	10026273, 10026274	10026271
<b>Rated voltage</b>	220 - 240 V~/ 50 - 60 Hz	3 V = 2x 1,5 V D
<b>Rated output</b>	4 W	-----
<b>Protection class</b>	I	n. a.
<b>Degree of protection (motor)</b>	IPX4	n. a.
<b>Rotational speed</b>	2-2.4 /min	2-2.4 /min
<b>Weight (motor)</b>	0.5 kg	0.54 kg
<b>max. diameter (grillables)</b>	20 cm	20 cm

## Disposal



The **crossed-out wheeled bin** logo requires the separate collection of waste electric and electronic equipment (WEEE). Such equipment may contain dangerous and hazardous substances. These appliances must be returned to a designated collection point for the recycling of WEEE and must not be disposed as unsorted municipal waste. By doing so, you will help to conserve resources and protect the environment. Contact your local authorities for more information.

Children must not play with plastic bags and packaging material, due to possible injury or danger of suffocation. Store such material safely or dispose of environmentally friendly.



# Halo TG 3

1

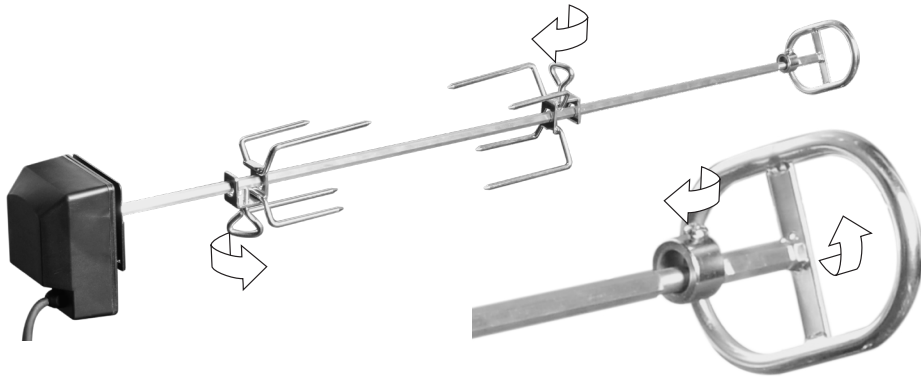

2



3



4



5

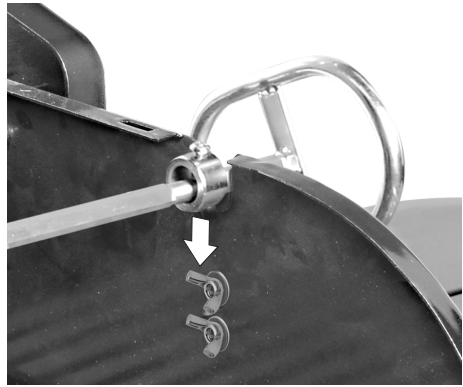
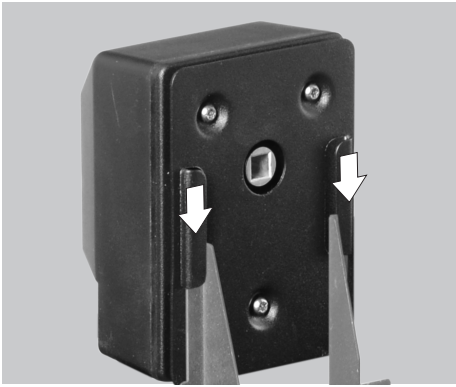

# Halo TG 4

1

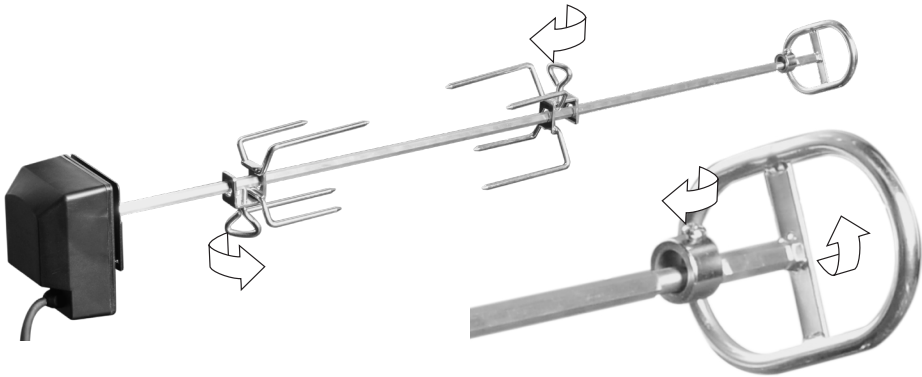

2

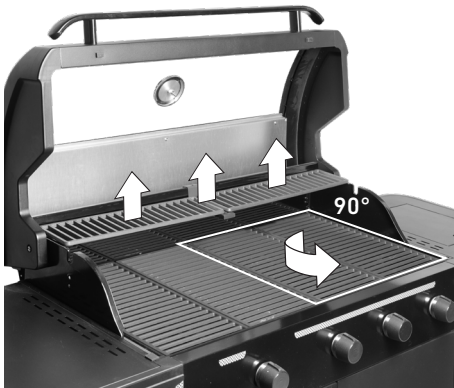

3



4



5

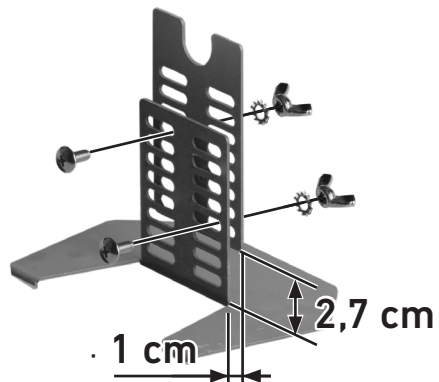

6

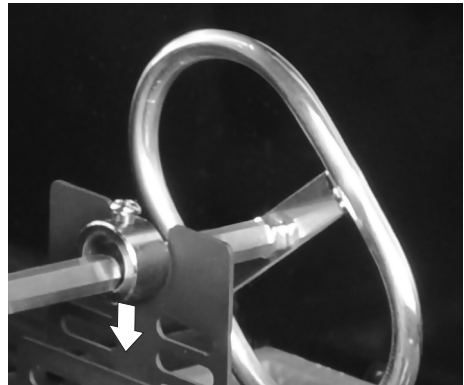
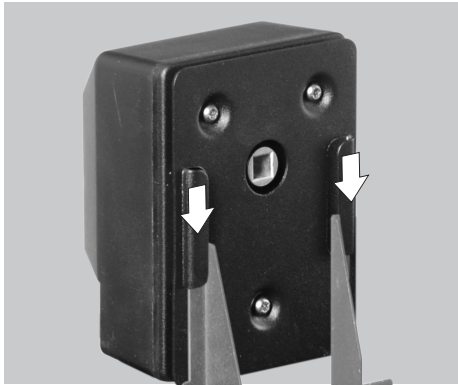

# Halo TG 5

1

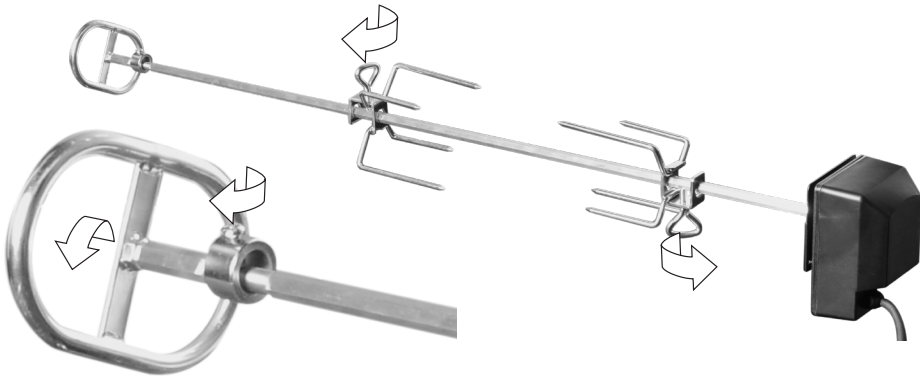

2

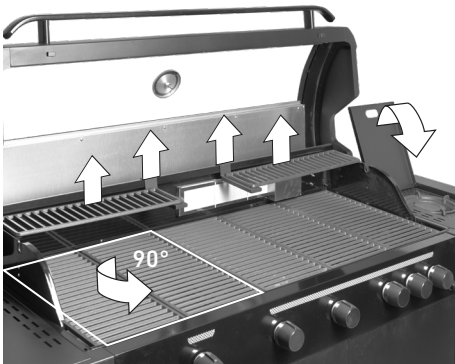

3



4

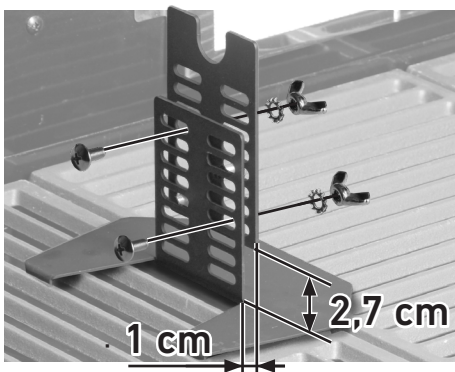

5



6

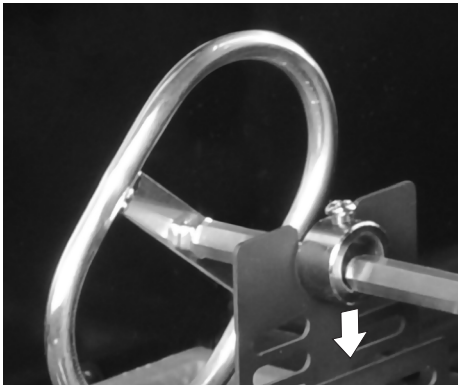
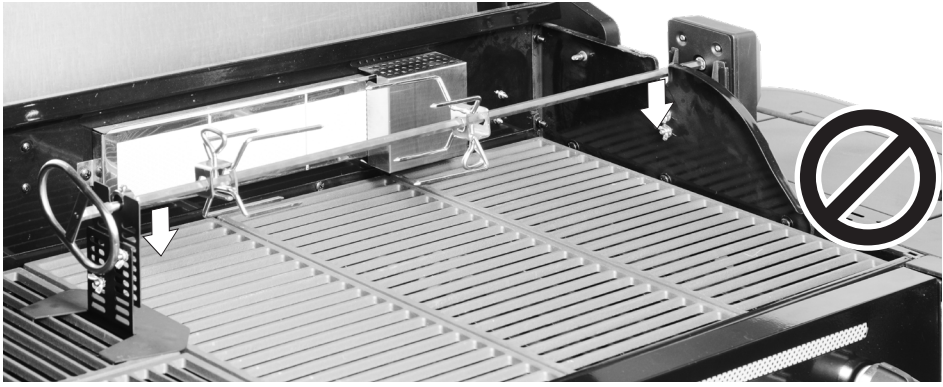

# Halo TG 5

1

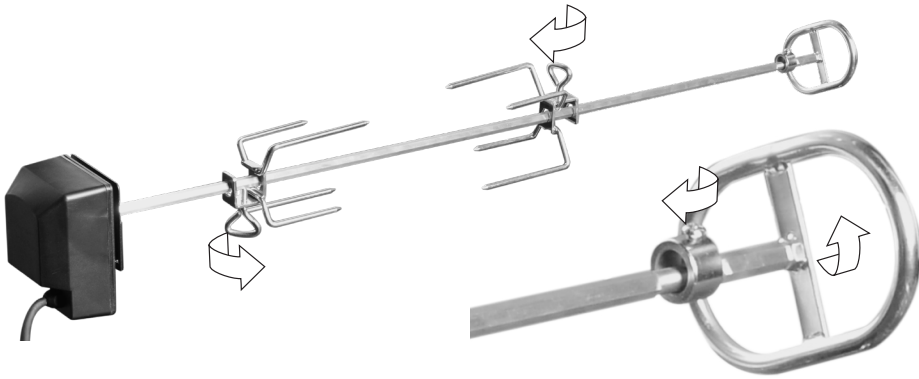

2

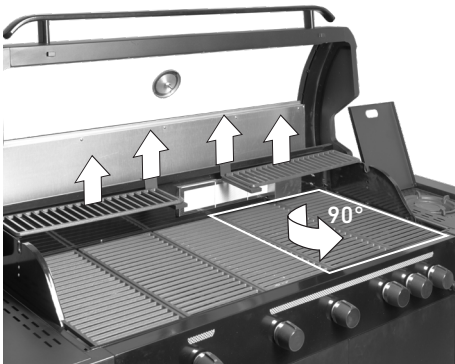

3



4



5

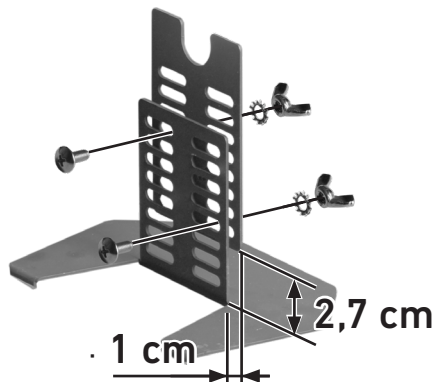

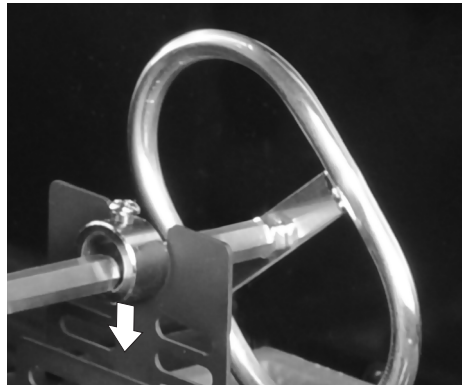
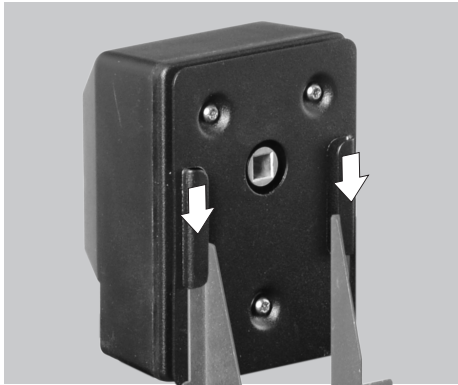





**Rotisserie\_2019/05\_V1.2**

Manufactured for HORNBAACH Baumarkt AG,  
Hornbachstraße 11, 76879 Bornheim / Germany  
[www.hornbach.com](http://www.hornbach.com)