

10478529

10478527



- LED Lichtleiste - Montageanleitung** (D)
- Luminaire linéaire en barre à LED - Instructions de montage** (F)
- Barra luminosa a LED - Istruzioni per il montaggio** (I)
- LED Lineaire armatuur - Montage-instructies** (NL)
- LED Linjär regel för armaturer - Monteringsanvisningar** (S)
- Lineární svítidla LED - Návod k montáži** (CZ)
- Lineárne prisadené svietidlo LED- Návod na montáž** (SK)
- Corp de iluminat liniar LED - Instrucțiuni de montaj** (RO)
- LED cabinet light - Mounting instructions** (GB)

# Montageanleitung



**Bitte lesen Sie diese Montageanleitung gründlich durch und bewahren Sie sie für den späteren Gebrauch auf!**



## Sicherheitshinweise

- Elektroarbeiten und Reparaturen dürfen nur von Elektrofachkräften ausgeführt werden.
- Bei der Installation müssen die jeweiligen nationalen Installationsvorschriften eingehalten werden.
- Die Leuchte darf in keiner Weise abgeändert werden. Stromschlag- und Unfallgefahr.
- Die Lichtquelle und das Betriebsgerät dieser Leuchte sind nur durch eine Elektrofachkraft austauschbar.
- Nur das mitgelieferte Netzkabel verwenden. Falls das Netzkabel beschädigt ist, muss es durch ein spezielles Kabel oder ausschließlich beim Hersteller oder seinem technischen Kundendienst erhältliches Kabel ersetzt werden.

## Verwendete Symbole



Vorsicht: Gefahr für die Unversehrtheit von Gesundheit und Produkt.



Nicht im Freien oder in feuchter Umgebung verwenden.



Schutzklasse II



Lichtquelle durch Fachkraft austauschbar.



Betriebsgerät durch Fachkraft austauschbar.



Dieses Produkt enthält eine Lichtquelle der Energieeffizienzklasse F

## Technische Daten

Nennspannung 230 V~, 50 Hz

Nennleistung:

10478529 8 W

10478527 16 W

Schutzklasse:

Schutzart: IP 20

Betriebstemperatur -20 °C - +40 °C

Farbtemperatur: 3000 K

Leuchtmittel: LED

Größe:

10478529 300 x 40 x 10,5 mm

10478527 600 x 40 x 10,5 mm

Lichtstrom:

10478529 550 lm

10478527 1050 lm

Lochabstand einer einzelnen Konsole:

10478529 20 mm

10478527 20 mm

Gewicht:

10478529 165 g

10478527 265 g

## Entsorgung



Das Symbol „durchgestrichene Mülltonne“ erfordert die separate Entsorgung von Elektro- und Elektronik-Altgeräten (WEEE). Solche Geräte können wertvolle, aber gefährliche und umweltgefährdende Stoffe enthalten. Sie sind gesetzlich dazu verpflichtet, diese Produkte keinesfalls im unsortierten Hausmüll, sondern an einer ausgewiesenen Sammelstelle für das Recycling von elektrischen und elektronischen Geräten zu entsorgen. Dadurch tragen Sie zum Schutz der Ressourcen und der Umwelt bei.

HORNBAACH ist in Deutschland verpflichtet:

- bei Neukauf eines Elektro- oder Elektronikgerätes ein Altgerät der gleichen Art unentgeltlich im HORNBAACH-Markt zurückzunehmen.
- auch ohne einen Neukauf bis zu 3 Elektro- oder Elektronik-Altgeräten der gleichen Geräteart (bis max. 25 cm Kantenlänge) unentgeltlich im HORNBAACH-Markt zurückzunehmen.
- bei Lieferung eines neuen Elektro- oder Elektronikgerätes an einen privaten Haushalt ein Altgerät der gleichen Art unentgeltlich abzuholen oder Ihnen die Rückgabe in Ihrer unmittelbaren Nähe zu ermöglichen.

Stellen Sie sicher, dass Lampen, die zerstörungsfrei aus dem Gerät entnommen werden können, vor der Entsorgung des Gerätes aus dem Gerät entfernt worden sind.

Für weitere Informationen wenden Sie sich an [www.hornbach.com](http://www.hornbach.com) oder an die örtlichen Behörden.

Kinder dürfen auf keinen Fall mit Kunststoffbeuteln und Verpackungsmaterial spielen, da Verletzungs- bzw. Erstickungsgefahr besteht. Solches Material sicher lagern oder auf umweltfreundliche Weise entsorgen.

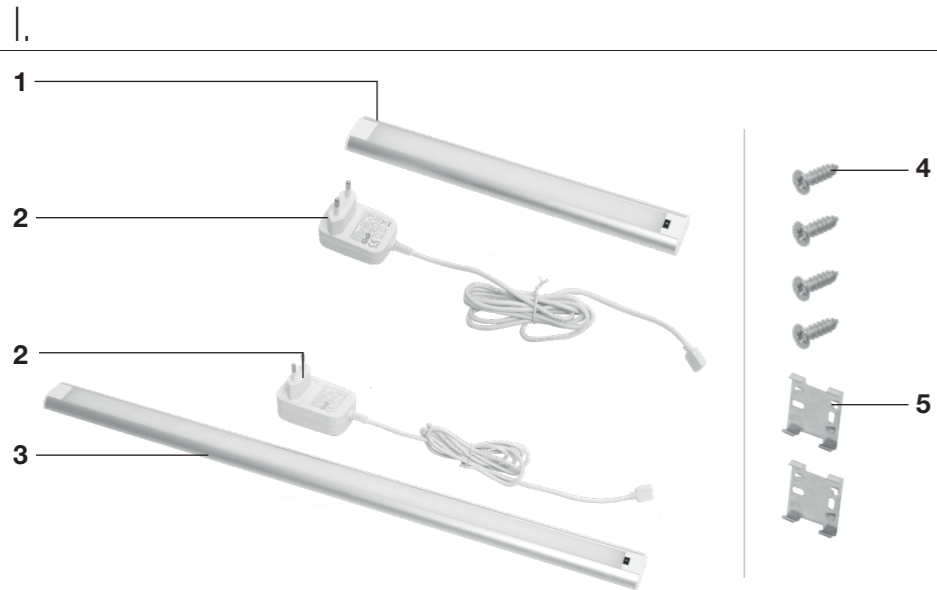

I. **Beschreibung**

- 1 Leuchte 10478529 (30 cm)
- 2 Netzkabel
- 3 Leuchte 10478527 (60 cm)
- 4 4x Schrauben
- 5 2x Konsole

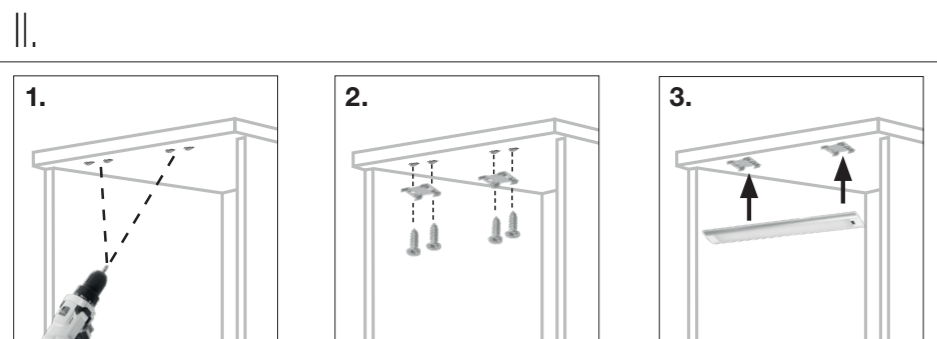

II. **Montage**

- 1. Einen Installationsort in Ihrem Schrank wählen. Die Löcher der Konsolen **5** mit dem erforderlichen Abstand kennzeichnen und bohren (siehe Technische Daten). Sicherstellen, dass die Konsolen **5** auf gleicher Höhe sind.
- 2. Die Konsolen **5** mit den Schrauben befestigen.
- 3. Die Leuchte **1/3** in die Konsolen **5** einrasten.

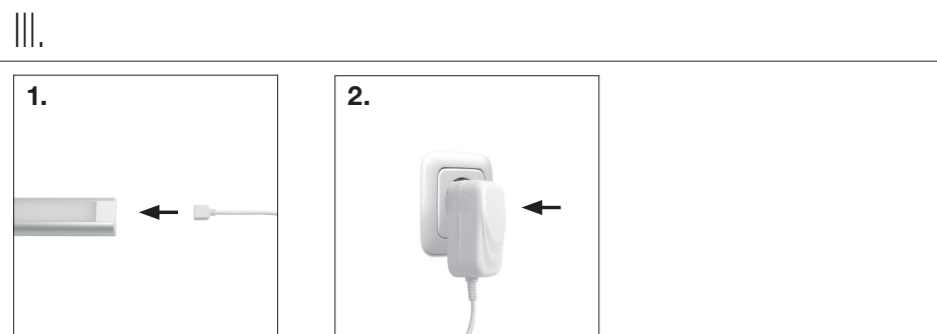

III. **Anschluss**

- 1. Das Netzkabel **2** in die Leuchte einstecken **1/3**.
- 2. Das Netzkabel **2** an einer passenden Steckdose anschließen.

IV. **Verwendung**

- A. Ein-/Ausschalten**  
Mit einer Wischgeste über der Sensortaste ein- und ausschalten.
- B. Einstellen der Helligkeit**  
Die Hand länger als 1 Sekunde über der Sensortaste halten. Die Helligkeit der Leuchte wird erhöht.  
Die Hand wegbewegen und anschließen erneut über der Sensortaste halten. Die Helligkeit der Leuchte wird reduziert.  
Die Helligkeitseinstellung wird gesichert, bis eine neue Einstellung vorgenommen wird.

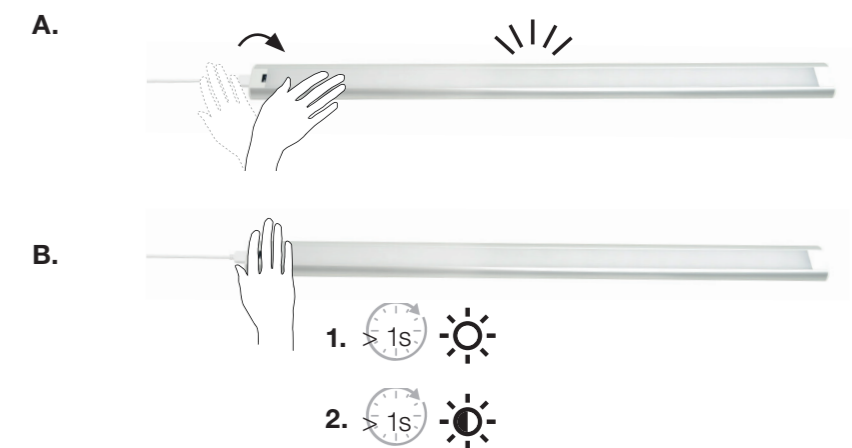

V. **Optionales Zubehör**

Die Leuchten können erweitert werden:

- A. 10478529 (30 cm)**  
erweiterbar mit Leuchte 10478528 (30 cm)
- B. 10478527 (60 cm)**  
erweiterbar mit Leuchte 10478526 (60 cm)



**! Achtung:**  
Mit einem Treiber können gleichzeitig max. 1 Leuchte und 1 Erweiterung betrieben werden.

VI. **Wartung und Pflege**

- 1. **Reinigung**  
Das Netzkabel **2** ziehen.
- 2. Die Leuchte **1/3** nur mit einem weichen, trockenen Tuch abwischen. Keine Scheuerpulver oder chemischen Reinigungsmittel verwenden. Elektrische Bauteile dürfen nicht mit Feuchtigkeit in Kontakt kommen.

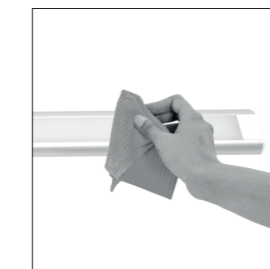

# Instructions de montage



**Lire attentivement les présentes instructions de montage et les conserver à un endroit sûr pour une utilisation ultérieure !**



## Information de sécurité

- Les opérations et les réparations du système électrique doivent être effectuées par un électricien qualifié.
- Au cours de l'installation, toujours respecter les réglementations nationales.
- Il est interdit de modifier le luminaire d'une quelconque manière. Il existe un risque de choc électrique et d'accident.
- La source de lumière et le mécanisme de contrôle ne peuvent être remplacés que par un électricien qualifié.
- Utiliser exclusivement le câble d'alimentation électrique fourni. Si le câble d'alimentation électrique est endommagé, il doit être remplacé par un câble spécial ou un câble exclusivement disponible auprès du fabricant ou de son agent de SAV.

## Symboles utilisés



Attention : risque pour la santé et le produit.



Ne pas utiliser l'outil à l'extérieur ni dans des milieux humides.



Indice de protection II



La source de lumière est remplaçable par un électricien qualifié.



Mécanisme de contrôle remplaçable par un électricien qualifié.



Ce produit contient une source lumineuse de classe d'efficacité énergétique F.

## Élimination des déchets



Le symbole « Poubelle barrée » impose une élimination séparée des vieux appareils électriques et électroniques (WEEE). Ces appareils peuvent contenir des substances précieuses, mais dangereuses et nocives pour l'environnement. Vous êtes légalement tenu de ne pas jeter ces produits dans les ordures ménagères non triées, mais de les remettre à un point de collecte pour le recyclage des appareils électriques et électroniques. Cela contribue à la protection des ressources et de l'environnement.

HORNBAACH s'engage en Allemagne à :

- lors de l'achat d'un nouvel appareil électrique ou électronique, HORNBAACH s'engage à reprendre gratuitement un appareil usagé du même type dans un de ces magasins.
- de reprendre gratuitement dans votre magasin HORNBAACH jusqu'à 3 appareils électriques ou électroniques usagés du même type (jusqu'à 25 cm de côté), même si vous n'en achetez pas un nouveau.
- collecter gratuitement un appareil électrique ou électronique usagé du même type ou de vous permettre de le rapporter près de chez vous en cas de livraison d'un nouvel appareil électrique ou électronique à un ménage privé.

Assurez-vous que les lampes qui peuvent être retirées de l'appareil sans être détruites ont été retirées de l'appareil avant de le mettre au rebut.

Pour de plus amples informations, rendez-vous sur [www.hornbach.com](http://www.hornbach.com) ou contactez les autorités locales.

Ne laissez en aucun cas les enfants jouer avec des sacs en plastique et matériels d'emballage, puisque cela les expose à un risque de blessure ou d'étouffement. Rangez ces matières en lieu sûr ou éliminez-les dans le respect de l'environnement.

## Caractéristiques techniques

Tension nominale 230 V~, 50 Hz  
 Puissance nominale :  
 10478529 8 W  
 10478527 16 W  
 Classe de protection : II/II  
 Indice de protection : IP20  
 Température de service -20 °C - +40 °C  
 Température des couleurs : 3000 K  
 Source lumineuse : LED

Poids :  
 10478529 165 g  
 10478527 265 g  
 Dimensions :  
 10478529 300 x 40 x 10,5 mm  
 10478527 600 x 40 x 10,5 mm  
 Flux lumineux :  
 10478529 550 lm  
 10478527 1050 lm  
 Distance de trou du support de montage unique :  
 10478529 20 mm  
 10478527 20 mm

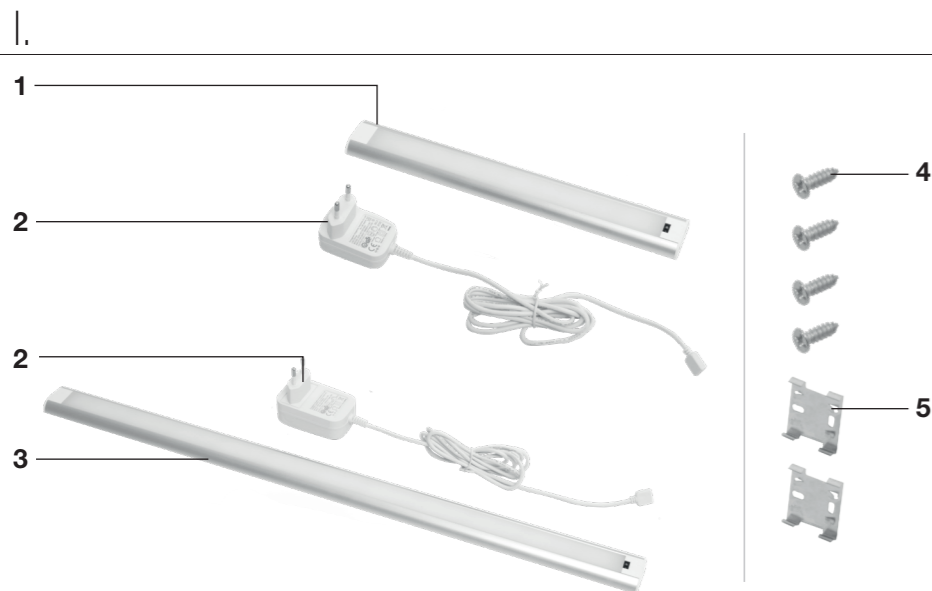

- I. **Description**
- 1 Luminaire 10478529 (30 cm)
  - 2 Câble d'alimentation
  - 3 Luminaire 10478527 (60 cm)
  - 4 4x vis
  - 5 2x support de montage

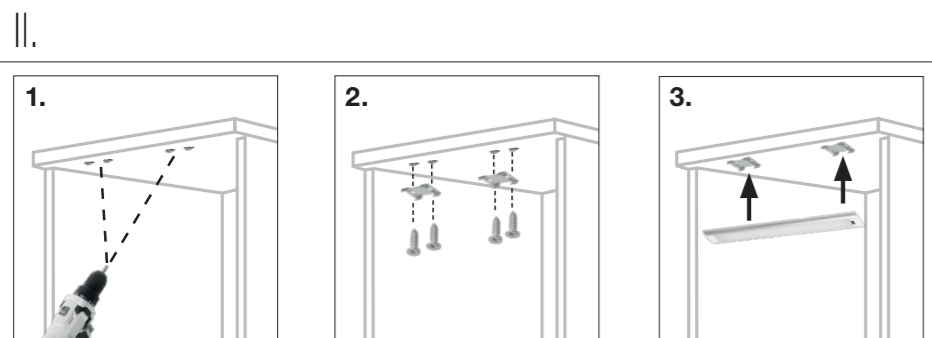

- II. **Montage**
1. Sélectionner un emplacement d'installation sur le placard. Marquer les trous des supports de montage **5** avec la distance requise et les percer (voir les caractéristiques techniques). S'assurer que les supports de montage **5** sont au même niveau.
  2. Fixer les supports **5** en place avec les vis.
  3. Clipser le luminaire **1/3** dans les supports **5**.

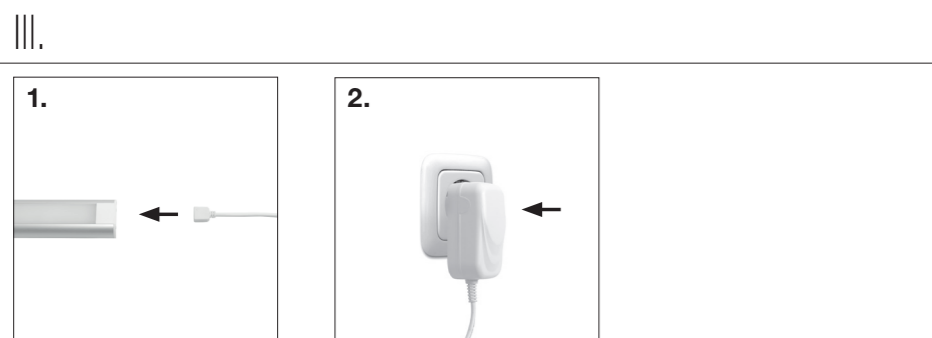

- III. **Connexion**
1. Insérer le câble d'alimentation électrique **2** dans le luminaire **1/3**.
  2. Brancher le câble d'alimentation **2** dans une prise murale appropriée.

- IV. **Utilisation**
- A. Mise en / hors service**  
Mettre en et hors service avec un mouvement de balayage au-dessus du bouton du capteur.
- B. Régler la luminosité**  
Laisser la main au-dessus du bouton du capteur pendant plus d'une seconde. La luminosité du luminaire augmente. Retirer la main et la placer de nouveau au-dessus du bouton du capteur. La luminosité du luminaire diminue. Le réglage de la luminosité est enregistré jusqu'à ce qu'un nouveau réglage soit défini.

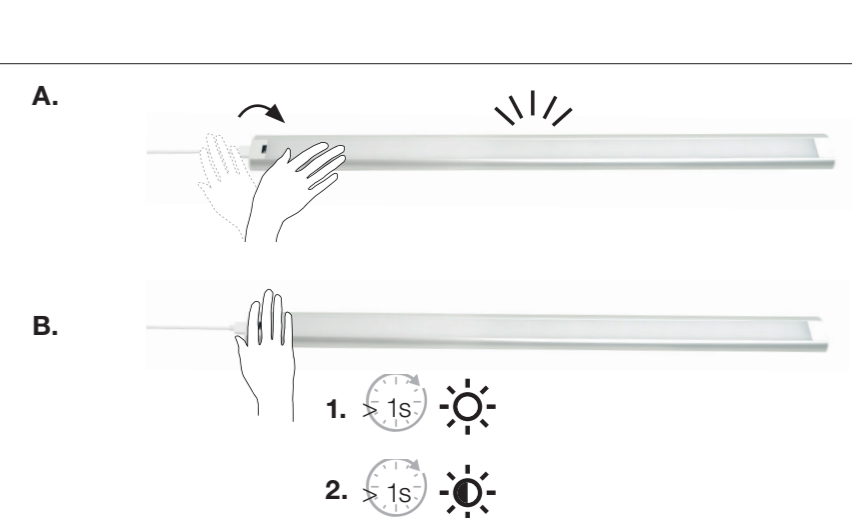

- V. **Accessoires en option**
- Les luminaires peuvent être étendus :
- A. 10478529 (30 cm)**  
extensible avec le luminaire 10478528 (30 cm)
- B. 10478527 (60 cm)**  
extensible avec le luminaire 10478526 (60 cm)
- Attention :**  
Un pilote peut commander max. 1 luminaire et 1 extension à la fois.



- VI. **Entretien et maintenance**
- Nettoyage**
1. Débrancher le câble d'alimentation électrique **2** de la prise électrique.
  2. Essuyer le luminaire **1/3** avec un chiffon doux et sec uniquement. Ne jamais utiliser de poudres à récurer ou de détergents chimiques. Ne jamais laisser les composants électriques devenir humides.

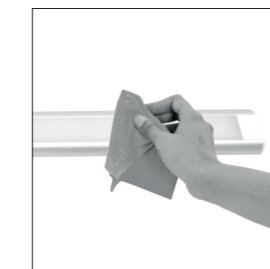

# Istruzioni per il montaggio



**Si prega di leggere attentamente queste istruzioni e di conservarle in un posto sicuro per eventuali futuri riferimenti!**



## Informazioni di sicurezza

- Eventuali riparazioni e lavori elettrici devono essere eseguiti da un elettricista qualificato.
- Durante l'installazione, sempre attenersi alle norme di installazione nazionali.
- La lampada non deve essere modificata in qualsiasi modo. Rischio di scossa elettrica ed infortuni.
- La sorgente luminosa e la centralina di comando di questa lampada possono essere sostituiti solo da un elettricista specializzato.
- Usare solamente il cavo di alimentazione compreso nella fornitura. Se il cavo di alimentazione è danneggiato, esso va sostituito con un cavo speciale oppure esclusivamente con un cavo disponibile presso il costruttore oppure da un agente di servizio.

## Simboli usati



Attenzione: Rischio per la salute e il prodotto.



Non utilizzare in ambienti esterni o in ambienti umidi.



Classe di protezione II



Sorgente luminosa sostituibile da un elettricista specializzato.



Centralina di comando sostituibile da un elettricista specializzato.



Questo prodotto contiene una sorgente luminosa di classe di efficienza energetica F.

## Dati tecnici

Voltaggio nominale 230 V~, 50 Hz  
 Potenza nominale:  
 10478529 8 W  
 10478527 16 W  
 Classe di protezione: II/□  
 Livello di protezione: IP 20  
 Temp. di esercizio: -20 °C - +40 °C  
 Temperatura colore: 3000 K  
 Fonte di luce: LED

Peso:  
 10478529 165 g  
 10478527 265 g  
 Dimensioni:  
 10478529 300 x 40 x 10.5 mm  
 10478527 600 x 40 x 10.5 mm  
 Flusso luminoso:  
 10478529 550 lm  
 10478527 1050 lm  
 Distanza fori in caso di una sola staffa di montaggio:  
 10478529 20 mm  
 10478527 20 mm

## Smaltimento



Il simbolo del "bidone sbarrato" indica che i rifiuti di apparecchiature elettriche ed elettroniche (WEEE) devono essere smaltiti separatamente. Tali apparecchiature possono contenere delle sostanze preziose che tuttavia sono pericolose e nocive per l'ambiente. Siete legalmente obbligati a non smaltire questi prodotti insieme ai rifiuti domestici indifferenziati ma presso un punto di raccolta autorizzato per il riciclo di apparecchi elettrici ed elettronici. In questo modo si contribuirà alla salvaguardia delle risorse e dell'ambiente.

In Germania, la ditta HORNBAACH:

- è obbligata a ritirare gratuitamente presso un punto vendita HORNBAACH un vecchio dispositivo nel momento dell'acquisto di un nuovo dispositivo elettrico o elettronico dello stesso tipo.
- è obbligata a ritirare gratuitamente presso un punto vendita HORNBAACH fino a 3 vecchi dispositivi elettrici o elettronici (con una lunghezza bordo max. di fino a 25 cm) anche senza l'acquisto di un nuovo dispositivo elettrico o elettronico.
- è obbligata, nel momento della consegna di un nuovo dispositivo elettrico o elettronico a un cliente privato, di ritirare gratuitamente un vecchio dispositivo dello stesso tipo o di consentire la sua restituzione nelle immediate vicinanze.

Assicurarsi che le lampade che possono essere rimosse dal dispositivo senza distruggerle siano state rimosse dal dispositivo prima dello smaltimento.

Per ulteriori informazioni consultare [www.hornbach.com](http://www.hornbach.com), oppure rivolgersi alle autorità locali.

Non far giocare i bambini con le buste di blastica e i materiali di imballaggio dell'apparecchio perché rischiano lesioni o soffocamento. Conservare questi materiali in un luogo sicuro o smaltirli nel rispetto dell'ambiente.

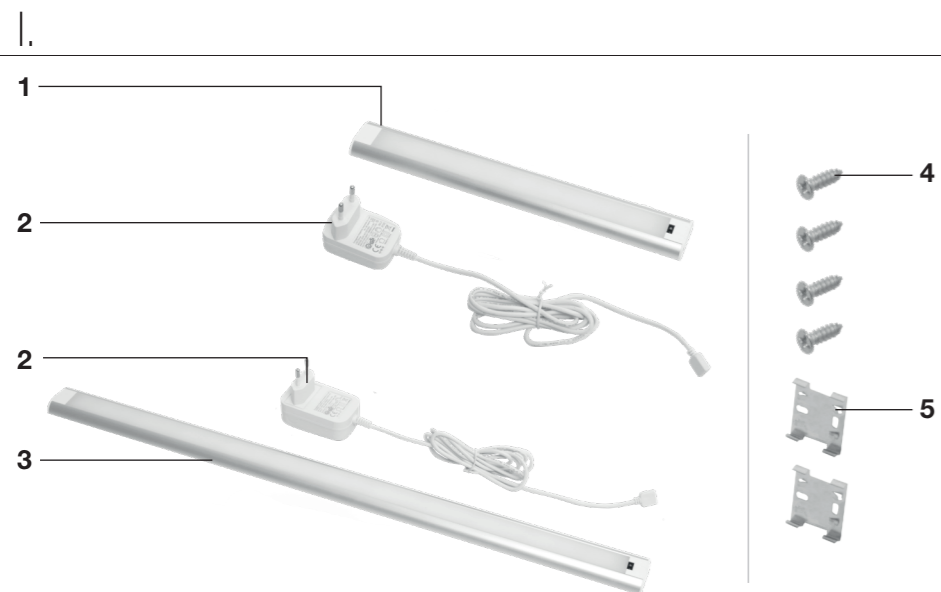
I. **Descrizione**

- 1 Lampada 10478529 (30 cm)
- 2 Cavo di alimentazione
- 3 Lampada 10478527 (60 cm)
- 4 4x Viti
- 5 2x Staffa di montaggio

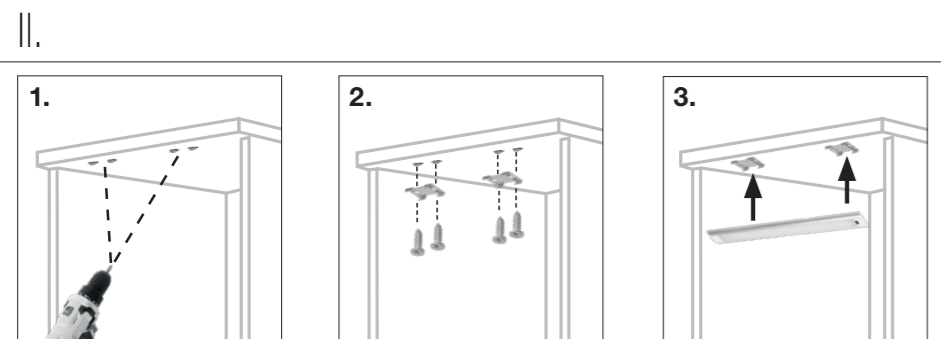
II. **Assemblaggio**

1. Scegliere un posto di installazione presso il vostro armadio. Segnare i fori per le staffe di montaggio **5** mantenendo la distanza richiesta per il montaggio ed incidere i fori (vedi dati tecnici). Assicurarsi che le staffe **5** si trovino sullo stesso piano.
2. Fissare le staffe **5** usando le viti.
3. Inserire la lampada **1/3** nelle staffe **5**.

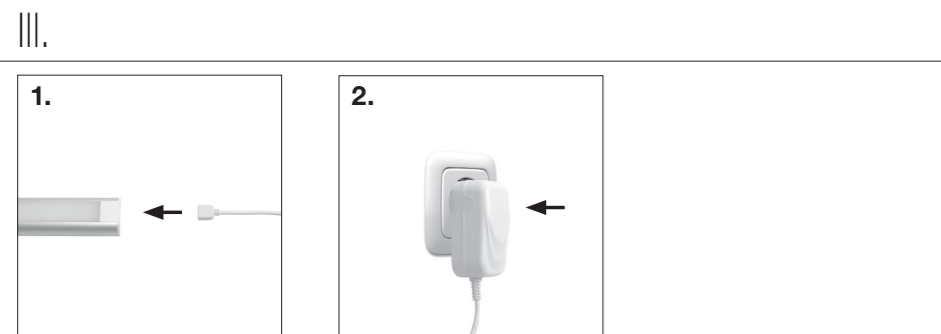
III. **Collegamento**

1. Inserire il cavo di alimentazione **2** nella lampada **1/3**.
2. Inserire il cavo di alimentazione **2** in una presa adatta.

IV. **Utilizzo**A. **Accensione / Spegnimento**

Accendere e spegnere lampada strisciando sopra il tasto a sensore.

B. **Regolare la luminosità**

Tenere la mano sopra il tasto a sensore per più di 1 secondo. La luminosità della lampada aumenterà.

Allontanare la mano e portarla di nuovo sul tasto a sensore. La luminosità della lampada si ridurrà.

La luminosità rimarrà impostata fino a che si imposta un nuovo livello di luminosità.

## A.



## B.

V. **Accessori opzionali**

Le lampade possono essere ampliate:

- A. **10478529 (30 cm)**  
estensibile con lampada 10478528 (30 cm)

- B. **10478527 (60 cm)**  
estensibile con lampada 10478526 (60 cm)

**Attenzione:**

Un driver può essere usato per un massimo di 1 lampada ed 1 estensione allo stesso tempo.

## A.



## B.

VI. **Manutenzione e cura****Pulizia**

1. Scollegare il cavo di alimentazione **2** dalla presa elettrica.
2. Pulire la lampada **1/3** solo con un panno morbido ed asciutto. Non usare mai polveri abrasive oppure detergenti chimici. Non far mai diventare umidi i componenti elettrici.

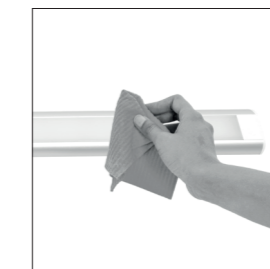

# Montage-instructies



**Lees deze instructies zorgvuldig en bewaar ze goed om ze later te kunnen raadplegen!**



## Veiligheidsinformatie

- Elektrische werkzaamheden en reparaties moeten door een gekwalificeerde elektricien worden uitgevoerd.
- Neem bij de installatie altijd de nationale installatieregels in acht.
- De armatuur mag op geen enkele wijze worden aangepast. Risico van elektrische schokken en ongelukken.
- De lichtbron en de voorschakelapparatuur van deze armatuur kunnen alleen door een gekwalificeerde elektricien vervangen worden.
- Gebruik alleen het meegeleverde netsnoer. Als het netsnoer is beschadigd, moet dit worden vervangen door een speciale kabel of een kabel die uitsluitend verkrijgbaar is bij de fabrikant of zijn servicemedewerker.

## Gebruikte symbolen



Opgelet: risico voor gezondheid en het product.



Niet buitenshuis of in vochtige omgevingen gebruiken.



Beschermingsklasse II



Lichtbron vervangbaar door gekwalificeerde elektriciën.



Voorschakelapparatuur vervangbaar door gekwalificeerde elektriciën.



Dit product bevat een lichtbron van energie-efficiëntieklasse F.

## Afvalverwijdering



Het symbool van de “doorge-streepte vuilnisbak” wijst op de noodzaak van afzonderlijke afvalverwijdering van afgedankte elektrische en elektronica-apparatuur (WEEE). Dergelijke apparaten kunnen waardevolle maar gevaarlijke en schadelijke stoffen bevatten. U bent wettelijk verplicht deze producten niet bij het ongesorteerde huisvuil mee te geven, maar in te leveren bij een officieel inzamelpunt voor de recycling van elektrische en elektronische apparaten. Hierdoor levert u een bijdrage aan de bescherming van bronnen en het milieu.

Zorg ervoor dat lampen die uit het apparaat kunnen worden verwijderd zonder deze te vernietigen uit het apparaat zijn verwijderd alvorens u het weggooit.

Neem voor meer informatie contact op met [www.hornbach.com](http://www.hornbach.com) of de milieu-afdeling of milieustraat van uw gemeente.

Kinderen mogen nooit met plastic zakken en verpakkingsmaterialen spelen vanwege het gevaar van verwonding en verstikking. Bewaar dit materiaal op een veilige plaats of gooi het op milieuvriendelijke wijze weg.

HORNBACH is in Duitsland verplicht:

- bij aankoop van een nieuw elektrisch of elektronisch apparaat een oud apparaat van hetzelfde type gratis terug te nemen in een HORNBACH winkel.
- ook zonder nieuwe aankoop tot 3 oude elektrische of elektronische apparaten van hetzelfde type (tot een maximale randlengte van 25 cm) gratis terug te nemen in een HORNBACH winkel.
- bij afleveren van een nieuw elektrisch of elektronisch apparaat aan een particulier huishouden een oud apparaat van hetzelfde type gratis mee te nemen of inleveren voor u in uw directe omgeving mogelijk te maken.

## Technische gegevens

Nominaal voltage 230 V~, 50 Hz  
 Nominaal vermogen:  
 10478529 8 W  
 10478527 16 W  
 Beschermingsklasse: II/□  
 Mate van bescherming: IP 20  
 Bedrijfstemperatuur: -20 °C - +40 °C  
 Kleurtemperatuur: 3000 K  
 Lichtbron: LED

Gewicht:  
 10478529 165 g  
 10478527 265 g  
 Afmetingen:  
 10478529 300 x 40 x 10,5 mm  
 10478527 600 x 40 x 10,5 mm  
 Helderheid:  
 10478529 550 lm  
 10478527 1050 lm  
 Gatafstand van enkele bevestigingsbeugel:  
 10478529 20 mm  
 10478527 20 mm



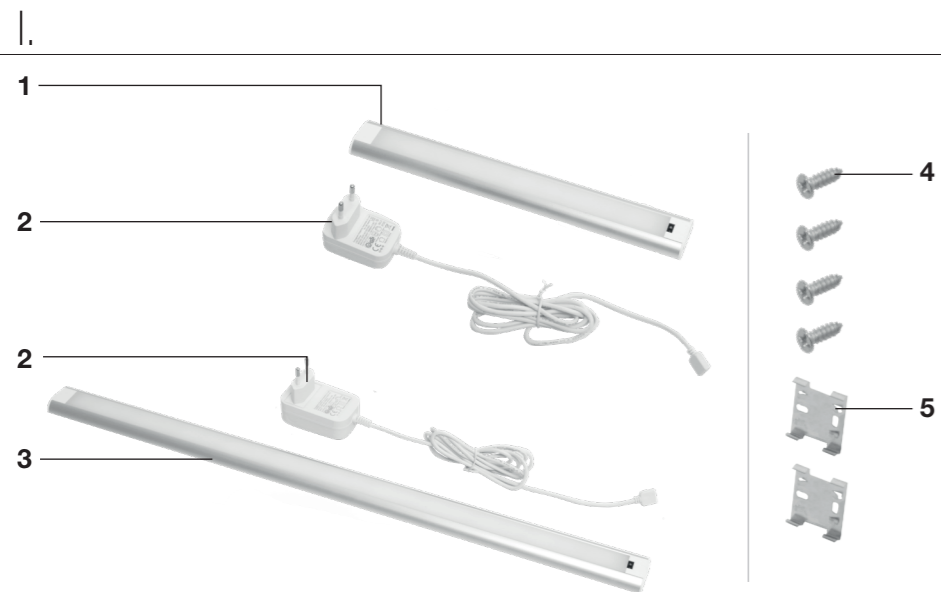

## I. Beschrijving

- 1 Armatuur 10478529 (30 cm)
- 2 Stroomkabel
- 3 Armatuur 10478527 (60 cm)
- 4 4x schroeven
- 5 2x Montagebeugel

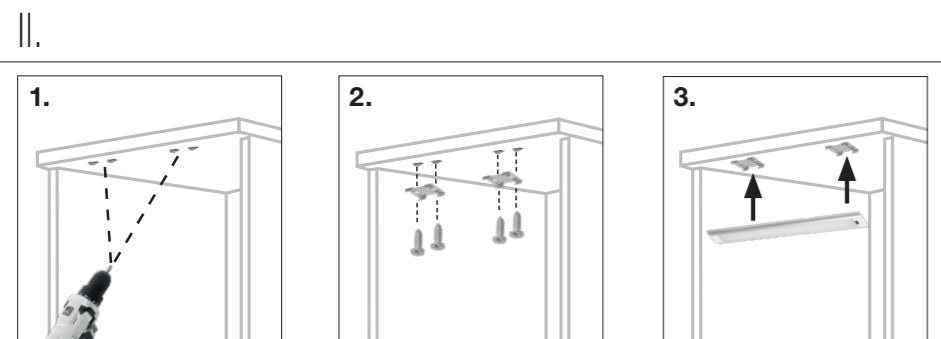

## II. Montage

1. Selecteer een installatielocatie op uw kabinet. Markeer de gaten van de montagebeugels **5** met de vereiste tussenafstand voor de armatuur en boor de gaten (zie technische gegevens). Zorg ervoor dat de montagebeugels **5** zich op hetzelfde niveau bevinden.
2. Zet de beugels **5** vast met schroeven.
3. Klik de armatuur **1/3** in de beugels **5**.

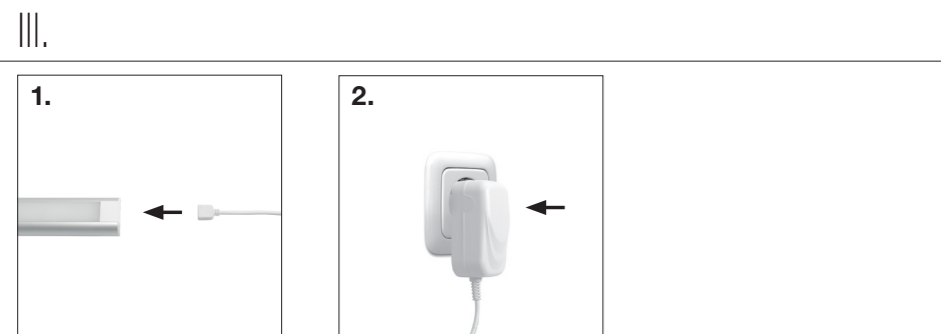

## III. Aansluiting

1. Plaats de stroomkabel **2** in de armatuur **1/3**.
2. Steek de stekker van de stroomkabel **2** in een geschikt stopcontact.

## IV. Gebruik

- A. **In- en uitschakelen**  
Schakel in en uit met een veegbeweging over de sensorknop.
- B. **De helderheid aanpassen**  
Houd uw hand langer dan 1 seconde boven de sensorknop. De helderheid van het armatuur neemt toe.  
Haal uw hand weg en houd hem opnieuw boven de sensorknop. De helderheid van het armatuur neemt af.  
De helderheidsinstelling wordt opgeslagen totdat er een nieuwe instelling wordt ingesteld.

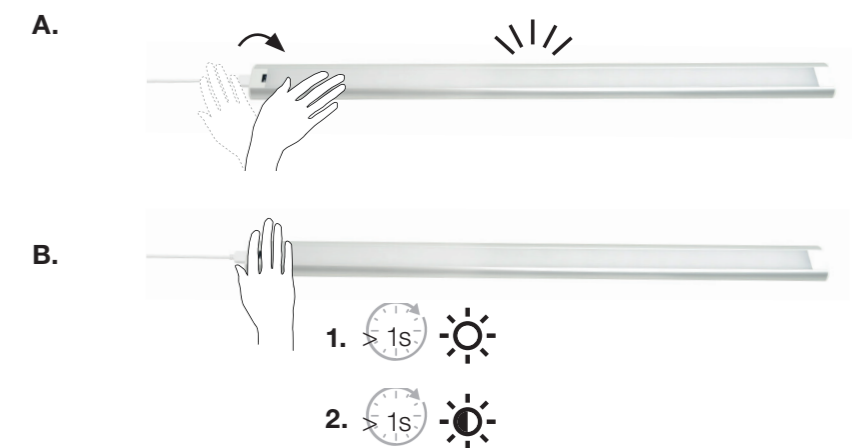

## V. Optionele accessoires

Verlichtingsarmaturen kunnen worden uitgebreid:

- A. **10478529 (30 cm)**  
uitbreidbaar met armatuur 10478528 (30 cm)
- B. **10478527 (60 cm)**  
uitbreidbaar met armatuur 10478526 (60 cm)



- Opgelet:**  
Een stuurbus is geschikt voor max. 1 armatuur en 1 extensie tegelijkertijd.

## VI. Onderhoud en verzorging

1. **Reinigen**  
Haal de stekker van het netsnoer **2** uit het stopcontact. Veeg de armatuur **1/3** alleen met een zachte, droge doek schoon. Gebruik nooit schuurmiddelen of chemische reinigingsmiddelen. Laat nooit de elektrische componenten vochtig worden.

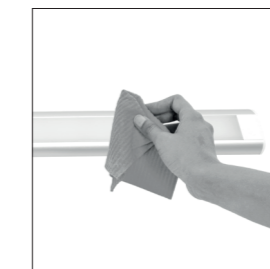

# Monteringsinstruktioner



**Läs instruktionerna noga och förvara dem på en säker plats för senare användning!**



## Säkerhetsinformation

- Elarbete och reparationer måste utföras av en behörig elektriker.
- Följ alltid de nationella installationsbestämmelserna.
- Armaturen får inte modifieras på något sätt. Risk för elstöt och olycksfall.
- Ljuskällan och kontrolldonet för armaturen får endast bytas ut av en behörig elektriker.
- Använd endast medföljande elkabel. Om elkabeln är skadad ska den ersättas med en specialkabel eller en kabel som erhålls från tillverkaren eller hans serviceagent.

## Använda symboler:



Varning: Risk för hälsa och produkt.



Får inte användas utomhus eller i fuktiga miljöer.



Skyddsklass II



Ljuskällan kan bytas ut av en behörig elektriker.



Kontrolldonet kan bytas av en behörig elektriker.



Denna produkt innehåller en ljuskälla med energieffektivitetsklass F.

## Tekniska data

Märkspänning	230 V~, 50 Hz
Märkeffekt:	
10478529	8 W
10478527	16 W
Skyddsklass:	II/□
Skyddsgrad:	IP 20
Drifttemperatur:	-20 °C - +40 °C
Färgtemperatur:	3 000 K
Ljuskälla:	LED

Vikt:	
10478529	165 g
10478527	265 g
Storlek:	
10478529	300 x 40 x 10,5 mm
10478527	600 x 40 x 10,5 mm
Ljusflöde:	
10478529	550 lm
10478527	1050 lm
Avstånd mellan hålen i en monteringskonsol:	
10478529	20 mm
10478527	20 mm

## Avfallshantering



Symbolen "överstruken soptunna" kräver separat avfallshantering av elektrisk och elektronisk utrustning (WEEE). Sådana enheter kan innehålla värdefulla, men farliga och miljöskadliga ämnen. Du är enligt lag skyldig att inte kasta dessa produkter i det osorterade hushållsavfallet utan lämna in dessa till ett anvisat samlingsställe för återvinning av elektriska och elektroniska produkter. Därmed bidrar du till att skydda resurserna och miljön.

I Tyskland är HORNBACH skyldiga att:

- vid inköp av nya elektriska eller elektroniska apparater ta tillbaka en gammal apparat av samma slag utan kostnad i HORNBACH-butiken.
- även utan inköp av nya produkter ta tillbaka upp till tre elektriska eller elektroniska apparater av samma apparattyp (upp till 25 cm kantlängd) utan kostnad till HORNBACH-butik.
- vid leverans av en ny elektrisk eller elektronisk apparat till privat hushåll hämta upp en gammal apparat av samma slag utan kostnad eller möjliggöra återlämning i din direkta närhet.

Säkerställ att lampor, som kan tas ut ur apparaten utan att förstöras, tas ut ur apparaten innan apparaten avfallshandteras.

Kontakta [www.hornbach.com](http://www.hornbach.com) eller lokala myndigheter för mer information.

Barn får inte under några som helst omständigheter leka med plastpåsar och förpackningsmaterial eftersom de då löper risk att skadas eller kvävas. Förvara därför sådant material säkert eller avfallshandtera det miljövänligt.

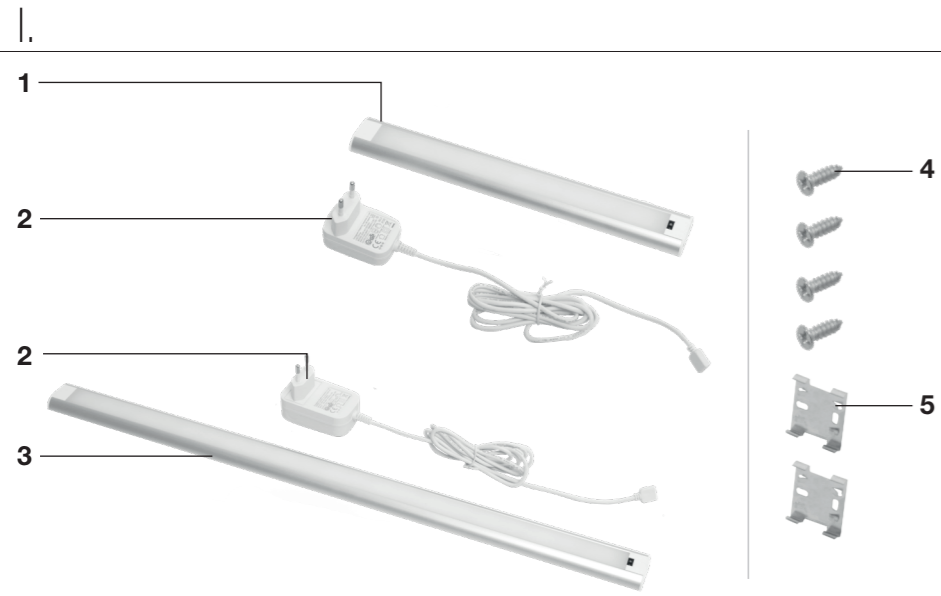

- I. **Beskrivning**
- 1 Armatur 10478529 (30 cm)
  - 2 Strömkabel
  - 3 Armatur 10478527 (60 cm)
  - 4 4x skruvar
  - 5 2x Monteringsfäste

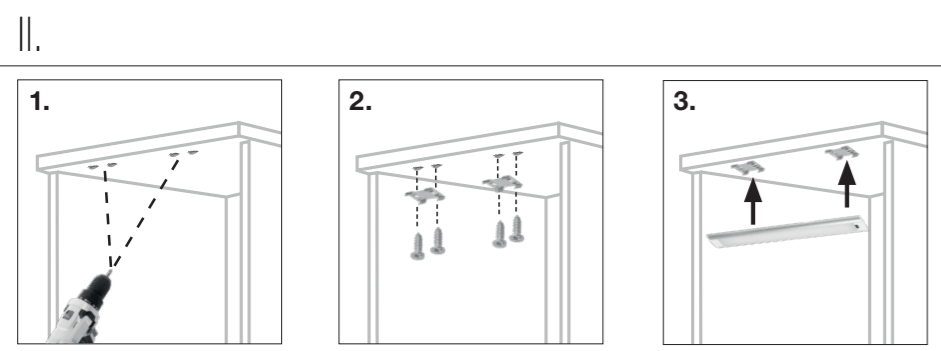

- II. **Montering**
- 1. Välj installationsplats i ditt skåp. Markera hålen i monteringskonsolerna **5** med nödvändigt avstånd och borra hålen (se tekniska data). Kontrollera att monteringskonsolerna **5** är på samma nivå.
  - 2. Fäst konsolerna **5** med skruvar.
  - 3. Kläm fast armaturen **1/3** i konsolerna **5**.

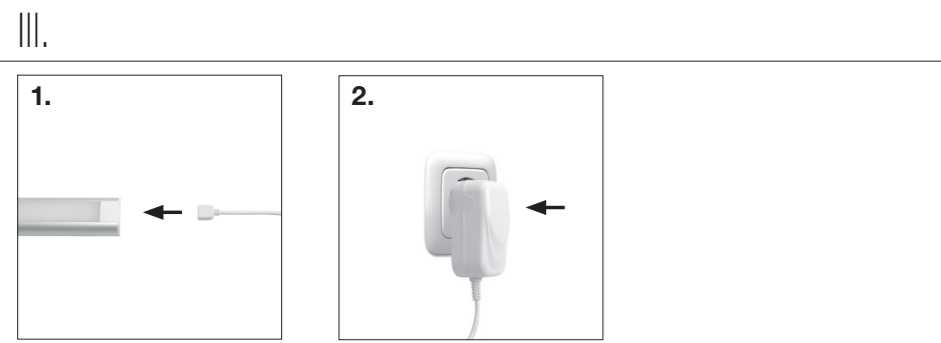

- III. **Anslutning**
- 1. Anslut elkabeln **2** till armaturen **1/3**.
  - 2. Sätt i kontakten **2** i ett lämpligt eluttag.

- IV. **Användning**
- A. **Tända/släcka**  
Tänd och släck med en svepande rörelse över sensorknappen.
  - B. **Ställa in ljusstyrkan**  
Håll handen över sensorknappen i mer än en sekund. Armaturens ljusstyrka ökar.  
Ta bort handen och håll den en gång till över sensorknappen. Armaturens ljusstyrka minskar.  
Inställningen av ljusstyrkan sparas tills den ändras.

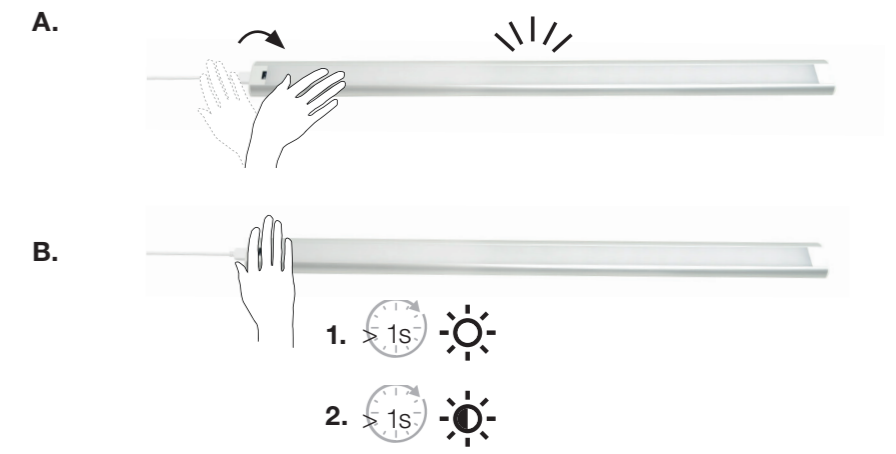

- V. **Tillbehör**
- Armaturerna kan byggas ut:
- A. **10478529 (30 cm)**  
utbyggbar med armatur 10478528 (30 cm)
  - B. **10478527 (60 cm)**  
utbyggbar med armatur 10478526 (60 cm)
- Observera:**  
En drivenhet kan köra max. en armatur och en utbyggnadsarmatur samtidigt.

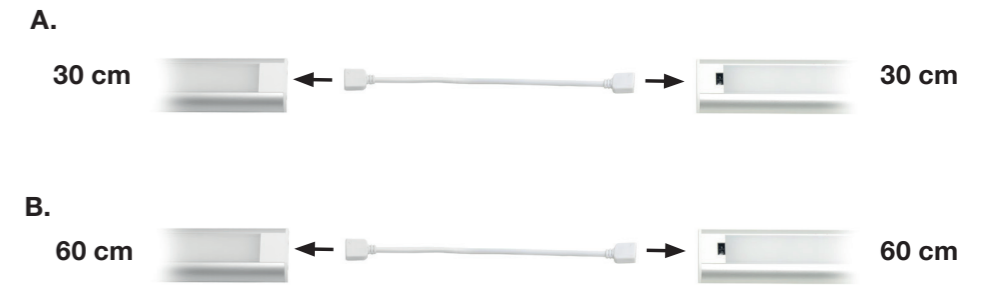

- VI. **Underhåll och skötsel**
- 1. **Rengöring**  
Ta ut kontakten **2** från eluttaget.
  - 2. Torka endast av armaturen **1/3** med en mjuk, torr trasa. Använd aldrig skurpulver eller kemiska rengöringsmedel. Låt aldrig elektriska komponenter bli fuktiga.

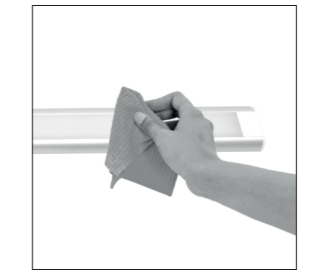

# Návod k montáži



**Přečtěte si pečlivě tento návod a uschovejte ho pro pozdější použití!**



## Bezpečnostní informace

- Práce na elektrickém vybavení a jeho opravy musí provádět výhradně kvalifikovaný elektrikář.
- Během instalace vždy dodržujte národní předpisy k instalaci.
- Je zakázáno elektrické svítidlo jakkoli upravovat. Riziko úrazu elektrickým proudem a nehody.
- Zdroj světla a ovládací převod tohoto svítidla může vyměnit pouze kvalifikovaný elektrikář..
- Používejte pouze dodaný napájecí kabel. Pokud je napájecí kabel poškozený, musí být vyměněn za speciální kabel nebo kabel dodávaný výhradně výrobcem nebo servisním zástupcem.

## Použité symboly



Pozor: Riziko ohrožující zdraví a výrobek.



Nepoužívejte venku ani v prostředí s velkým obsahem par.



Třída ochrany II



Zdroj světla může vyměnit pouze kvalifikovaný elektrikář.



Ovládací převod může vyměnit pouze kvalifikovaný elektrikář.



Tento výrobek obsahuje světelný zdroj s třídou energetické účinnosti F.

## Technické údaje

Jmenovité napětí	230 V~, 50 Hz
Jmenovitý výkon:	
10478529	8 W
10478527	16 W
Třída ochrany:	II/□
Stupeň ochrany:	IP 20
Provozní teplota:	-20 °C - +40 °C
Barevná teplota:	3000 K
Zdroj světla:	LED

Hmotnost:	
10478529	165 g
10478527	265 g
Velikost:	
10478529	300 x 40 x 10,5 mm
10478527	600 x 40 x 10,5 mm
Světelný tok:	
10478529	550 lm
10478527	1050 lm
Vzdálenost otvoru pro montážní držák:	
10478529	20 mm
10478527	20 mm

## Likvidace odpadů



Symbol „přeškrtnuté popelnice“ vyžaduje samostatnou likvidaci použitých elektrických a elektronických přístrojů (směrnice WEEE). Takové přístroje mohou obsahovat cenné, ale nebezpečné látky ohrožující životní prostředí. Ze zákona v žádném případě nesmíte tyto produkty likvidovat v netřídném domácím odpadu, nýbrž jste povinni je zlikvidovat na ověřeném sběrném místě pro recyklaci elektrických a elektronických přístrojů. Tím přispíváte k ochraně zdrojů a životního prostředí.

HORNBAACH je v Německu povinen:

- při zakoupení nového elektrického nebo elektronického přístroje vzít v prodejně HORNBAACH bezplatně zpět starý přístroj stejného druhu.
- také bez zakoupení nového přístroje vzít v prodejně HORNBAACH bezplatně zpět až 3 staré elektrické nebo elektronické přístroje stejného druhu (do max. délky okraje 25 cm).
- při dodání nového elektrického nebo elektronického přístroje do soukromé domácnosti bezplatně vyzvednout starý přístroj stejného druhu nebo Vám umožnit vrácení zpět ve Vaší bezprostřední blízkosti.

Zajistěte, aby žárovky, které lze bez porušení vyjmout z přístroje, byly z přístroje odstraněny před jeho likvidací.

Další informace si vyžádejte na [www.hornbach.com](http://www.hornbach.com) nebo u místních úřadů.

Děti si v žádném případě nesmějí hrát s plastovými sáčky a obalovým materiálem, protože existuje nebezpečí úrazu příp. udušení. Takový materiál bezpečně skladujte nebo zlikvidujte způsobem šetrným k životnímu prostředí.

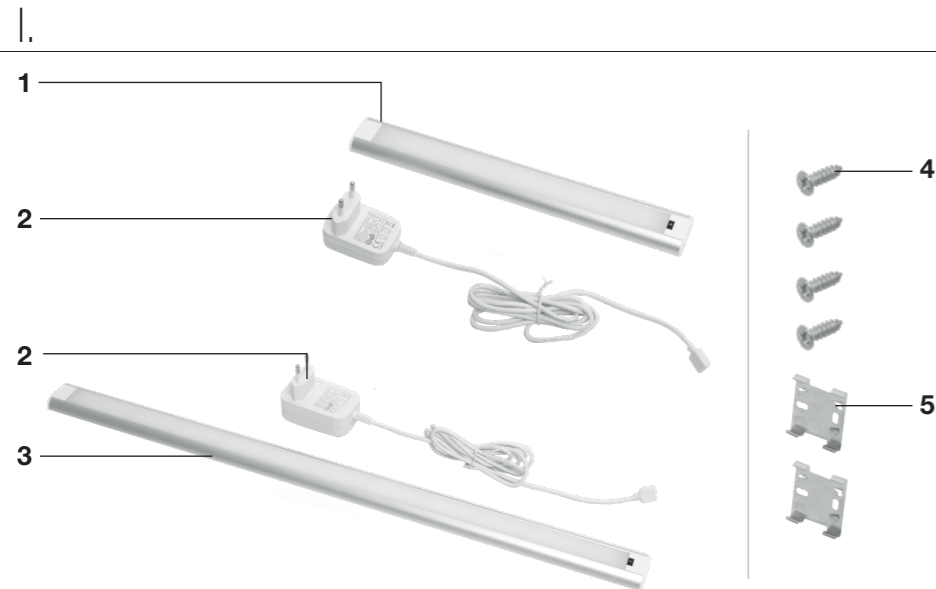

- I. **Popis**
- 1 Elektrické svítidlo 10478529 (30 cm)
  - 2 Napájecí kabel
  - 3 Elektrické svítidlo 10478527 (60 cm)
  - 4 4x Šrouby
  - 5 2x Montážní držák

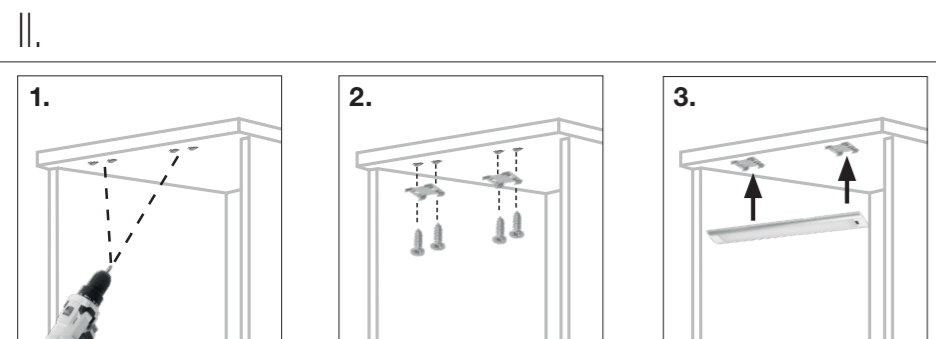

- II. **Montáž**
1. Vyberte místo instalace na vaší skříňce. Označte otvory montážního držáku **5** s požadovanou vzdáleností a vyvrtejte otvory (viz technické údaje). Ujistěte se, že jsou montážní držáky **5** na stejné úrovni.
  2. Držáky **5** upevněte na místě pomocí šroubů.
  3. Vložte svítidlo **1/3** do držáků **5**.

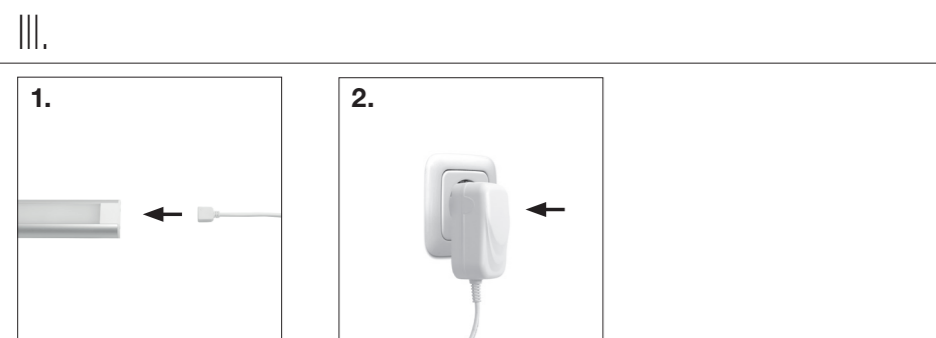

- III. **Připojení**
1. Svítidlo připojte k elektrickému zdroji **2** into the luminaire **1/3**.
  2. Připojte kabel **2** do vhodné zásuvky elektrické sítě.

- IV. **Používání**
- A. Zapínání/vypínání**  
Zapínejte a vypínejte pohybem nad tlačítkem s čidlem.
- B. Seřízení jasu**  
Ruku přidržte nad tlačítkem s čidlem déle než 1 sekundu. Jas svítidla se zvýší.  
Rukou uhněte stranou a poté ji opět přidržte nad tlačítkem s čidlem. Jas svítidla se sníží.  
Nastavení jasu zůstane uloženo, dokud nebude provedeno nové nastavení.

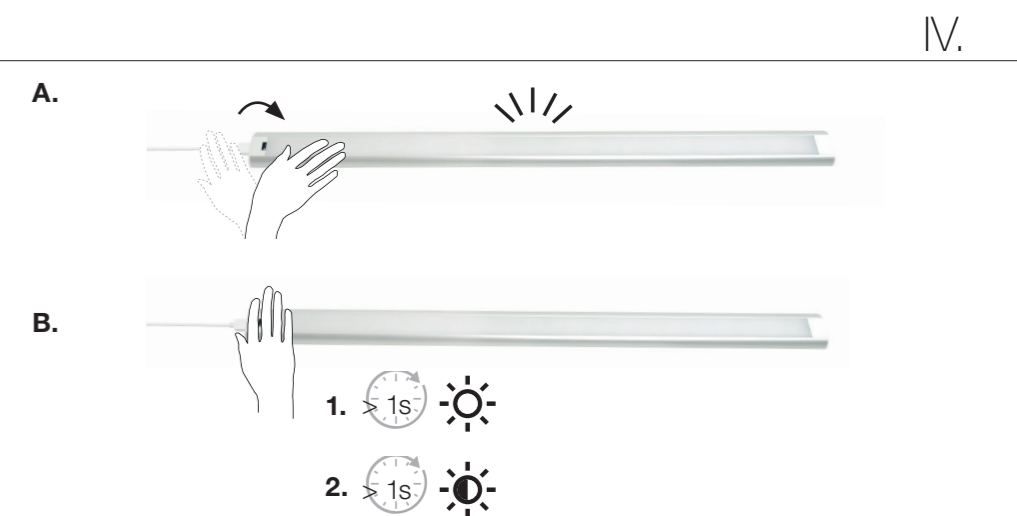

- V. **Volitelné příslušenství**
- Svítidla lze rozšířit o:
- A. 10478529 (30 cm)**  
lze doplnit svítidlem 10478528 (30 cm)
- B. 10478527 (60 cm)**  
lze doplnit svítidlem 10478526 (60 cm)
- ⚠ Pozor:**  
Ovladač může fungovat max. pro 1 svítidlo a 1 rozšíření zároveň.

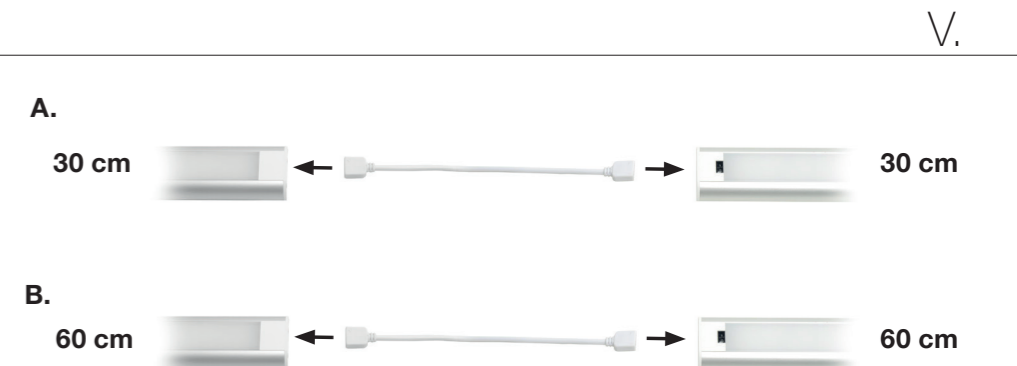

- VI. **Údržba a péče**
- Čištění**
1. Odpojte napájecí kabel **2** ze zásuvky elektrické sítě.
  2. Elektrické svítidlo **1/3** otírejte pouze měkkou, suchou utěrkou. Nikdy nepoužívejte brusné prášky ani chemické čisticí látky. Nikdy nedovolte, aby elektrické součástky zvlhly.



# Návod na montáž



**Pred montážou si pozorne prečítajte tento návod a odložte ho na bezpečné miesto na budúce použitie!**



## Bezpečnostné informácie

- Elektrické práce a opravy musí vykonávať kvalifikovaný elektrikár.
- Počas inštalácie vždy dodržiavajte štátne predpisy pre inštaláciu.
- Svetidlo sa nesmie žiadnym spôsobom upravovať. Nebezpečenstvo zásahu elektrickým prúdom a nehody.
- Svetelný zdroj a predradník tohto svetidla môže vymieňať iba kvalifikovaný elektrikár.
- Používajte iba dodaný napájací kábel. Ak je napájací kábel poškodený, musí sa vymeniť za špeciálny kábel alebo kábel dostupný výlučne od výrobcu alebo jeho servisného zástupcu.

## Použité symboly



Upozornenie: Riziko pre zdravie a produkt.



Nepoužívajte v exteriéri alebo vo vlhkom prostredí.



Trieda ochrany II



Svetelný zdroj môže vymieňať iba kvalifikovaný elektrikár.



Predradník môže vymieňať iba kvalifikovaný elektrikár.

**F**

Tento výrobok obsahuje svetelný zdroj triedy energetickej účinnosti F.

## Technické údaje

Menovité napätie	230 V~, 50 Hz
Menovitý výkon:	
10478529	8 W
10478527	16 W
Trieda ochrany:	II/□
Stupeň ochrany:	IP20
Prevádzková teplota:	-20 °C - +40 °C
Teplota chromatičnosti:	3000 K
Svetelný zdroj:	LED

Hmotnosť:	
10478529	165 g
10478527	265 g
Rozmer:	
10478529	300 x 40 x 10,5 mm
10478527	600 x 40 x 10,5 mm
Svetelný tok:	
10478529	550 lm
10478527	1050 lm
Vzdialenosť otvorov jednej montážnej konzoly:	
10478529	20 mm
10478527	20 mm

## Likvidácia odpadu



Symbol „priečiarknutý kontajner na odpadky“ požaduje oddelenú likvidáciu elektrických a elektronických použitých prístrojov (WEEE). Takéto prístroje môžu obsahovať cenné, ale nebezpečné látky, ohrozujúce životné prostredie. Ste zo zákona povinní nelikvidovať tieto produkty v netriedenom domovom odpade, ale na vykázanom zbernom mieste na recykláciu elektrických a elektronických prístrojov. Tým prispějete k ochrane zdrojov a životného prostredia.

HORNBACH je v Nemecku povinný:

- pri novej kúpe elektrického alebo elektronického prístroja zobrať do predajne HORNBACH bezodplatne späť použitý prístroj rovnakého druhu.
- aj bez novej kúpy zobrať do predajne HORNBACH bezodplatne späť až 3 elektrické a elektronické použité prístroje rovnakého druhu (do dĺžky hrany max. 25 cm).
- pri dodávke nového elektrického alebo elektronického prístroja do súkromnej domácnosti vyzdvihnúť bezodplatne použitý prístroj rovnakého druhu alebo vám umožniť vrátenie vo vašej bezprostrednej blízkosti.

Uistite sa, že žiarovky, ktoré je možné vybrať z prístroja bez deštrukcie, boli pred likvidáciou prístroja z neho odstránené.

Pre ďalšie informácie sa obráťte, prosím, na vášho predajcu [www.hornbach.com](http://www.hornbach.com) alebo na miestne úrady.

Deti sa nesmú v žiadnom prípade hrať s plastovými vreckami a obalovým materiálom, pretože existuje nebezpečenstvo poranenia, resp. zadusenía. Takýto materiál skladujte bezpečne alebo zlikvidujte ekologickým spôsobom.

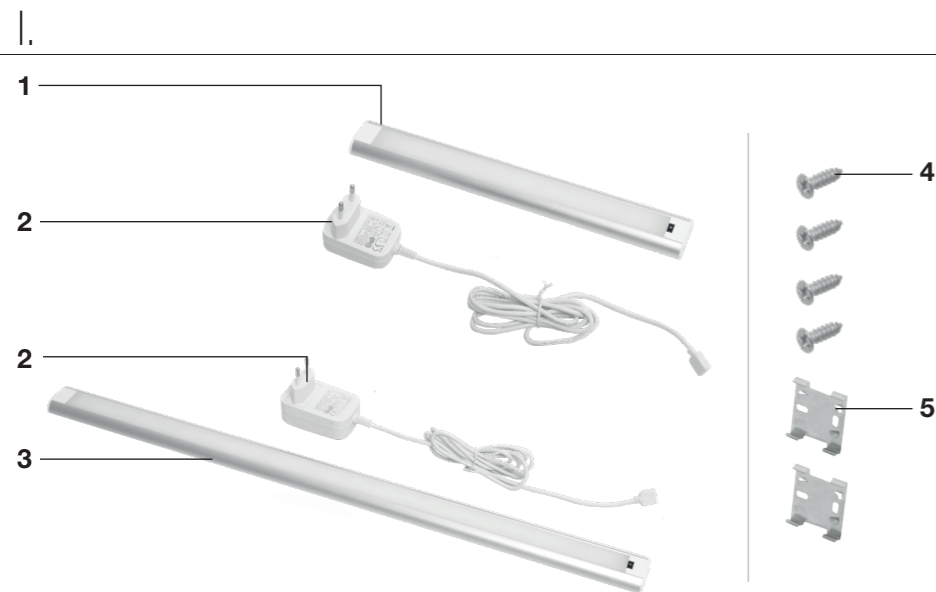
I. **Popis**

- 1 Svetidlo 10478529 (30 cm)
- 2 Napájací kábel
- 3 Svetidlo 10478527 (60 cm)
- 4 4x Skrutky
- 5 2x Montážna konzola

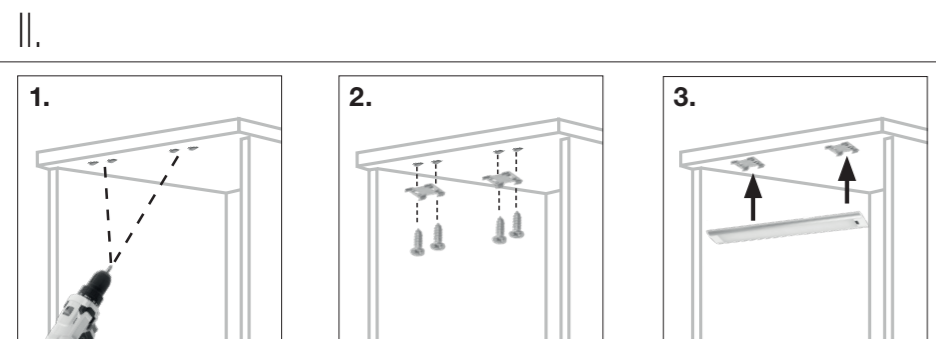
II. **Montáž**

1. Vyberte miesto inštalácie v skrinke. Vyznačte otvory montážnej konzoly **5** s požadovanou vzdialenosťou pre svetidlo a vyvrtajte otvory (pozrite technické údaje). Dbajte na to, aby boli montážne konzoly **5** na rovnakej úrovni.
2. Upevnite konzoly **5** na miesto pomocou skrutiek.
3. Zacsuknite svetidlo **1/3** do konzol **5**.

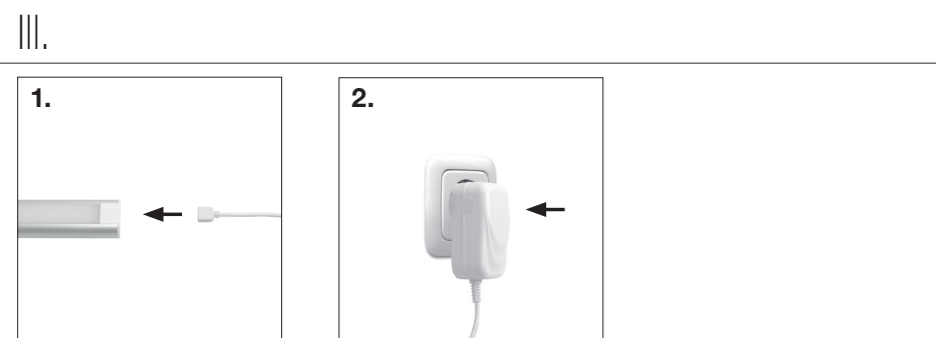
III. **Zapojenie**

1. Zapojte napájací kábel **2** do svetidla **1/3**.
2. Zapojte napájací kábel **2** do vhodnej stenovej zásuvky.

IV. **Použitie**

- A. **Zapnutie a vypnutie**  
Zapnite a vypnite gestom potiahnutia nad tlačidlom snímača.
- B. **Nastavenie jasů**  
Ruku držte nad tlačidlom snímača dlhšie ako 1 sekundu. Jas svetidla sa zvýši.  
Ruku dajte preč a znova ju držte nad tlačidlom snímača. Jas svetidla sa zníži.  
Nastavenie jasů sa uloží až do zmeny nastavenia.

V. **Voliteľné príslušenstvo**

Svetidlá je možné nastavovať:

- A. **10478529 (30 cm)**  
nastaviteľné svetidlom 10478528 (30 cm)
- B. **10478527 (60 cm)**  
nastaviteľné svetidlom 10478526 (60 cm)

**Upozornenie:**

Budič dokáže poháňať max. 1 svetidlo a 1 nástavec súčasne.

VI. **Údržba a starostlivosť****Čistenie**

1. Odpojte napájací kábel **2** z elektrickej zásuvky.
2. Svetidlo **1/3** utierajte len mäkkou suchou tkaninou. Nikdy nepoužívajte brúsne prášky alebo chemické čistiace prostriedky. Nikdy nedovoľte, aby elektrické komponenty navlhli.

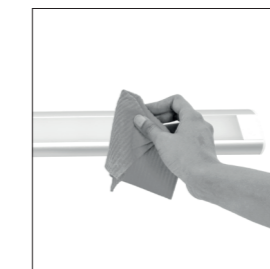

## Instrucțiuni de montaj



**Vă rugăm să citiți cu atenție aceste instrucțiuni și păstrați-le într-un loc sigur pentru o eventuală utilizare ulterioară!**



### Informații privind securitatea

- Lucrările electrice și reparațiile trebuie efectuate de electricieni calificați.
- În timpul instalării respectați reglementările naționale referitoare la instalare.
- Corpul de iluminat nu trebuie modificat în nici un fel. Pericol de electrocutare și de accidentare.
- Sursa de lumină și sistemul de comandă al acestui corp de iluminat pot fi înlocuite numai de către un electrician calificat.
- Utilizați numai cablul de alimentare electrică furnizat. Dacă cablul de alimentare este deteriorat, trebuie înlocuit cu un cablu special sau cu un cablu care provine de la producător sau de la un agent de service al acestuia.

### Simboluri folosite



Precauție: Periclitează sănătatea și produsul.



Nu utilizați în aer liber sau în mediu umed.



Clasa de protecție II



Sursa de lumină trebuie înlocuită de un electrician calificat.



Sistemul de comandă trebuie înlocuit de un electrician calificat.



Acest produs conține o sursă de lumină cu clasa de eficiență energetică F.

### Disponerea



Simbolul de „tombon tăiat” impune eliminarea separată ca deșeururi a aparatelor electrice și electronice (WEEE) uzate. Astfel de aparate pot conține substanțe valoroase, dar periculoase și poluante. Legislația nu vă permite să eliminați aceste produse ca deșeururi la gunoierul menajer, ci sunteți obligați să le predați unui centru de colectare indicat pentru reciclarea aparaturii electrice și electronice. În acest mod contribuiți la protejarea resurselor și a mediului înconjurător.

Compania HORNBAACH are următoarele obligații în Germania:

- să recepționeze fără costuri un aparat uzat de același tip în sectorul comercial HORNBAACH, la achiziționarea unui aparat electric sau electronic nou.
- să recepționeze fără costuri până la 3 aparate electrice sau electronice uzate de același tip (cu o lungime max. a muchiei de 25 cm) în sectorul comercial HORNBAACH, și fără achiziționarea unui aparat nou.
- la livrarea unui aparat electric sau electronic nou într-o gospodărie privată, să recepționeze fără costuri un aparat uzat de același tip sau să vă ofere posibilitatea de returnare a acestuia în vecinătatea dvs.

Asigurați-vă că lămpile, care pot fi scoase din aparat fără a fi distruse, sunt îndepărtate din aparat înainte de eliminarea acestuia ca deșeu.

Pentru mai multe informații vizitați pagina [www.hornbach.com](http://www.hornbach.com) sau adresați-vă organelor locale competente.

Copiii nu au voie în niciun caz să se joace cu pungile din plastic și cu materialul de ambalare, deoarece există pericol de rănire, respectiv de asfixiere. Depozitați în siguranță astfel de materiale sau eliminați-le ca deșeururi în mod ecologic.

### Date tehnice

Tensiunea nominală 230 V~, 50 Hz  
 Puterea nominală:  
 10478529 8 W  
 10478527 16 W  
 Clasa de protecție: II/□  
 Grad de protecție: IP20  
 Temperatura de funcționare: -20 °C - +40 °C  
 Culoare temperatură: 3000 K  
 Sursa de lumină: LED

Greutate:  
 10478529 165 g  
 10478527 265 g  
 Dimensiuni:  
 10478529 300 x 40 x 10,5 mm  
 10478527 600 x 40 x 10,5 mm  
 Fluxul luminos:  
 10478529 550 lm  
 10478527 1050 lm  
 Distanța dintre găurile brațului de montare unic:  
 10478529 20 mm  
 10478527 20 mm



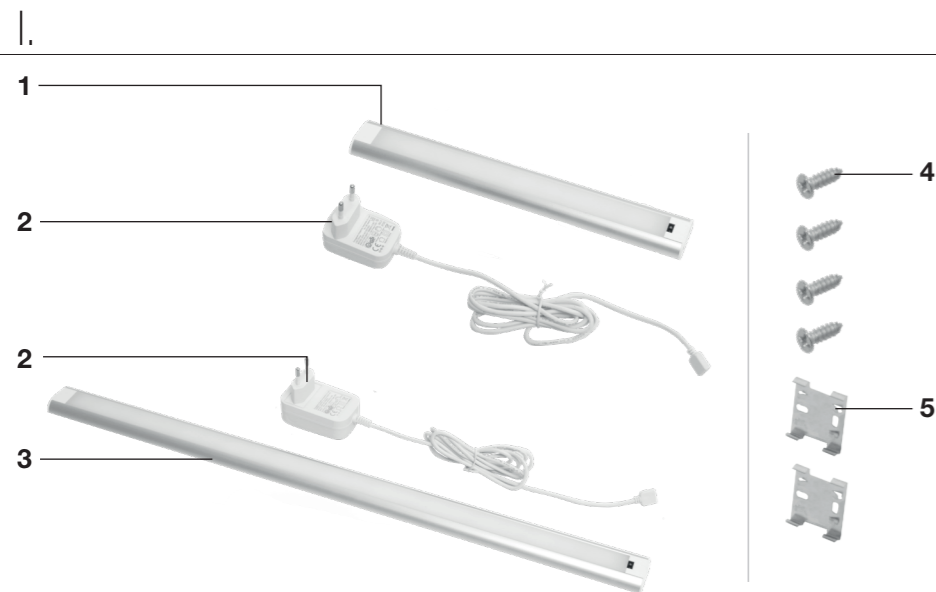

- I. **Descriere**
- 1 Corp de iluminat 10478529 (30 cm)
  - 2 Cablu de alimentare electrică
  - 3 Corp de iluminat 10478527 (60 cm)
  - 4 4x șurub
  - 5 2x Consolă de instalare

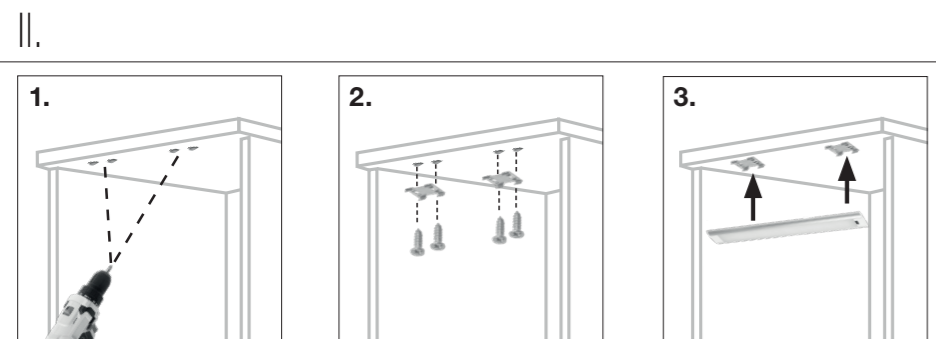

- II. **Montaj**
1. Selectați un loc de instalare la dulapul dumneavoastră. Marcați găurile pentru corpul de iluminat cu distanța necesară pentru brațele de montare **5** între ele și executați-le (consultați datele tehnice). Asigurați-vă că brațele de montare **5** sunt la același nivel.
  2. Fixați brațele **5** cu ajutorul șuruburilor.
  3. Prindeți corpul de iluminat **1/3** în clema **5**.

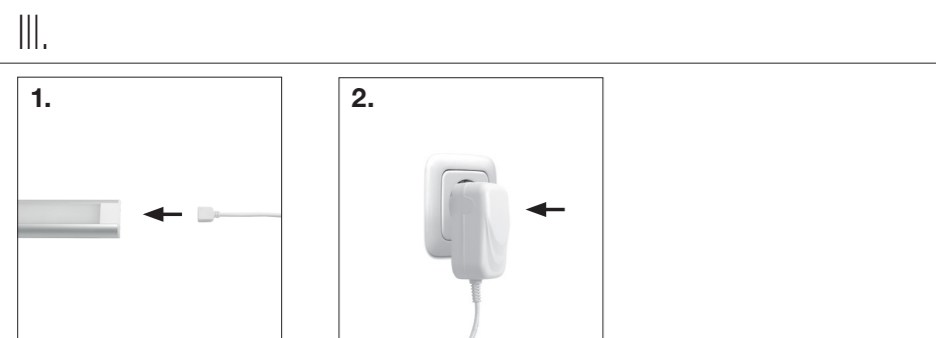

- III. **Conectare**
1. Introduceți cablul de alimentare cu curent **2** în corpul de iluminat **1/3**.
  2. Introduceți cablul **2** într-o priză de perete corespunzătoare.

IV. **Utilizare** IV.

- A. Pornirea / oprirea**  
 Porniți și opriți printr-o mișcare de basculare a butonului cu senzor.
- B. Reglarea intensității luminoase**  
 Țineți mâna peste senzor pentru cel puțin 1 secundă. Intensitatea luminoasă a corpului de iluminat va crește.  
 Îndepărtați mâna și apoi țineți din nou asupra butonului cu senzor. Intensitatea luminoasă a corpului de iluminat va scăde.  
 Setarea intensității luminoase este salvată până la o nouă setare.

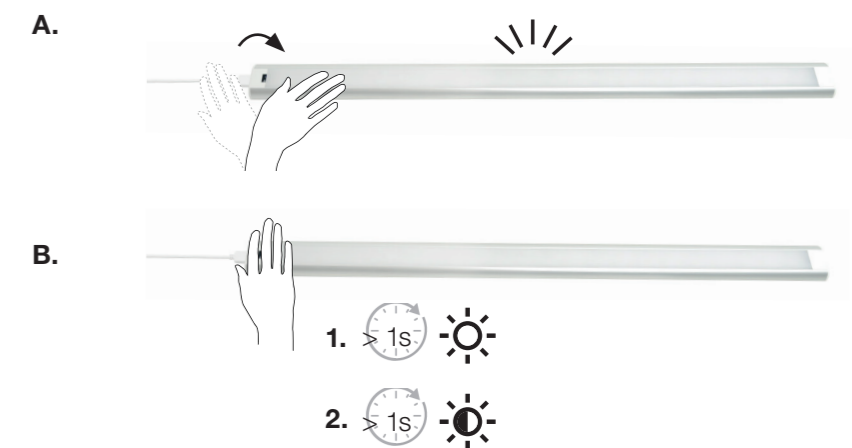

V. **Accesorii opționale** V.

Corpurile de iluminat se pot extinde:

- A. 10478529 (30 cm)**  
 extindere cu corp de iluminat 10478528 (30 cm)
- B. 10478527 (60 cm)**  
 extindere cu corp de iluminat 10478526 (60 cm)

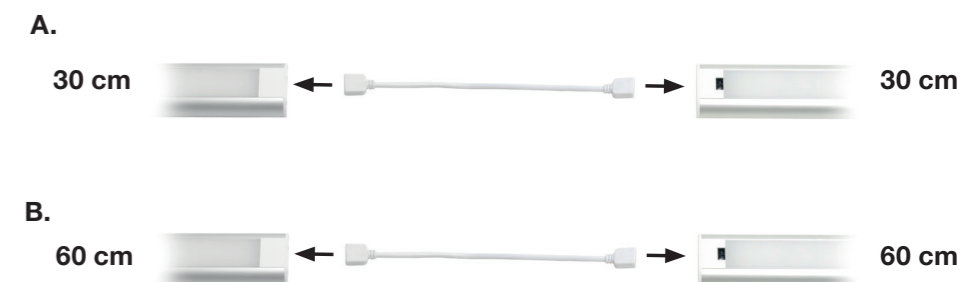

- ⚠️ Precauție:**  
 Un dispozitiv de acționare poate acționa max. 1 corp de iluminat și 1 extensie în același timp.

VI. **Întreținere și îngrijire** VI.

- 1. Curățarea**  
 Scoateți cablul de alimentare **2** din priza de perete.  
 Corpul de iluminat **1/3** se va șterge numai cu o cârpă moale și uscată.  
 Nu folosiți în niciun caz prafuri abrazive și substanțe chimice de curățare.  
 Feriți componentele electrice de aburi.

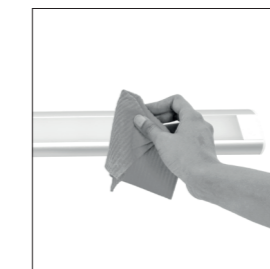

# Assembly instructions



**Please read these instructions carefully and keep them safe for later use!**



## Safety information

- Electrical work and repairs must be performed by a qualified electrician.
- During installation, always observe the national installation regulations.
- The luminaire must not be modified in any way. Risk of electric shock and accident.
- The light source and the control gear of this luminaire are only replaceable by a qualified electrician.
- Only use the provided power supply cord. If the power supply cord is damaged, it shall be replaced by a special cord or cord exclusively available from the manufacturer or his service agent.

## Used symbols



Caution: Risk to health and the product.



Do not use outdoors or in damp environments.



Protection class II



Light source replaceable by qualified electrician.



Control gear replaceable by qualified electrician.



This product contains a light source of energy efficiency class F.

## Technical data

Nominal voltage	230 V~, 50 Hz
Rated power:	
10478529	8 W
10478527	16 W
Protection class:	II/□
Degree of protection:	IP20
Operation temperature:	-20 °C - +40 °C
Colour temperature:	3000 K
Light Source:	LED

Weight:	
10478529	165 g
10478527	265 g
Size:	
10478529	300 x 40 x 10.5 mm
10478527	600 x 40 x 10.5 mm
Luminous flux:	
10478529	550 lm
10478527	1050 lm
Hole distance of single mounting bracket:	
10478529	20 mm
10478527	20 mm

## Waste disposal



The crossed-out wheeled bin symbol requires separate disposal for waste electrical and electronic equipment (WEEE). Such equipment may contain valuable, but dangerous and hazardous substances. You are required by law to return these products to a designated collection point for the recycling of WEEE and must not under any circumstances dispose of them as unsorted municipal waste. In this way, you can help to conserve resources and protect the environment.

In Germany, HORNBAACH is obliged:

- to take back old appliances of the same type free of charge in HORNBAACH stores when you purchase a new electrical or electronic appliance.
- to take back up to 3 WEEE of the same type (up to max. 25 cm edge length) free of charge in HORNBAACH stores, even if you do not purchase a new appliance.
- when delivering a new electrical or electronic appliance to a private household, to collect an old appliance of the same type free of charge or to enable you to return it in your immediate vicinity.

Make sure that lamps which can be removed from the appliance without destroying it have been removed from the appliance before disposing of it.

For further details, please consult [www.hornbach.com](http://www.hornbach.com) or your local authorities.

Children must not play with plastic bags and packaging material, due to the risk of injury and suffocation. Store such material safely or dispose of it in an environmentally friendly way.

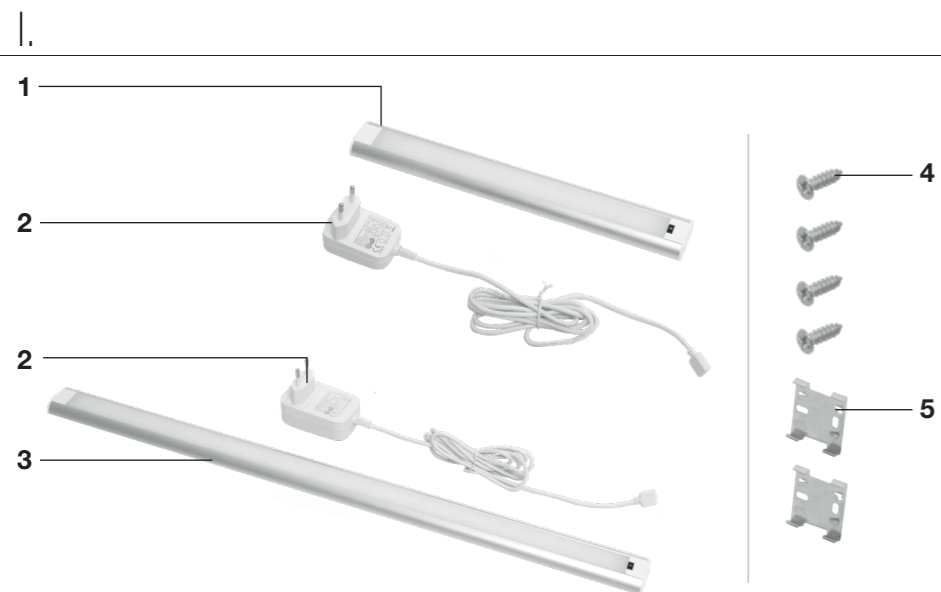

I. **Description**

- 1 Luminaire 10478529 (30 cm)
- 2 Power supply cord
- 3 Luminaire 10478527 (60 cm)
- 4 4x Screws
- 5 2x Mounting bracket

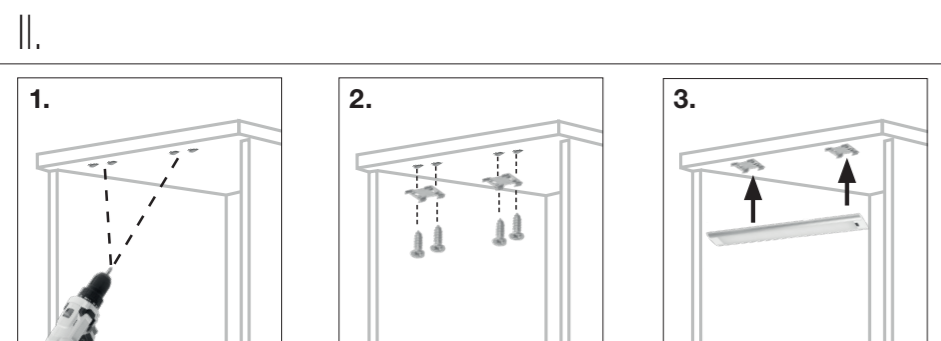

II. **Assembly**

- 1. Select an installation location at your cabinet. Mark the holes of the mounting brackets **5** with the required distance and drill the holes (see technical data). Make sure that the mounting brackets **5** are on the same level.
- 2. Fix the brackets **5** in place with the screws.
- 3. Clip the luminaire **1/3** into the brackets **5**.

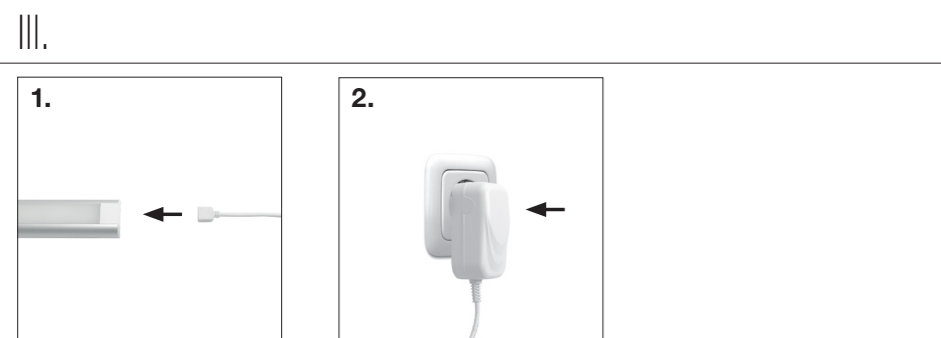

III. **Connection**

- 1. Insert the power supply cord **2** into the luminaire **1/3**.
- 2. Plug the cord **2** into a suitable wall socket.

IV. **Usage**

- A. Switching on/ off**  
Turn on and off with a swiping gesture over the sensor button.
- B. Adjusting the brightness**  
Let your hand stay over the sensor button for more than 1 second. The brightness of the luminaire will increase. Move your hand away and again let it stay over the sensor button. The brightness of the luminaire will decrease. The brightness setting is saved until a new setting is set.



V. **Optional accessories**

Luminaires can be extended:

- A. 10478529 (30 cm)**  
extendable with luminaire 10478528 (30 cm)
- B. 10478527 (60 cm)**  
extendable with luminaire 10478526 (60 cm)



**Caution:**  
A driver can run max. 1 luminaire and 1 extension at the same time.

VI. **Maintenance and care**

- 1. Cleaning**  
Disconnect the power supply cord **2** from the power outlet. Wipe the luminaire **1/3** with a soft, dry cloth only. Never use scouring powders or chemical cleaning agents. Never allow the electrical components to become damp.

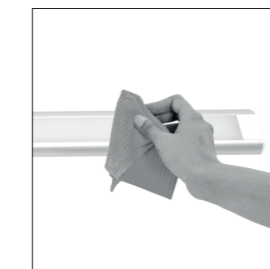



[www.hornbach.com/productcompliance](http://www.hornbach.com/productcompliance)

Manufactured for  
**HORNBACH Baumarkt AG**  
**Hornbachstraße 11**  
**76879 Bornheim / Germany**  
**[www.hornbach.com](http://www.hornbach.com)**

10478529\_10478527\_2022/08\_V1.4

