

Bastuhus TALO M



Originalbruksanvisning

Designad i Tyskland

VIKTIGT:

FÖR SENARE BRUK, FÖRVARAS I DETTA
FÖRVARINGSFÖRVARING.

LÄS NOGGRANT!

Innehåll

1.	Allmänt	3
1.	Produktöversikt	3
1.2.	Allmänna anvisningar	3
1.3.	Garanti	3
2.	Information om bruksanvisningen	4
2.1.	Tillgänglighet av bruksanvisningen.....	4
2.	Målgrupper för bruksanvisningen	4
2.3.	Information om översättning	4
2.4	Förklaring av symboler	4
2.	Allmänt om bruksanvisningen	5
2.	Avsedd användning	5
2.	Allmänna säkerhetsanvisningar.....	5
3.	Produktegenskaper	7
3.1.	Tekniska data	7
3.2.	Produktbeskrivning.....	8
4.	Leveransomfattning.....	9
5.	Montering av bastun	11
5.1.	Säkerhetsanvisningar.....	12
5.2.	Produktens uppbyggnad.....	12
5.3.	Bastuugn Modell: SCA-45	20
5.4.	Säkerhetsanvisningar.....	20
5.5.	Installation och elektrisk anslutning.....	21
6.	Användning.....	24
6.1.	Säkerhetsanvisningar.....	24
6.	Första användningen	25
6.3.	Drift.....	25
6.4.	Manöverelement	26
6.5.	Bastasten och bastuinfuktning	26

7.	Felsökning.....	27
8.	Underhåll och skötsel	28
9.	Demontering.....	28
9.1.	Säkerhetsanvisningar.....	28
10.	Avfallshantering.....	28
	Elektriska och elektroniska apparater – information för privata hushåll.....	30

Kära kund!

Tack för att du har valt en produkt från **Home Deluxe GmbH**. Vi hoppas att du kommer att trivas med din nya bastu TALO M.

Bruksanvisningen hjälper dig vid montering, idrifttagning, drift och underhåll av produkten.

Bruksanvisningen och säkerhetsanvisningarna måste läsas noggrant och i sin helhet. Följ dessa anvisningar för att undvika faror.

1. Allmänt

1.1. Produktöversikt

Bastuhus TALO M		Artikel-ID: 20461		Variant-ID: 49388
Paket 1/1		Artikel-ID: 20458		Variant-ID: 49385

1.2. Allmän information

För att uppfylla våra krav förbättrar vi ständigt kvaliteten, förenklar monteringen och användningen eller anpassar produkterna efter kundernas önskemål. På grund av dessa ändringar finns den aktuella versionen av bruksanvisningen på vår hemsida.

Beteckningen "produkt" används i bruksanvisningen för "bastuhus TALO M", om inte separat hänvisning görs till bastun eller bastuugnen.

1.3. Garanti

De lagstadgade ansvars- och garantirättigheterna gäller från och med inköpsdatumet.

Home Deluxe GmbH ansvarar inte för skador som uppstår till följd av att bruksanvisningen inte följs. Reklamationer som uppstår till följd av felaktig montering eller användning omfattas inte av garantin. Vid fel på produkten, vänligen kontakta vår kundtjänst skriftligen via kontaktformuläret på vår hemsida och ange produktnamn, serienummer och bifoga en bild av typskylten:

Home Deluxe GmbH
Schanzeweg 2
32312 Lübbecke
Tyskland
Tel +49 (0)5743 6181-0
www.home-deluxe-gmbh.de

Om du har ytterligare frågor är vår kundtjänst gärna till din tjänst via kontaktformuläret.

2. Information om bruksanvisningen

2.1. Tillgänglighet av bruksanvisningen

Bruksanvisningen är en del av produkten och ska förvaras i sin helhet i omedelbar närhet av produkten.

2.2. Målgrupp för bruksanvisningen







Bruksanvisningen måste läsas och följas av alla personer som är involverade i någon av följande aktiviteter eller användningsområden:

- Uppackning
- Montering/installation
- Idrifttagning/drift
- Underhåll/kontroll/skötsel
- Felsökning/reparation
- Avfallshantering

2.3. Information om översättning

Den ursprungliga bruksanvisningen är skriven på tyska. Alla andra tillgängliga språk är översättningar av den tyska versionen.

2.4. Förklaring av symboler

Symbol	Symbolförklaring
	WARNING Symbolen indikerar möjliga faror som kan leda till dödsfall eller allvarliga skador. Läs den relevanta anvisningen innan du utför motsvarande monterings- eller användningssteg.
	INFO Symbolen ger viktig information och varnar för skador på produkten. Läs igenom denna information innan du fortsätter med monteringen eller användningen för att förstå eventuella problem och undvika skador.
	CE-märkning Symbolen anger att produkten uppfyller de gällande krav som Europeiska gemenskapen ställer på oss. Den aktuella försäkran om överensstämmelse kan erhållas på begäran från Home Deluxe GmbH.
	Läs bruksanvisningen Symbolen anger att bruksanvisningen måste läsas noggrant innan produkten används.
	Täckning förbjuden Symbolen anger att det är förbjudet att lägga något på eller täcka över produkten.
	Avfallshantering av elektriska och elektroniska apparater Elektriska och elektroniska apparater får inte kastas i hushållsavfallet!
	Växelström Symbolen anger att produkten drivs med växelström.

Symbol	Symbolförklaring
	Skyddsklass I Symbolen anger att alla ledande delar av utrustningens hölje måste anslutas till den fasta elektriska installationens skyddsledningssystem. Det är en skyddande jordning. Vid felström bryts strömkretsen av en säkring.
IPX4	Skyddsklass 1. Siffror: Ej testad 2. Siffror: Skydd mot vattenstänk från alla håll

2.5. Allmänt om bruksanvisningen

Bruksanvisningen avser bastu TALO M. Den innehåller viktig information om montering, drift, underhåll och rengöring. Användningsanvisningen, särskilt säkerhetsanvisningarna, måste läsas noggrant innan produkten tas i bruk. Förvara användningsanvisningen på ett säkert ställe. Använd produkten endast enligt anvisningarna i denna användningsanvisning för att undvika oavsiktliga skador eller personskador. Om produkten överläts till tredje part måste även denna användningsanvisning överlämnas.

2.6. Avsedd användning

Bastun är av hög kvalitet, hållbar och avsedd och lämplig för privat bruk i rimlig och normal omfattning. Dessutom är vår produkt inte avsedd för kommersiellt bruk. Kommersiellt bruk är endast tillåtet med skriftligt tillstånd från Home Deluxe GmbH.

Produkten är en bastu för utomhusbruk och är endast avsedd för bastubad för max 2 personer. Bastukaminen är endast avsedd för uppvärmning av bastun till bastutemperatur.

Använd produkten endast enligt beskrivningen i denna bruksanvisning. All annan användning anses vara avsedd för annat ändamål och kan leda till skador på egendom eller personskador. Tillverkaren tar inget ansvar för skador som uppstår eller har uppstått till följd av avsedd användning eller felaktig användning.

2.7. Allmänna säkerhetsanvisningar

Allmänna faroangivelser



- Felaktig hantering kan leda till allvarliga personskador och materiella skador. Därför får montering, installation, idrifttagning samt felsökning, underhåll och reparationer endast utföras av kvalificerad personal.
- Montera **endast** produkten om leveransen är komplett och felfri.
- Se till att alla delar är oskadade och monterade på rätt sätt. Felaktig montering kan medföra skaderisk. Skadade delar kan påverka säkerheten och funktionen.
- Ställ endast produkten på ett säkert, plant och fast underlag.
- Produkten kan användas av barn från 8 år och av personer med nedsatt fysisk, sensorisk eller mental förmåga eller med bristande erfarenhet och kunskap, om de övervakas på ett säkert sätt eller har fått instruktioner och förstår de risker som är förknippade med användningen.
- **Livsfara!** Det får inte monteras något dörrlås eller annan spärr på bastun/dörren, bastun måste alltid vara fritt tillgänglig.
- Gör inga ändringar på produkten.
- Kontrollera regelbundet att fästena sitter ordentligt.
- Håll husdjur borta från bastun.

Fara för barn



- Håll barn borta från förpackningsmaterial. Det finns bland annat kvävningrisk!
- Barn får inte leka i eller på produkten.
- Håll barn borta från bastun och bastuugnen.

- Ställ inte produkten direkt på eller i närheten av en lekplats.
- Rengöring och underhåll får inte utföras av barn utan uppsikt.

Risk för skador

Felaktig hantering av produkten kan leda till skador.



- Gör inga konstruktiva ändringar på produkten. För ändringar måste tillverkarens tillstånd inhämtas och ändringarna utföras enligt tillverkarens anvisningar.
- **Livsfara på grund av elektrisk spänning:** För att undvika brännskador eller elstötar, se till att inga metallföremål eller verktyg kommer i kontakt med värmeelementen.
- **Livsfara på grund av elektrisk spänning:** För att undvika risk för elstötar måste all installation och underhåll utföras av en behörig elektriker.
- **Livsfara på grund av elektrisk spänning:** Ta produkten ur bruk om nätkabeln är skadad tills den har bytts ut av tillverkaren, dess kundtjänst eller en behörig elektriker.

Risk för skador



- Felaktig hantering av produkten kan leda till skador.
- **Livsfara på grund av elektrisk spänning:** Reparations- och underhållsarbeten på elsystemet får endast utföras av en behörig elektriker.

Explosionsfara



- I händelse av brand, kontakta omedelbart brandkåren och se till att ingen befinner sig i bastun.
- **Varning:** Förvara inte lättantändliga, brandfarliga eller explosiva ämnen inuti produkten. Lättantändliga ämnen kan fatta eld.

3. Produkt

3.1. Tekniska

Bastu	
Material	Gran
Yttermått (B x D x H)	191 x 157 x 221 cm
Innermått (B x D x H)	ca 150 x 120 x 209/196 cm
Väggjocklek	3,8 cm
Sitsyta upptill (B x D)	ca. 150 x 50 cm
Sitsyta nedtill (B x D)	ca 150 x 30 cm
Bruttovikt	400 kg
Bastubruk	max. 2 personer
Dörrens öppningsvinkel	90
Dörr	6 mm ESG (enkelskiktssäkerhetsglas)
Bastuugn	
Anslutningsspänning	380–415 V AC
Frekvens	50–60 Hz
Effekt	4,5 kW
Skyddsklass	I
Skyddsklass	IPX4 ¹⁾
Djup	300 mm
Bredd	420 mm
Höjd	600 mm
Temperatur	max. 80 – 100 °C
Bastulampa	
Anslutningsspänning	220–240 V AC
Frekvens	50–60 Hz
Effekt	max. 40 W / E27
Skyddsklass ¹⁾	IPX4

¹⁾ IPX4: Skydd mot vattenstänk från alla håll

Mått ritningar

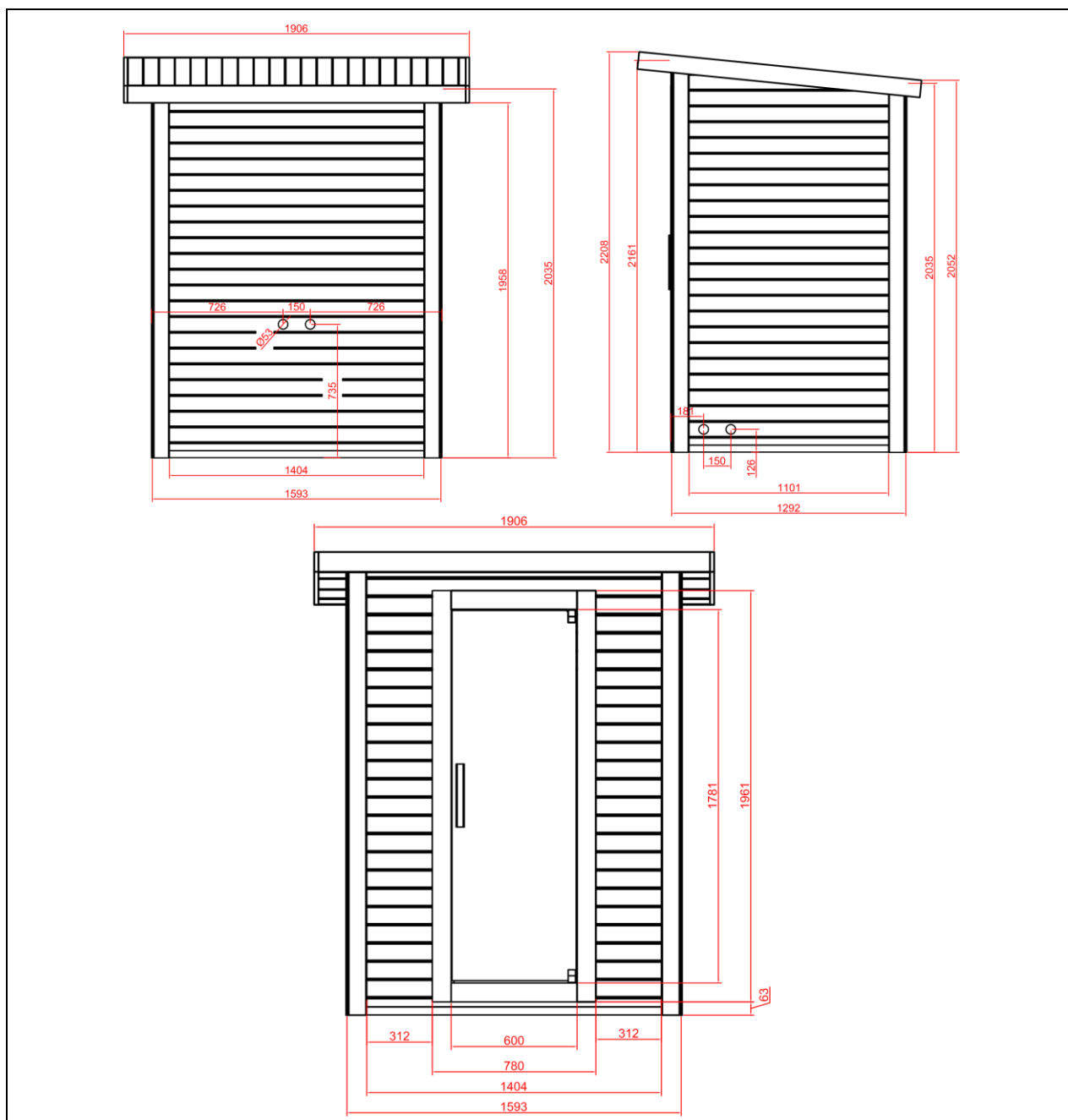

3.2. Produktbeskrivning

Denna bastu i traditionell design erbjuder ett komplett paket inklusive en 4,5 kW bastuugn, bastuhink, bastuskopa, sandklocka, termometer och bastu stenar. Denna utomhusbastu i nordisk gran är robust och perfekt för utomhusbruk. Den högkvalitativa designen gör denna bastu till en prydnad i din trädgård. Inuti har bastuhuset plats för upp till 2 personer. Koppla av ostört i din trädgård och njut av dina wellness-timmar i lugn och ro.

Belysningen består av en lampa som sprider ljuset behagligt och skapar en trevlig atmosfär.

Gran är ett av de mest populära träslagen för bastu. Det är mycket väl lämpat för bastubyggen, eftersom nordisk gran är hårt och robust. Det avger en behaglig doft av gran inne i bastun. Den ramlösa dörren består av 6 mm tjockt säkerhetsglas.

4. Leverans

Kontrollera förpackningen vid leveransen så att den inte har några yttre skador. Kontrollera dessutom omedelbart efter uppackningen att leveransen är komplett och att produkten och alla komponenter är i felfri och oskadade skick. Montera produkten endast om leveransen är komplett och oskadad.





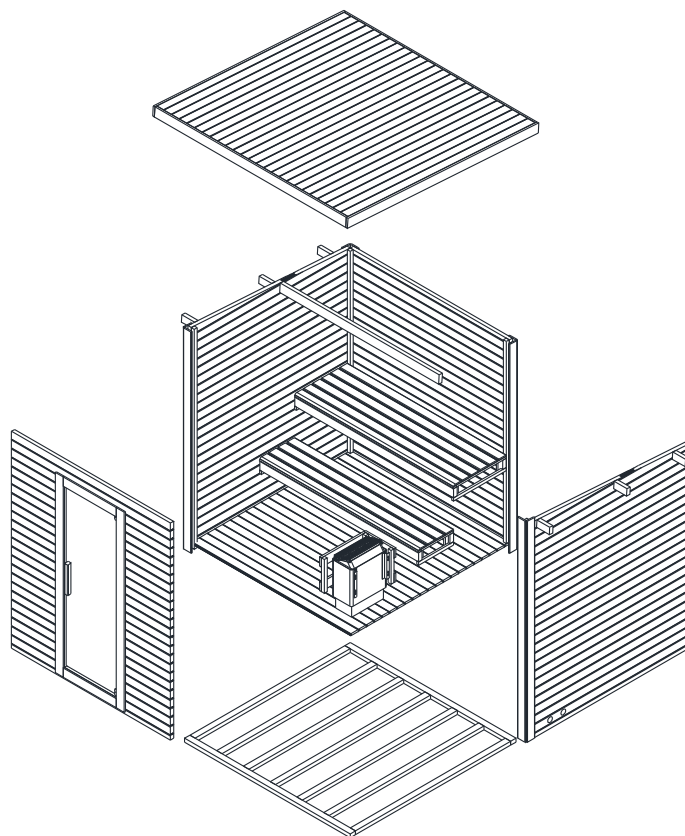





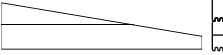



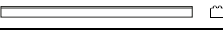



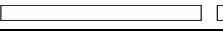

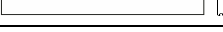
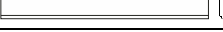



E27 LED-lampan ingår inte i leveransen och kan köpas i detaljhandeln.

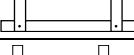
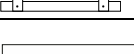

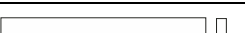
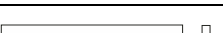

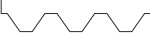

Notera serienumret på styrboxen, eftersom detta nummer behövs vid reparation eller beställning av reservdelar.





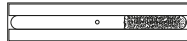

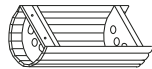
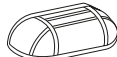
Enskilda delar av bastun

Nr	Beskrivning	Antal	Bilder
1.	Sidobräda lång (1200 x 97 x 38 mm)	44	
2.	Sidostycke kort (410 x 97 x 38 mm)	45	
3.	Dörrkarm vertikal (1961 x 90 x 65 mm)	2	
4.	Dörrkarm horisontalt (600 x 90 x 65 mm)	2	
5.	Dörrstopp vertikalt (1781 x 27 x 13 mm)	1	
6.	Dörrstopp horisontalt (573 x 27 x 13 mm)	1	
7.	Ytterlist vertikal (2160 x 90 x 13 mm)	8	
8.	Hörn stolpar för spisskyddsgaller (330 x 33 x 33 mm)	4	
9.	Brett Ofenschutzgitter lång (500 x 90 x 20 mm)	2	
10.	Brädskyddsgaller kort (338 x 90 x 20 mm)	2	
11.	Hörn stolpe (2155 x 33 x 33 mm)	4	

Nr	Beskrivning	Antal	Bilder
12.	Ramlist sned upptill (1200 x 167 x 38 mm)	2	
13.	Ramband bred upptill (1500 x 82 x 38 mm)	2	
14.	Ramlist smal upptill (1500 x 46 x 38 mm)	2	
15.	Dörrhandtag utvändigt (300 x 40 x 40 mm)	2	
16.	Sidobräda ventilerad mitt (1500 x 97 x 38 mm)	1	
17.	Ramlist nedtill kort (1200 x 54 x 38 mm)	2	
18.	Sidobräda ventilerad utvändigt (1200 x 97 x 38 mm)	1	
19.	Dörrhandtag invändigt (300 x 40 x 40 mm)	2	
20.	Bakre bräda (1500 x 97 x 38 mm)	2	
21.	Takbalk (1500 x 90 x 38 mm)	1	
22.	Takstöd (145 x 90 x 38 mm)	6	
23.	Golvbräda smal (1496 x 65 x 20 mm)	1	
24.	Golvbräda bred (1496 x 97 x 20 mm)	13	
25.	Takbräda smal (1526 x 39 x 20 mm)	1	
26.	Takbräda bred (1526 x 97 x 20 mm)	21	
27.	Sitsbänk upptill (1498 x 500 x 33 mm)	1	
28.	Sittbänk nedanför (1498 x 300 x 33 mm)	1	
29.	Sittbänkbalk (1498 x 90 x 40 mm)	4	
30.	Sittbänksfäste upptill (498 x 115 x 40 mm)	2	
31.	Sittbänksfäste nedre (298 x 115 x 40 mm)	4	
32.	Takbräda, utvändigt (1566 x 90 x 20 mm)	2	
33.	Taklist, ytter (1866 x 90 x 20 mm)	2	
34.	Golvlist (1576 x 40 x 40 mm)	2	
35.	Golvförstärkning (1196 x 40 x 40 mm)	8	
36.	Lång ramlist nedtill (1500 x 54 x 38 mm)	2	
37.	Glasdörr (1767 x 594 x 6 mm)	1	
38.	Isoleringsfolie (1800 x 1000 mm)	2	
39.	Shingles (1010 x 320 mm)	30	
40.	Dörrgångjärn	2	
41.	Distanshållare	24	

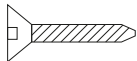
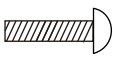
Nr	Beskrivning	Antal	Bilder
42.	Saunahink	1	
43.	bastuskopa	1	
44.	Sandur	1	
45.	Bastubra (inkl. bastastenar)	1	
46.	Lampskärm	1	
47.	Lampskärm	1	
48.	Termometer	1	

Monteringsmaterial

								
Ø3x16	Ø4x35	Ø4x50	Ø4x60	Ø4x70	Ø6x60	Ø10,5 x Ø16		Ø60 x 10
16x	80x	40x	215x	48x	2x	2x	1x	4x

5. Montering av bastun

Placering



Installationen av bastun regleras eventuellt av byggnadsbestämmelserna i ditt land. Kontrollera med behörig myndighet om det krävs bygglov för bastun. Tillståndet för installation kan dras in av myndigheten om installationsvillkoren inte uppfylls.

- Kontakta den behöriga myndigheten innan du installerar bastun.
- Följ gällande bestämmelser.
- Montera produkten på ett plant och fast underlag.
- Håll ett säkerhetsavstånd på minst 2 meter till andra byggnader. Detta underlättar monteringen och kan rädda liv i händelse av brand.

Obs Efter monteringen ska du behandla bastun från utsidan med en vanlig trälasyr och kontrollera färgen varje år. Eventuellt måste färgen förnyas.

Obs Kontrollera sänkningar och hålens diameter för att undvika skador på träet.

5.1. Säkerhetsanvisningar

Följande information om säkerhet och hälsa måste läsas noggrant.

Skaderisk

Felaktig hantering vid montering kan leda till personskador.







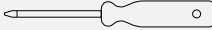

- Din produkt levereras i flera paket. Se till att paketen öppnas uppifrån. Var mycket försiktig när du öppnar paketen, eftersom de innehåller ömtåliga delar och glas.
- Montera **endast** produkten om leveransen är komplett och oskadad.
- Ställ endast produkten på ett säkert, plant och fast underlag.
- För att undvika skador krävs minst två personer för att montera produkten.
- Använd skyddskläder, såsom skyddsskor och skyddshandskar, vid montering.
- Håll barn borta från monteringsplatsen under monteringen av produkten. Leveransen innehåller smådelar som kan sväljas eller orsaka allvarliga skador.
- **Vi vill påpeka att Home Deluxe GmbH i princip inte står för några kostnader för montering eller hantverksmässiga tjänster, såsom elektrikerkostnader eller liknande kostnader för fackpersonal.**

5.2. Montering av produkten

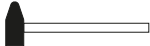
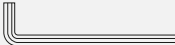
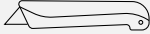
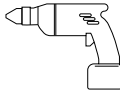
Produkten levereras i delar och kräver viss montering. Följ monteringsanvisningarna noggrant. Om anvisningarna inte följs kan produktens funktion och säkerhet inte garanteras.

Verktyg som behövs

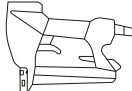
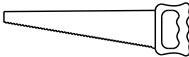
	Skruvmejsel		Måttband
	Spiralborr		Hammare
	Inbussnyckel		Skärkniv
	bormaskin		stege
	Vattenpass		Penna
	Häftapparat		Såg

Förberedelser inför montering av bastun:

Montera produkten **endast** på en plan, vågrät yta. För bättre stabilitet och ståndfasthet rekommenderar vi att du bygger ett fundament eller något liknande.

Ansluta bastuaggregatet

Den elektriska anslutningen av bastuugnen får endast utföras av en behörig elektriker med beaktande av gällande elsäkerhetsföreskrifter.

Step 1:

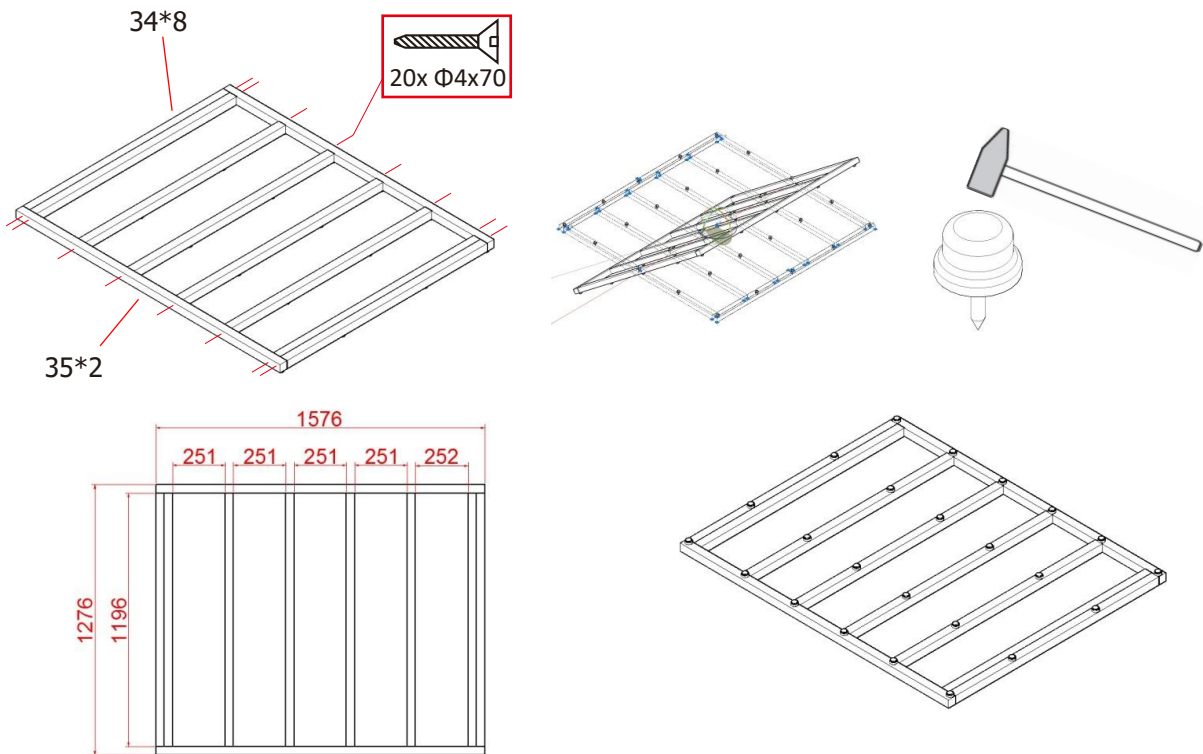

Step 2:

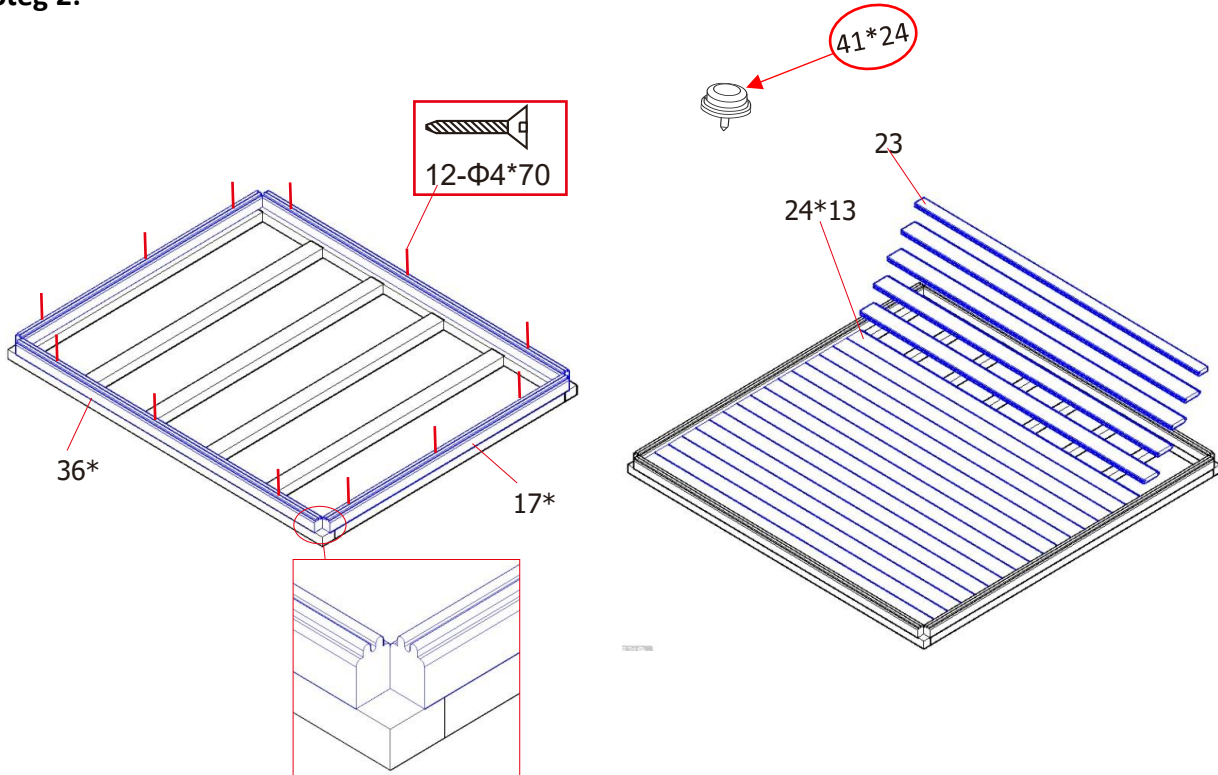

Steg 3:

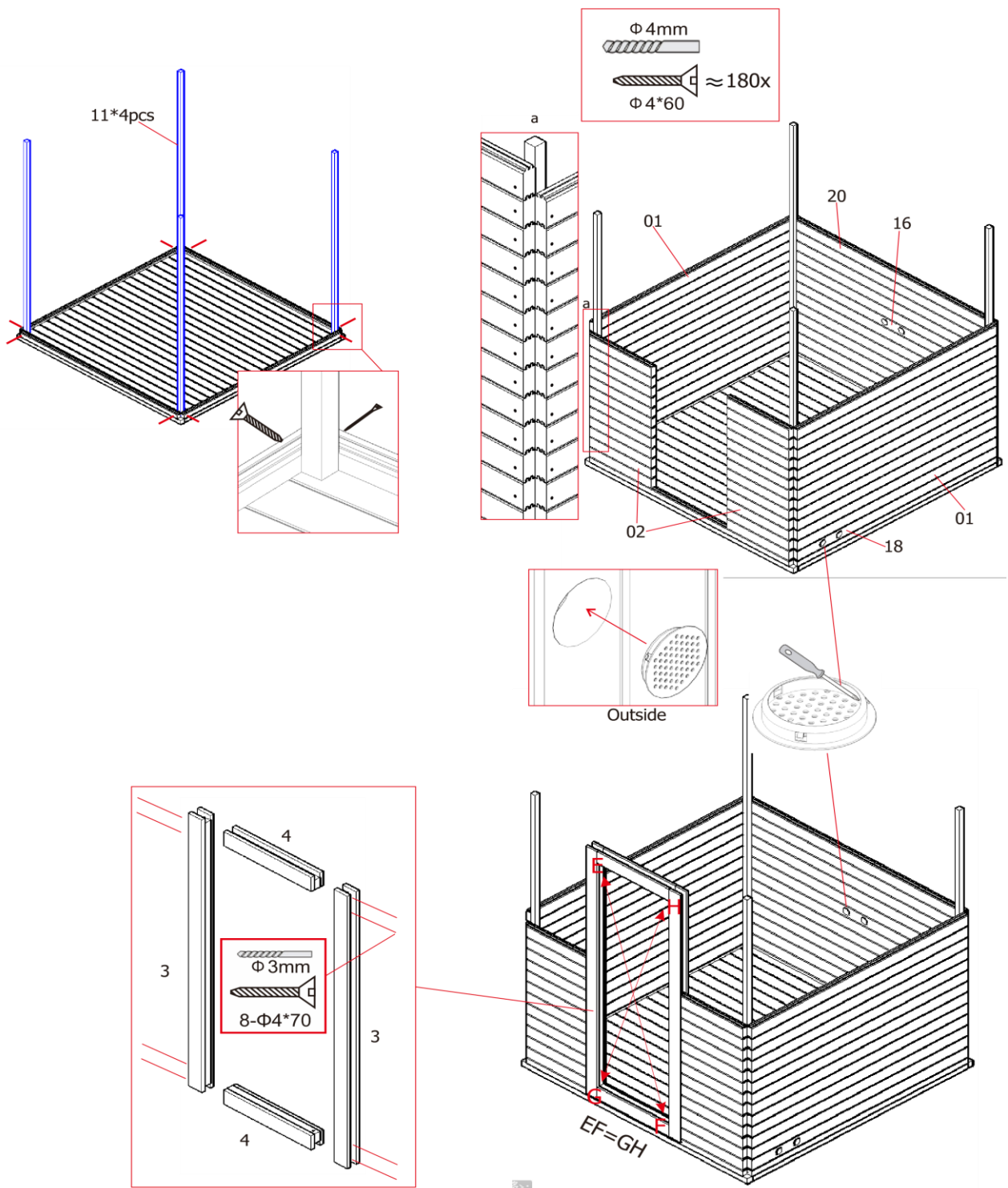

Steg 4:

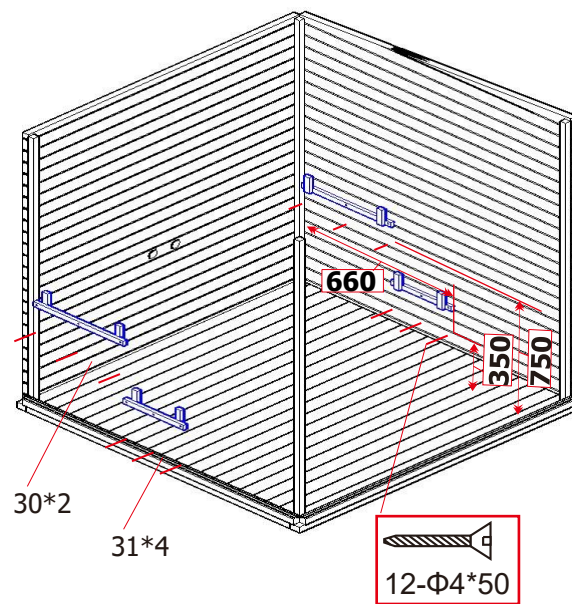
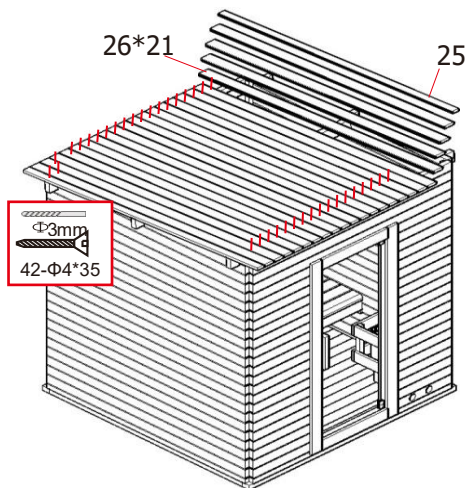
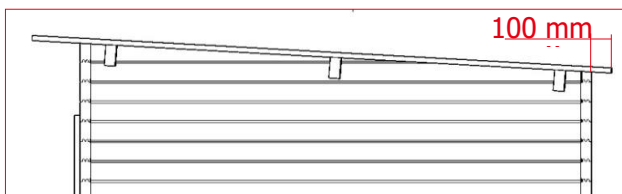
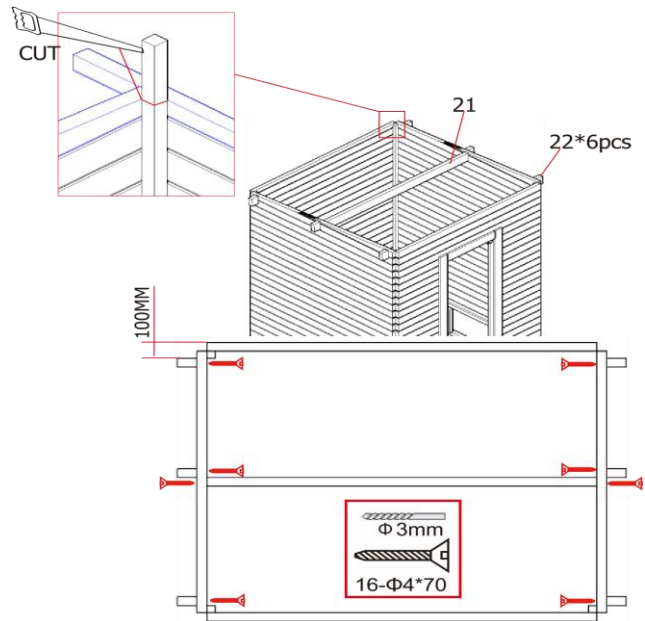
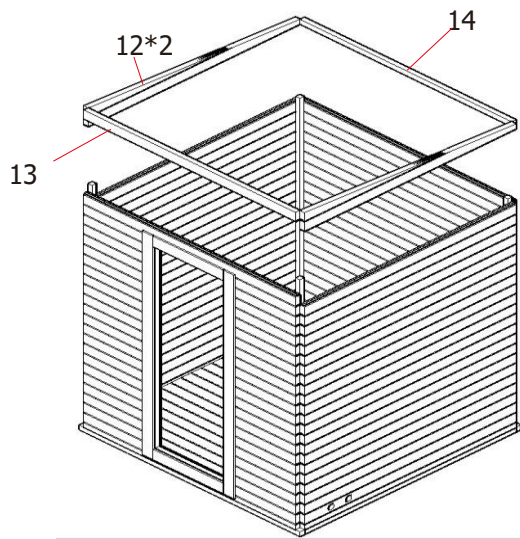

Steg 5:

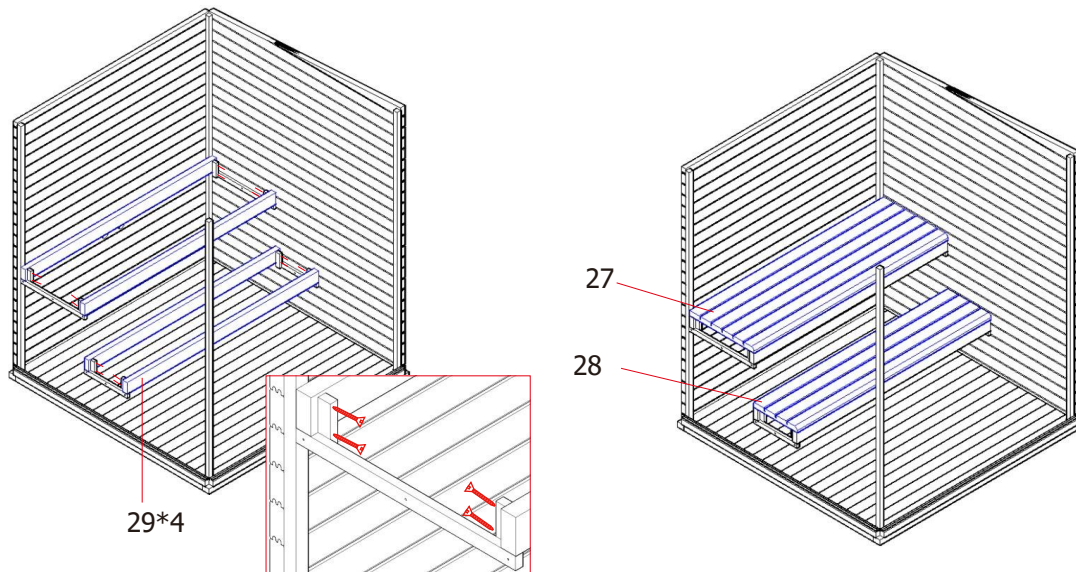

Steg 6:

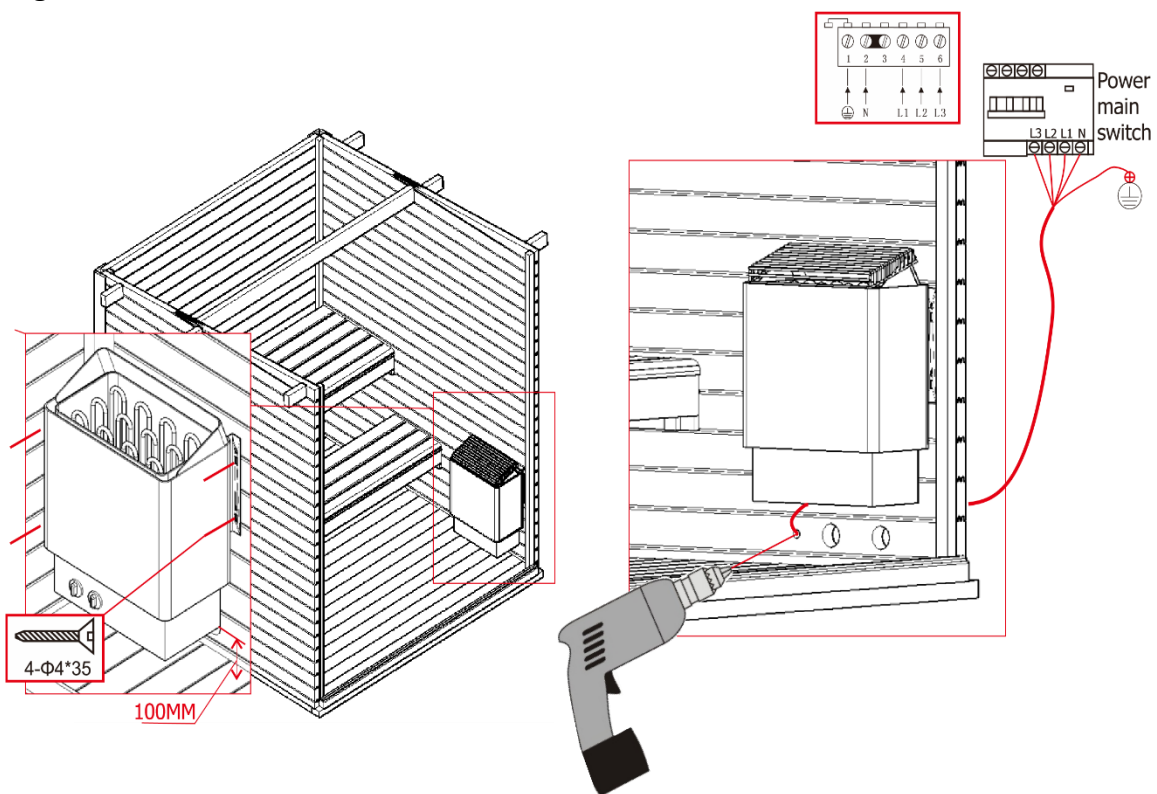

Steg 7:

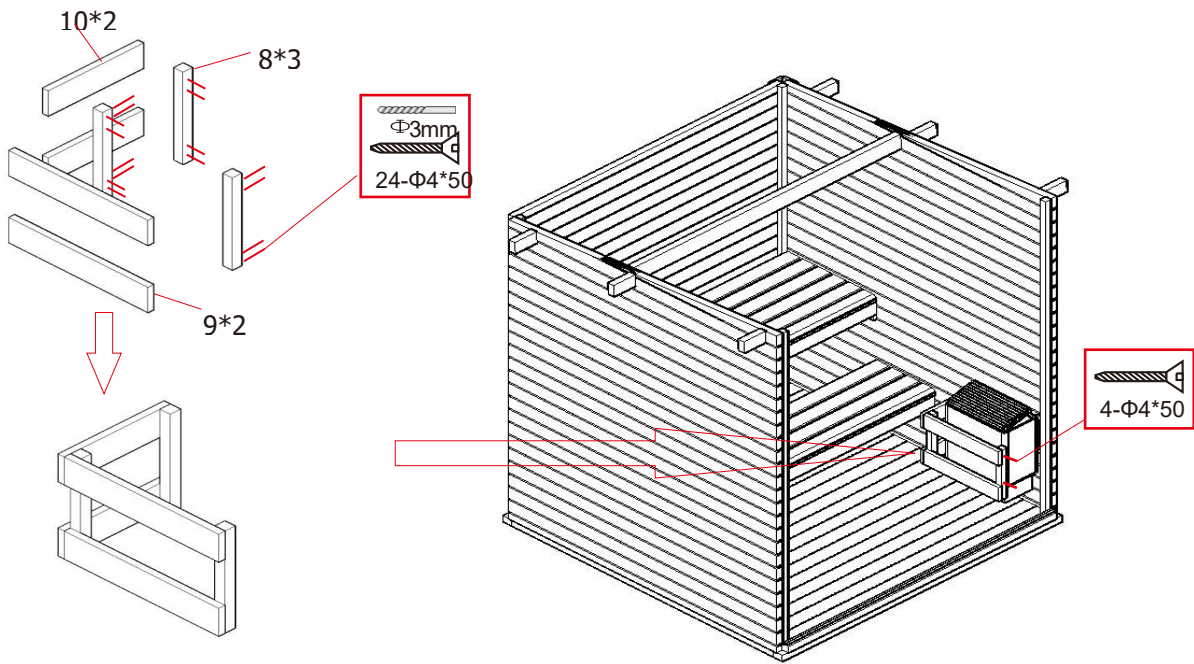

Steg 8:

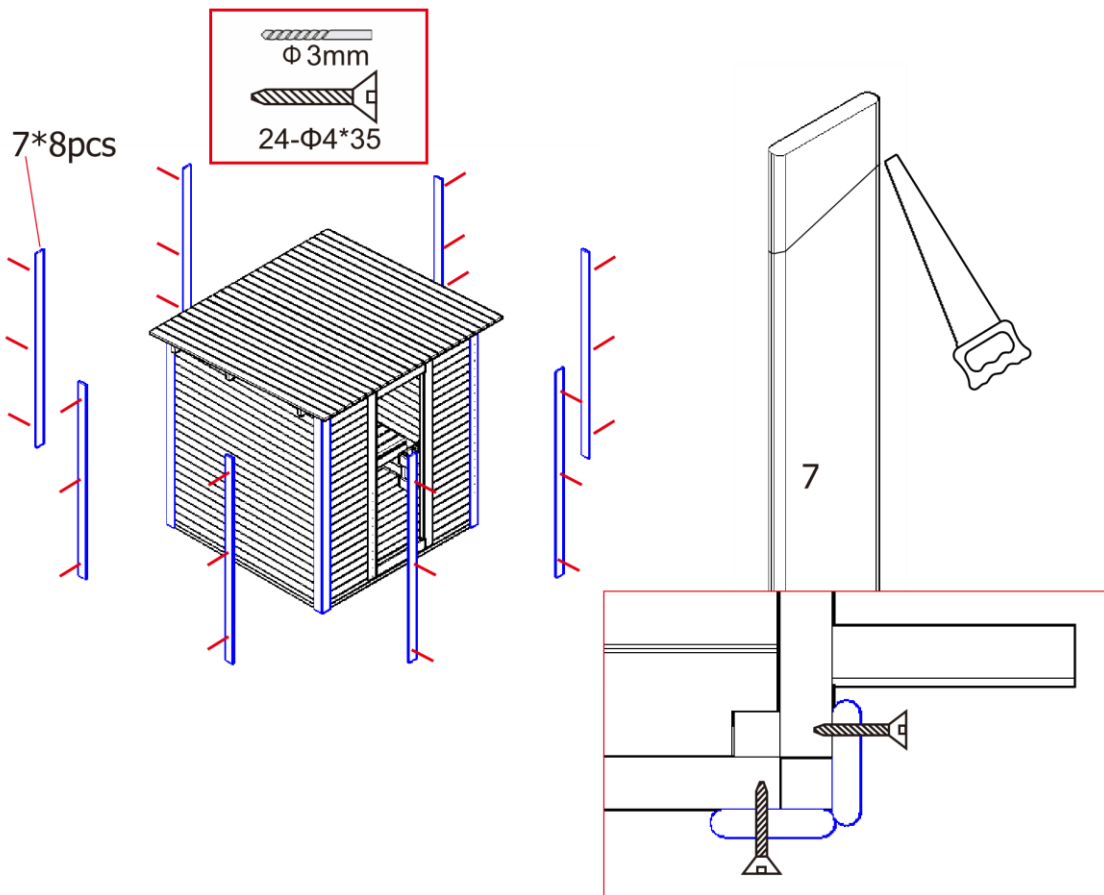

Steg 9:

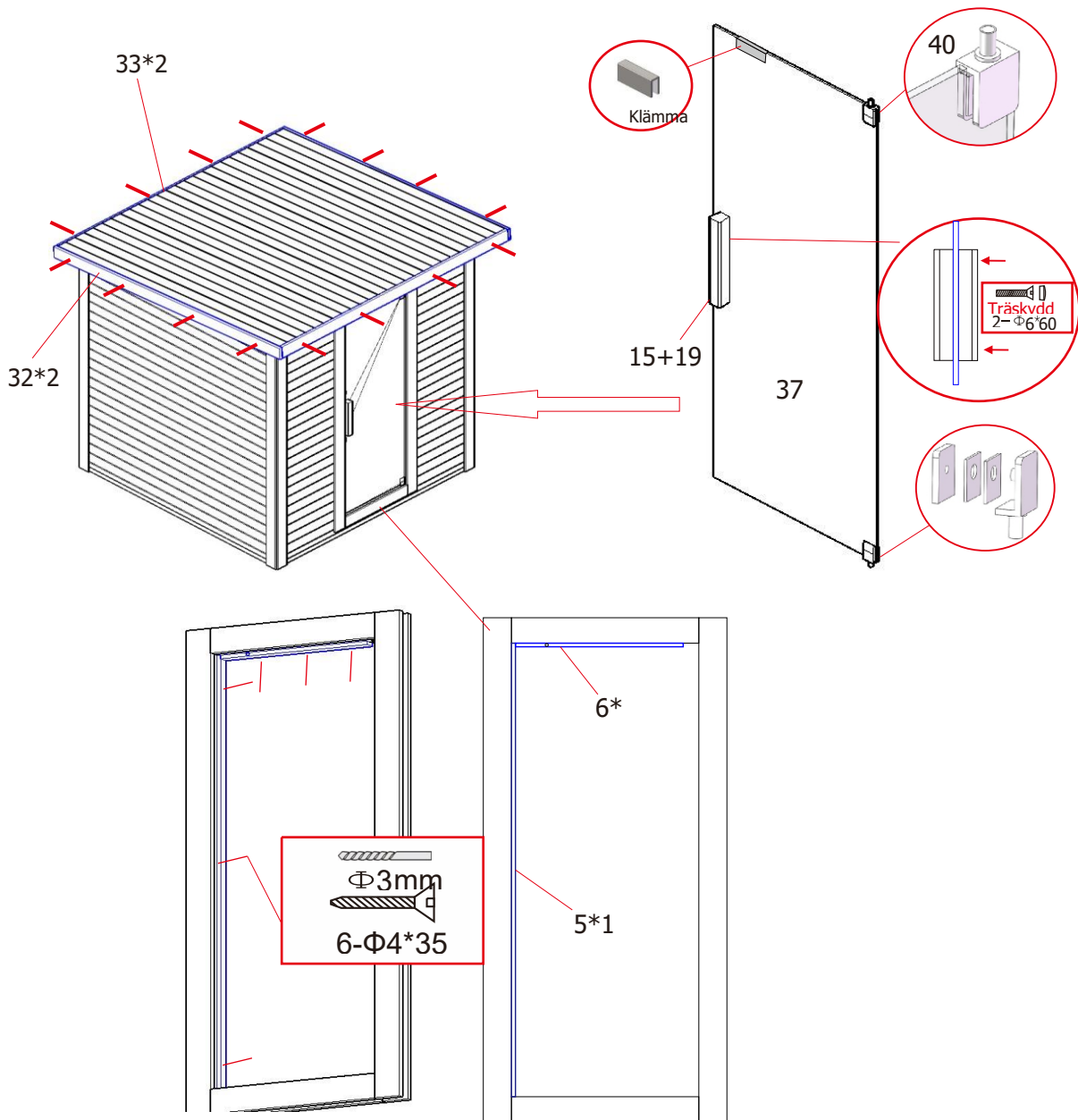

Steg 10:

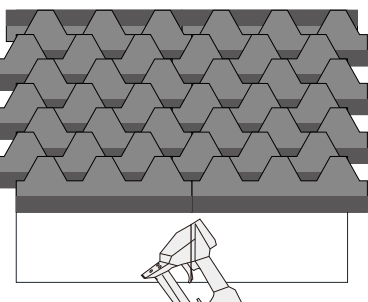
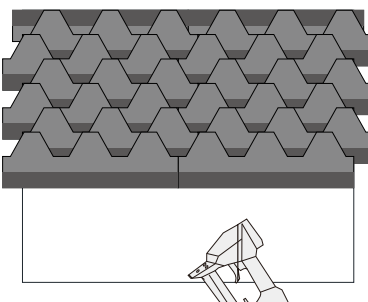
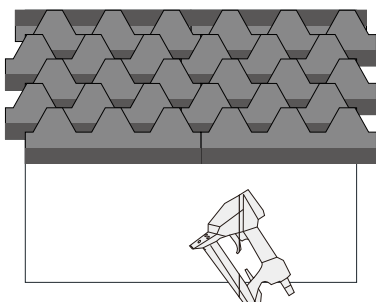
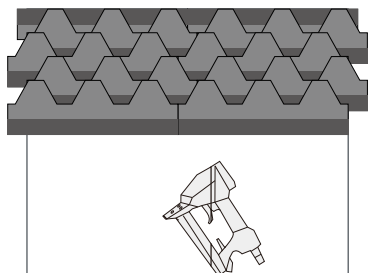
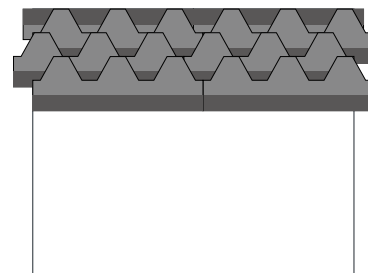
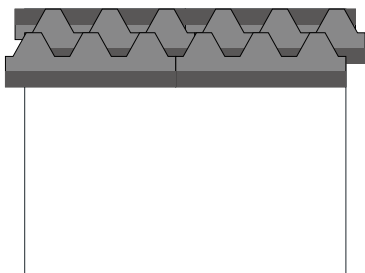
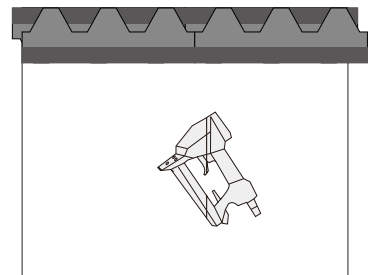
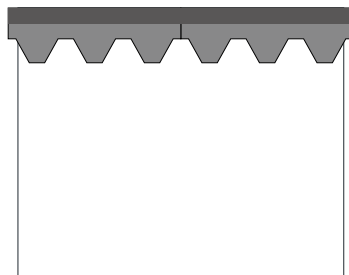
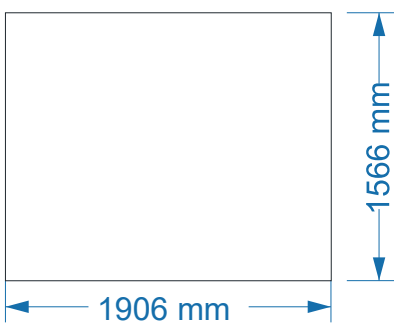
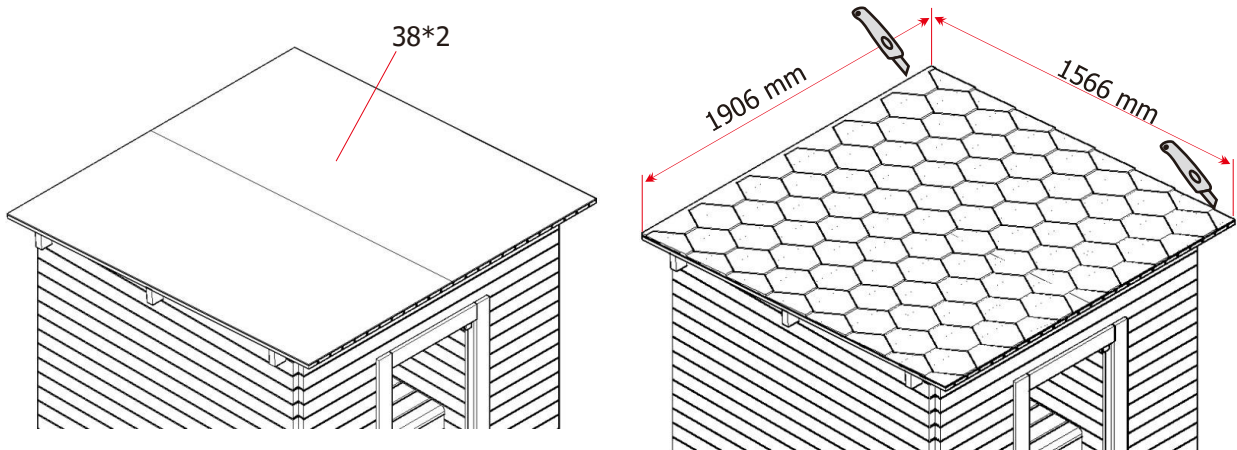

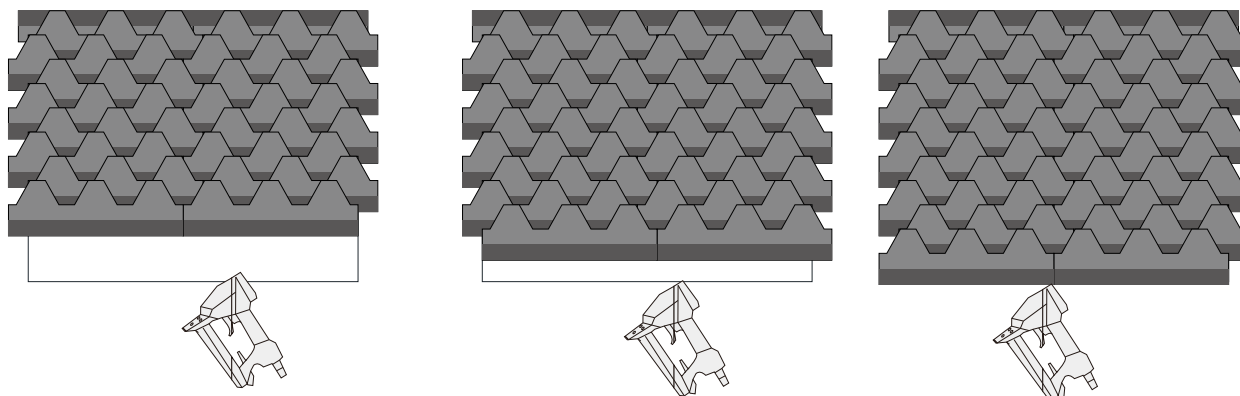

5.3. Bastuugn Modell: SCA-45

Allmänt

Anvisningarna avser bastuaggregatet. De innehåller viktig information om montering, drift och användning. Läs igenom instruktionerna noggrant, särskilt säkerhetsanvisningarna och användningsanvisningarna, innan du monterar och tar bastuugnen i bruk, och förvara dem på ett säkert ställe. Använd bastuugnen endast enligt dessa instruktioner för att undvika olycksfall och skador. Om bastuugnen överläts till tredje part ska även dessa instruktioner överlämnas.

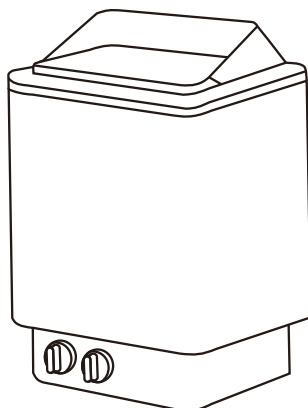

5.4. Säkerhetsanvisningar

Risk för skador

Felaktig hantering av bastuaggregatet kan orsaka personskador.



- Montera bastuugnen **endast** om alla delar som ingår i leveransen är kompletta och oskadda.
- Risk för elstötar: Installation och underhåll av bastuaggregatet **måste** utföras av en behörig elektriker.
- **Livsfara på grund av elektrisk spänning:** Vid kontakt med spänningsförande delar föreligger omedelbar livsfara. Skador på isoleringen eller enskilda komponenter kan vara livsfarliga. - > Vid skador på isoleringen ska strömförsörjningen omedelbart kopplas bort och reparation ombes.
- Se till att bastuaggregatet är avstängt efter användning och att timern är inställd på exakt "0".
- Vrid **inte** för hårt på timerns vridreglage, eftersom detta kan leda till att bastuaggregatet inte stängs av och fortsätter att vara igång utan tidsbegränsning.
- Kasta inte bastusten.
- Lagg inte bastusten mellan värmeelementen.

- Undvik att trycka direkt på värmeelementen när du staplar bastu stenarna.
- Lägg de stora bastustenarna längst ner när du fyller på. Se till att de inte ligger för tätt så att luften kan cirkulera.
- Ta bort trasiga eller skadade stenar från bastuugnen.
- Lägg inte för många bastustenar på bastuugnen.
- Lägg inga föremål på bastu stenarna, produktens ventilation måste kunna ske fritt.
- Överdriven fukt kan leda till funktionsfel på elektriska apparater.
- Håll inte för mycket vatten på bastustenarna, detta kan leda till överdrivet het vattenånga.

5.5. Installation och elektrisk anslutning

Varning: Läs monteringsanvisningen noggrant och i sin helhet före användning.

- Installera **endast** din bastuugn om leveransen är komplett och oskadad.
- Kontrollera att alla komponenter är oskadade.

Obs

För att undvika kortslutning eller att jordfelsbrytaren löser ut rekommenderar vi starkt att du ansluter produkten till ett separat säkrat elnät. Överbelastning kan uppstå om flera elektriska apparater används samtidigt på samma ledning eller om en förlängningsladd används. Observera denna rekommendation när du installerar din bubbelpool, bastu eller infrarödkabin. Mer information finns i monteringsanvisningen och de tekniska uppgifterna.

Installation och elektrisk anslutning av bastuaggregat

Installera bastuaggregatet på väggen med hjälp av det medföljande fästmaterialet, i enlighet med de minsta säkerhetsavstånd och volymer som anges i fig. 1.

- Den elektriska anslutningen av bastuaggregatet får **endast** utföras av en behörig elektriker med beaktande av gällande elsäkerhetsföreskrifter.
- Ugnen kan monteras på bakväggen på ett minsta avstånd av 90 mm.
- Väggen bakom värmeelementet får inte täckas med material som asbest- eller eternitplattor etc., eftersom denna typ av täckning kan orsaka höga temperaturer och brandfara.
- Använd kvalificerade material för tak och väggar.
- Basteledningarna ska anslutas till en väggmonterad anslutningsdosa. Anslutningsdosan ska vara stänkskyddad. Förgreningsdosan måste vara stänkskyddad och får inte installeras högre än 500 mm över golvet.
- Strömförsörjningskabeln måste bestå av REWE-gummiisolerad kabel eller minst en likvärdig kabel.

Anslutningsschema

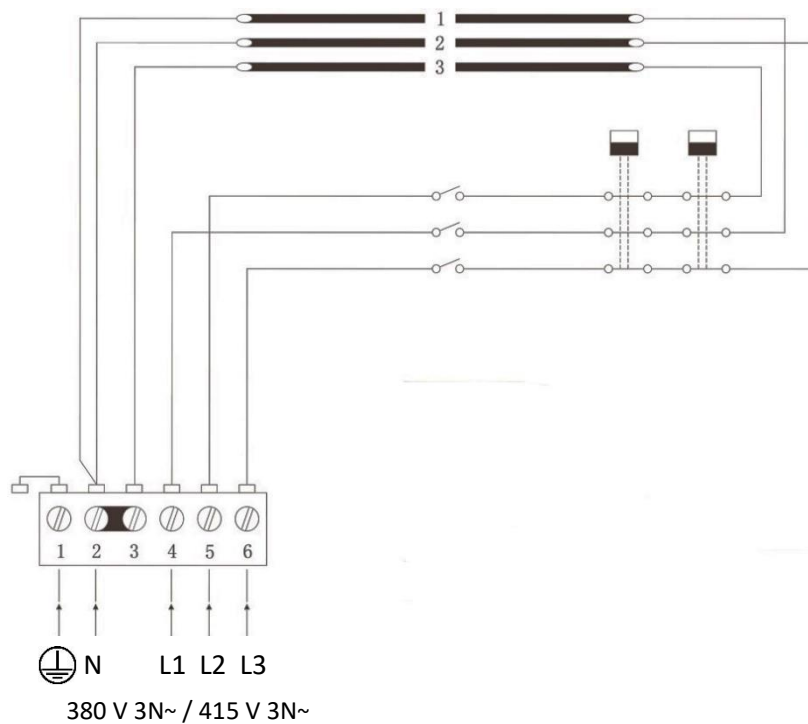

L1 L2 L3:	Anslutning av faser
N:	Noll
	Jordanslutning

Skyddsgaller

Vid montering av skyddsgallret på bastuaggregatet måste minsta avstånd iakttas.

Ansluta lampor

Bastulamporna kan anslutas i anslutningsdosan. De kan ha samma tvärsnitt som bastuugnens anslutningskablar.

Obs! De övre skruvarna måste dras åt ordentligt, minsta avstånd mellan skruvhuvudet och väggen måste vara 3 mm.

Montering av bastuugn

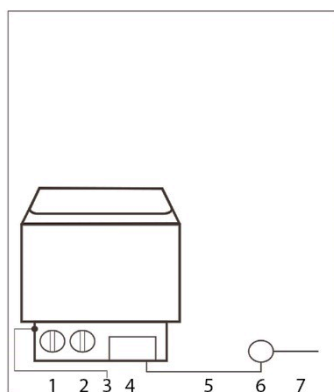
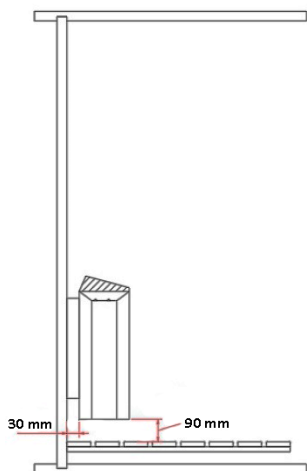

- 1 nätbrytare
- 2 termostater
- 3
Temperaturregulator
- 4 Kontrollpanel
- 5 Nätkabel
- 6 Anslutningsdosa
- 7 Anslutningskabel

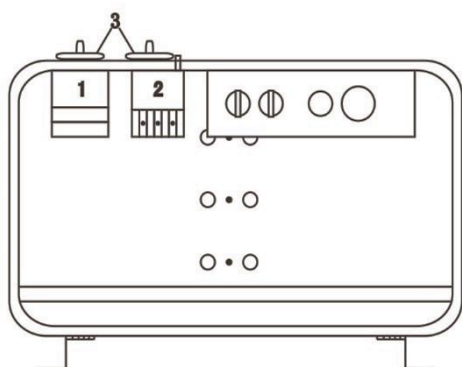
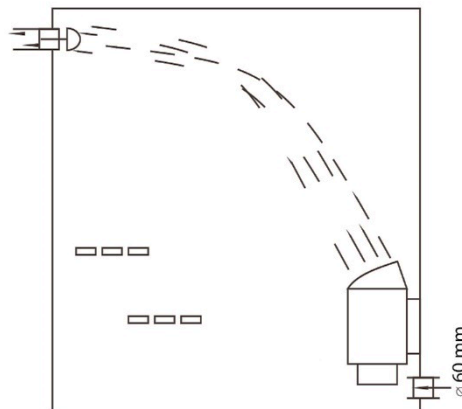

Modell	Effekt	Kabel för	
FK-45	KW	380 V 3 fas	220 V 1 fas
		415 V 3 fas mm ²	240 V 1 fas mm ²
	4,5	5 x 1,5	3 x 4

6. Användning

6.1. Säkerhetsanvisningar

Följande säkerhets- och hälsoinformation måste läsas noggrant.

Risk för personskada

Felaktig hantering under drift kan leda till personskador.



- Inga ändringar får göras på produkten.
- Se till att inga föremål är staplade på produkten och att de befinner sig på säkert avstånd innan du sätter på bastuaggregatet.
- Kontrollera att timern är inställd på "0" när du lämnar bastun.
- Vrid **inte** för hårt på timerreglaget, eftersom detta kan leda till att bastuaggregatet inte stängs av och fortsätter att vara igång utan tidsbegränsning.
- Kasta inte bastu stenar.
- Lägg inte bastusten mellan värmeelementen.
- Undvik att trycka direkt på värmeelementen när du staplar bastu stenarna.
- Lägg de stora bastustenarna längst ner när du fyller på. Se till att de inte ligger för tätt så att luften kan cirkulera.
- Ta bort trasiga eller skadade stenar från bastuugnen.
- Lägg inte för många bastustenar på bastuugnen.
- Lägg inga föremål på bastustenarna, produktens ventilation måste vara säkerställd.
- Barn under 6 år får endast använda bastun under uppsikt av vuxna.
- Produkten **måste** vara under ständig uppsikt under igångkörningen.
- **Risk för brännskador:** Håll dig borta från upphettade och heta ytor. Rör inte bastuugnen, bastustenarna eller metallföremål under uppvärmningen och bastun.
- **Risk för skällning:** Håll minst 30 cm avstånd till den uppvärmda bastuugnen.
- **Risk för skällning:** Håll inte vatten på bastu stenarna när någon befinner sig i direkt närhet av bastuugnen. Det heta vattnet kan stänka på bastubadaren.
- **Halkrisk:** Var försiktig så att du inte halkar när du går in i bastun.
- Håll inte för mycket vatten på bastu stenarna, detta kan leda till överdriven, het vattenånga.
- En bastubad kan orsaka medicinska problem hos bastubadaren. Följande persongrupper bör konsultera läkare före användning:
Gravida, hjärtsjukdom, högt blodtryck, cirkulationsbesvär, efter intag av mediciner, vid diabetes, vid illamående
- En bastun omgång bör inte vara längre än en halvtimme. En för lång bastun omgång kan leda till snabb hjärtrytm, lätt hjärtvärk, svaghetskänsla eller yrsel. Om ovanstående symptom uppträder ska bastun omedelbart avslutas.
- Vid längre vistelse i en varm bastu kan kroppstemperaturen stiga, vilket kan ha en negativ inverkan på kroppen.
- Gå inte in i den varma bastun om du just har druckit.
- Sov inte i den varma bastun.
- Förvara inga flaskor med påfyllningsmedel i bastun.
- Drick lite vätska efter bastun.
- Håll huden sval vid behov.

Risk för skador



- Kontrollera alla fästelement på produkten före varje användning och med jämna mellanrum för att upptäcka synliga skador. Var särskilt uppmärksam på bärande komponenter. Ta produkten ur bruk vid materialförändringar eller skador. Kontakta tillverkaren eller kundtjänst för ytterligare instruktioner och eventuella reservdelar.
- Kontrollera regelbundet fästskruvarna etc. och dra åt dem vid behov.
- Använd inte produkten för att torka tvätt.

Risk för personskada och skador

Felaktig hantering under drift kan leda till personskador och skador.



- **Brandfara:** Lägg inga föremål eller täcken på bastuaggregatet. Täckning medför brandfara.
- **Brandfara:** En bastubehållare som inte är tillräckligt fylld med bastastenar medför brandfara.
- Tryck **inte** in bastusten med våld mellan värmeelementen.
- Bastustenarna behöver **inte** passa in helt mellan värmeelementen och placeras där.

6.2. Första användningen

Vid första användningen avger bastuaggregatet och bastustenen en lukt. Vädra bastun efter uppvärmningen så att luften kan bytas ut. Ingen får vistas i bastun vid första uppvärmningen.

6.3. Användning

Varning!

Vänligen informera dig hos brandmyndigheterna om användning av brandväggar och isolering. Ventilationsöppningarna får inte isoleras.

- Bastun har plats för max 2 personer.
- Bastukaminen är utrustad med en timer och en temperaturregulator där tid och temperatur kan ställas in och regleras. Bastukaminen kan stängas av genom att ställa timern i läge "0".
- Tillräcklig luftcirkulation är nödvändig för bastubad. Luften i kabinen bör bytas ut 6 gånger per timme. En korrekt installerad ventilation skapar behagliga bastuförhållanden och sparar dessutom energi.
- För att hålla temperaturen under bastubadningen ska ventilationen stängas.
- Ventilationsöppningarna får inte täckas under drift.
- Öppna ventilationen efter bastubad så att bastun torkar.
- Öppna dessutom dörren efter bastubad så att bastun kan torka.
- Använd endast vanligt dricksvatten för att hålla på stenarna, andra vätskor kan skada värmeelementen och garantin upphör att gälla.
- Använd inte för mycket vatten för påfyllningen, eftersom det kan leda till överdriven varm ånga.
- Bastugnens funktion är att värma upp bastun till en lämplig och behaglig temperatur. Temperaturen nås efter ungefär en timme och ligger då på cirka + 65 °C.

6.4. Manöverelement

Temperaturregler

Bastukaminen kan nå den förinställda temperaturen på 30 till 60 minuter, beroende på bastun kabinens storlek. Denna kan regleras till en temperatur som passar dig med hjälp av termostaten. En termostat med trefasanslutning kan säkerställa att en behaglig temperatur upprätthålls i bastun kabin. Temperaturen ställs in med vridreglaget.

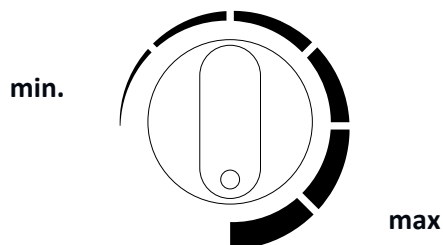

Tidsur

Tidsur är "avstängningsknappen" för bastuaggregatet och måste vara inställd på "0" för att aggregatet ska vara avstängt. Vridreglaget används för att ställa in uppvärmningstiden.

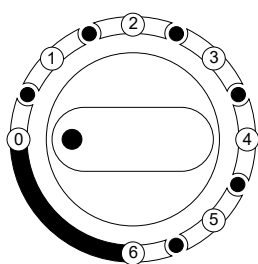

Tidsintervall	0 = Av
	1 = 30 min
	2 = 60 min
	3 = 90 min
	4 = 120 min
	5 = 150 min
	6 = 180 min

6.5. Bastasten och bastuinfusion

Information om bastasten

- **Rekommendation:** Rengör bastu stenarna från damm före första användningen och stapla dem i bastuugnen.
- Placera de stora bastustenarna längst ner när du fyller bastuugnen . Se till att de inte staplas för tätt, luften **måste** kunna cirkulera.
- Bastasten måste vara av bästa kvalitet. Använd massiva bastasten som är särskilt avsedda för användning i elektriska bastuugnar.
- Lägg tillräckligt med bastu stenar (10–15 kg) i bastuugnen efter att installationen av bastuugnen och styrboxen är klar.
- Bastasten har vanligtvis en diameter på 5 till 25 cm.
- Bastasten ska bestå av ett fast vulkaniskt bergart, t.ex. peridot.
- Använd inte lösa eller porösa keramikstenar, eftersom dessa kan skada bastun på grund av höga temperaturer.
- Lägg inte bastu stenar direkt på värmeelementen.

Bastupåfyllning

- Luften i bastun blir torr när den värms upp. En lämplig mängd vatten på de heta bastu stenarna ger luften rätt fuktighet. Efter att vatten hållts över stenarna med öskan känner huden effekten av den ökade fuktigheten.
- Rätt fuktighetsgrad ger huden en naturlig transpiration och en mild andning. För hög temperatur och luftfuktighet kan leda till en obehaglig känsla. En längre vistelse i bastun kan leda till en ökning av kroppstemperaturen. Bastubadaren ska känna sig väl
- Slevens kapacitet för att hålla vatten bör inte överstiga 200 ml.

7. Felsökning

Om fel uppstår under användning av produkten, kontrollera följande felorsaker med hjälp av tabellen nedan. Om felet inte kan åtgärdas, kontakta kundtjänst:

Fel	Möjlig orsak	Lösning
Produkten skakar eller svänger	<ul style="list-style-type: none"> • Produkten står på en ojämn, lös underlag 	<ul style="list-style-type: none"> • Ställ produkten på en plan, fast underlag
Värme läcker ut från produkten	<ul style="list-style-type: none"> • Glasdörren står på glänt 	<ul style="list-style-type: none"> • Stäng glasdörren
Bastukaminen går inte att sätta på	<ul style="list-style-type: none"> • Ingen nätspänning 	<ul style="list-style-type: none"> • Kontrollera säkringen eller jordfelsbrytaren för strömförsörjningen • Huvudströmbrytaren är avstängd
Bastukaminen stängs inte av	<ul style="list-style-type: none"> • Tidsur är inte inställt på exakt "0" • Tidsomkopplaren har vridits förbi 0-läget 	<ul style="list-style-type: none"> • Ställ timern exakt på "0" • Ställ timern exakt på "0"
Bastukaminen fungerar inte korrekt	<ul style="list-style-type: none"> • Överhettningsskyddet har aktiverats • Termostaten är felaktigt inställd • Tidsbrytaren står på "0" 	<ul style="list-style-type: none"> • Kontakta kundtjänst • Ställ in rätt temperatur • Ställ in timern på på
Bastubaren värmer inte ordentligt	<ul style="list-style-type: none"> • Värmeelementen är defekta • Temperaturen stiger inte • Saunastenarna ligger för tätt • Ventilationen är igensatt 	<ul style="list-style-type: none"> • Kontrollera värmeelementen • Höj temperaturen • Stapla bastu stenarna på nytt så att luften kan cirkulera • Öppna ventilationen
Bastukaminen värms upp snabbt, bastu stenarna blir inte riktigt varma. Vatten rinner bakom bastu stenarna.	<ul style="list-style-type: none"> • Ventilationen är stängd • Termostaten sänker temperaturen • Värmeeffekten är för hög 	<ul style="list-style-type: none"> • Öppna ventilationen • Kontakta kundtjänst • Kontakta kundtjänst

Fel	Möjlig orsak	Lösning
Ljud från produkten	<ul style="list-style-type: none"> Saunastenar och produktdelar kan avge ljud när de värms upp eller kyls ner. Tidsur tickar högt 	<ul style="list-style-type: none"> Inget fel Inget fel

8. Underhåll och skötsel

- Hög luftfuktighet i bastun skadar inte träet.
- Bastun måste vädras ordentligt efter bastun och en lämplig torkningstid måste iakttas.
- Spola av träet (väggar och bänkar) i bastun med vatten.
- Torka av träytor med en fuktig trasa.
- Beroende på användning ska sittytorna slipas med fint sandpapper minst en gång om året.
- Om sittbänkarna är mycket smutsiga kan de rengöras med en 3 % väteperoxidlösning.
- Vissa bastustensar går sönder på naturlig väg under användning. Fyll på bastuugnen med nya bastustensar.
- Ta ut bastusten minst en gång om året och placera dem på nytt. Detta gör bastun mer effektiv och överhettningssproblem undviks.



Desinfektionsmedel är starkt frätande!

Följ även anvisningarna från tillverkaren av rengörings- eller desinfektionsmedlet.

Använd skyddshandskar vid rengöring.

- Lacka bastuns ytterväggar efter montering med en vanlig träbets, kontrollera lacken årligen och bättra eventuellt på defekta ställen.



Lackera, lasera eller impregnera **aldrig** bastukabinen från insidan eller andra träföremål (bänkar, skyddsgaller etc.). Dessa ytor avger giftiga gaser när bastukabinen värms upp.

9. Demontering

9.1. Säkerhetsanvisningar

Risk för personskada

Felaktig hantering vid demontering kan leda till personskador.



- Koppla bort produkten från strömförsörjningen före demontering. Vid kontakt med spänningsförande komponenter kan det uppstå elektriska stötar, vilket kan leda till brännskador eller dödsfall.
- Produkten är tung och har stora mått, minst två personer krävs för demontering.
- Säkra produkten mot fall innan demontering.

Demonteringen av produkten ska utföras i omvänd ordning jämfört med monteringen. (se **kapitel Montering**)

10. Avfallshantering



- Avfallshandtera produkten och alla komponenter i enlighet med lokala och nationella bestämmelser för att undvika skador på miljön.
- Våra förpackningar är tillverkade av miljövänliga material. De kan återvinnas och därmed tjäna som värdefulla råvaror. Kassera förpackningsmaterialet (kartong, smutsförpackningar etc.) separat och på rätt sätt enligt gällande nationella bestämmelser.
- Kontakta tillverkaren om du är osäker på hur du ska göra.

- Information om korrekt avfallshantering finns även hos lokala avfallscentraler.

Elektriska och elektroniska apparater – information för privata hushåll



Elektro- och Elektronikapparatslagen (ElektroG) innehåller en rad krav på hantering av elektriska och elektroniska apparater. De viktigaste har sammanställts här.

1. Separat insamling av gamla apparater

Elektriska och elektroniska apparater som har blivit avfall kallas uttjänta apparater. Ägare av uttjänta apparater måste lämna in dessa separat från sorterat hushållsavfall. Du måste separera gamla batterier och ackumulatörer som inte är inbyggda i den gamla apparaten, samt lampor som kan tas ut ur den gamla apparaten utan att förstöras, innan du lämnar in den till en samlingsplats. Separera gamla apparater för att förbereda dem för återanvändning.

2. Möjligheter att lämna in gamla apparater

Ägare av gamla apparater från privata hushåll kan lämna in dem till samlingsställen som drivs av offentliga avfallshandlingsföretag eller till återlämningsställen som inrättats av tillverkare eller återförsäljare i enlighet med Elektro G. En onlineförteckning över samlings- och återlämningsställen finns på webbplatsen: <https://www.stiftung-ear.de> eller <https://www.take-e-back.de>.

3. Information om dataskydd

Gamla apparater innehåller ofta känsliga personuppgifter. Detta gäller särskilt apparater inom informations- och telekommunikationsteknik, såsom datorer och smartphones. Observera i ditt eget intresse att varje slutanvändare själv är ansvarig för att radera data på de gamla apparater som ska kasseras.

4. Återlämningsskyldighet för distributörer

Återförsäljare med en försäljningsyta för elektriska och elektroniska apparater på minst 400 m² samt återförsäljare av livsmedel med en total försäljningsyta på minst 800 m² som flera gånger per kalenderår eller permanent erbjuder och tillhandahåller elektriska och elektroniska apparater på marknaden är skyldiga att

- vid leverans av en ny elektrisk eller elektronisk utrustning till en slutanvändare kostnadsfritt återta en gammal utrustning av samma typ från slutanvändaren som i huvudsak har samma funktioner som den nya utrustningen, på leveransplatsen eller i dess omedelbara närhet, och
- på begäran av slutanvändaren återta gamla apparater som inte är större än 25 cm i någon yttermått i detaljhandelsbutiken eller i dess omedelbara närhet utan kostnad; återtagandet får inte vara kopplat till köp av en elektrisk eller elektronisk apparat och är begränsat till tre gamla apparater per apparattyp.

5. Betydelsen av symbolen "genomstruken soptunna"



Symbolen med en genomstruken soptunna som regelbundet finns på elektriska och elektroniska apparater anger att den aktuella apparaten vid slutet av sin livslängd ska samlas in separat från sorterat hushållsavfall.

- Tillverkarens registreringsnummer
- Som tillverkare i enlighet med ElektroG är vi registrerade hos den behöriga stiftelsen Elektro-Altgeräte Register (Nordostpark 72, 90411 Nürnberg) under följande registreringsnummer: WEEE-Reg.-Nr. DE86467979

Home Deluxe GmbH

Schanzweg 2

32312 Lübbecke

Tyskland

Tel +49 (0)5743 6181-0

www.home-deluxe-gmbh.de

BDA-047-01-TALO_M
2023/05