

Infrarödkabin SONORA S

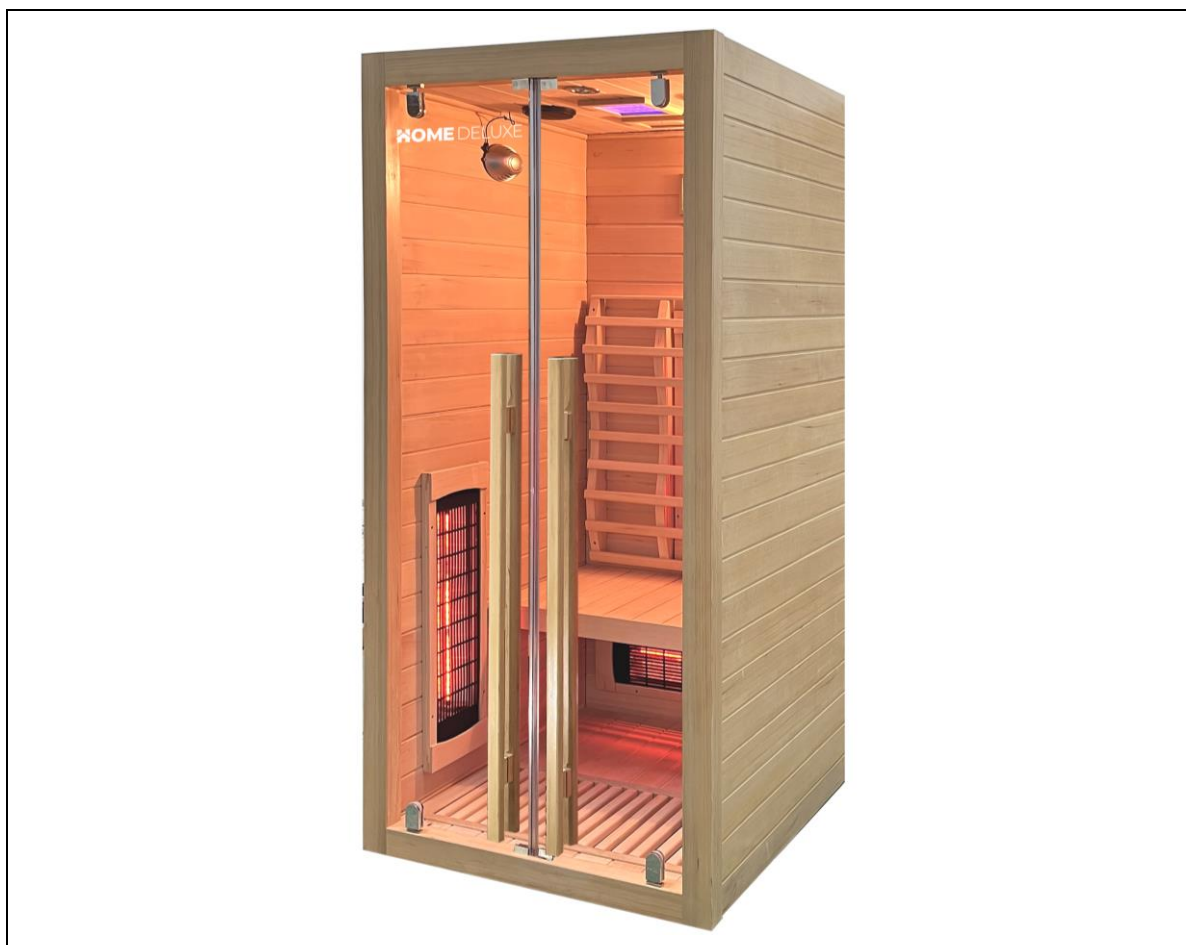

Originalbruksanvisning

WARNING:

Läs igenom bruksanvisningen noggrant innan montering och idrifttagning. Den innehåller viktig information om montering och användning.

VIKTIGT:

FÖR SENARE REFERENS, FÖRVARAS I ETT SÄKERT

STÄLL.

LÄS NOGGRANT!

Innehåll

1	Allmänt	3
1.	Produktöversikt	3
1.2.	Allmänna anvisningar	3
1.3.	Garanti	3
2.	Information om bruksanvisningen	4
2.1.	Information om översättning	4
2.2.	Tillgänglighet av bruksanvisningen.....	4
2.3.	Målgrupper för bruksanvisningen	4
2.4.	Förklaring av symboler	4
2.	Allmänt om bruksanvisningen	5
2.	Avsedd användning	5
2.	Säkerhetsanvisningar.....	5
3.	Produktegenskaper	7
3.1.	Tekniska data	7
3.2.	Produktbeskrivning.....	8
4.	Leveransomfattning.....	9
5.	Montering av produkten	11
5.1.	Säkerhetsanvisningar.....	11
5.2.	Produktens uppbyggnad.....	12
5.3.	Elanslutningsschema	18
6.	Användning.....	18
6.1.	Säkerhetsanvisningar.....	18
6.	Första användningen	20
6.3.	Drift.....	20
6.4.	Syrejonisator.....	20
6.5.	Manöverelement.....	21
6.6.	Rekommendationer för bastubad	23
7.	Felsökning.....	24

8.	Underhåll och skötsel	25
9.	Demontering.....	26
9.1.	Säkerhetsanvisningar.....	26
10.	Avfallshantering.....	26
11.	Elektriska och elektroniska apparater – information för hushåll.....	27

Kära kund!

Tack för att du har valt en produkt från **Home Deluxe GmbH**. Vi hoppas att du kommer att trivas med din nya "infrarödkabin SONORA S".

Bruksanvisningen hjälper dig vid montering, idrifttagning, drift och underhåll av produkten.

Bruksanvisningen och säkerhetsanvisningarna måste läsas noggrant och i sin helhet. Följ dessa anvisningar för att undvika faror.

1. Allmänt

1.1. Produktöversikt

Infrarödkabin SONORA S

Artikel-ID: 20323 | Variant-ID: 49240

Paket 1/3: 20325 | Variant-ID: 49242

Paket 2/3: 20326 | Variant-ID: 49243

Paket 2/3: 20327 | Variant-ID: 49244

1.2. Allmän information

För att uppfylla våra krav förbättrar vi ständigt kvaliteten, förenklar monteringen och användningen eller anpassar produkterna efter kundernas önskemål. På grund av dessa förändringar finns den aktuella versionen av bruksanvisningen på vår hemsida.

Beteckningen "produkt" används i bruksanvisningen för "infrarödkabin SONORA S".

1.3. Garanti

De lagstadgade rättigheterna till ansvarsfrihet och garanti gäller från och med inköpsdatum.

Home Deluxe GmbH ansvarar inte för skador som uppstår till följd av att bruksanvisningen inte följs. Reklamationer som uppstår till följd av felaktig montering eller användning omfattas inte av garantin. Vid fel på produkten, vänligen kontakta vår kundtjänst skriftligen via kontaktformuläret på vår hemsida och ange produktnamn, serienummer och bifoga en bild av typskylten:

Home Deluxe GmbH

Schanzeweg 2

32312 Lübbecke

Tyskland

Tel +49 (0)5743 6181-0

www.home-deluxe-gmbh.de

Om du har ytterligare frågor är vår kundtjänst gärna till din tjänst via kontaktformuläret.

2. Information om bruksanvisningen

2.1. Information om översättning

Den ursprungliga bruksanvisningen är skriven på tyska. Alla andra tillgängliga språk är översättningar av den tyska versionen.

2.2. Tillgänglighet av bruksanvisningen







Bruksanvisningen är en del av produkten och ska förvaras i sin helhet i omedelbar närhet av produkten. På grund av ändringar finns den aktuella versionen av bruksanvisningen på vår hemsida.



2.3. Målgrupp för bruksanvisningen

Bruksanvisningen måste läsas och följas av alla personer som är involverade i någon av följande aktiviteter eller användningsområden:

- Uppackning
- Montering/installation
- Idrifttagning/drift
- Underhåll/kontroll/skötsel
- Felsökning/reparation
- Avfallshantering

2.4. Symbolförklaring

Symbol	Symbolförklaring
	VARNING Symbolen indikerar möjliga faror som kan leda till dödsfall eller allvarliga skador. Läs den relevanta anvisningen innan du utför motsvarande monterings- eller användningssteg.
	INFO Symbolen ger viktig information och varnar för skador på produkten. Läs igenom denna information innan du fortsätter med monteringen eller användningen för att förstå eventuella problem och undvika skador.
	CE-märkning Symbolen anger att produkten uppfyller de gällande krav som Europeiska gemenskapen ställer på oss. Den aktuella försäkran om överensstämmelse kan erhållas på begäran från Home Deluxe GmbH.
	Följ bruksanvisningen Symbolen anger att bruksanvisningen måste läsas noggrant innan produkten monteras/installeras och/eller tas i bruk.
	Täckning förbjuden Symbolen anger att det är förbjudet att lägga något på värmeelementet eller täcka över det.
	Avfallshantering av elektriska och elektroniska apparater Elektriska och elektroniska apparater får inte kasseras tillsammans med hushållsavfallet!

Symbol	Symbolförklaring
	Skyddsklass I Symbolen anger att alla ledande delar av utrustningens hölje måste anslutas till den fasta elektriska installationens skyddsledningssystem. Det är en skyddande jordning. Vid en felström bryts strömkretsen av en säkring.
	Växelström Symbolen anger att produkten drivs med växelström.

2.5. Allmänt om bruksanvisningen

Bruksanvisningen avser infrarödbastun SONORA S. Den innehåller viktig information om montering, drift, underhåll och rengöring. Användningsanvisningen, särskilt säkerhetsanvisningarna, måste läsas noggrant innan produkten tas i bruk. Förvara användningsanvisningen på ett säkert ställe. Använd produkten endast enligt anvisningarna i denna användningsanvisning för att undvika oavsiktliga skador eller personskador. Om produkten överläts till tredje part måste även denna användningsanvisning överlämnas.

2.6. Avsedd användning

Produkten är av hög kvalitet, hållbar och avsedd och lämplig för privat bruk i rimlig och normal omfattning. Dessutom är vår produkt inte avsedd för kommersiellt bruk. Kommersiellt bruk är endast tillåtet med skriftligt tillstånd från Home Deluxe GmbH.

Infrarödkabinen är endast avsedd för bastubad för max 1 person inomhus.

Använd produkten endast enligt beskrivningen i denna bruksanvisning. All annan användning anses vara icke avsedd och kan leda till skador på egendom eller personskador. Tillverkaren tar inget ansvar för skador som uppstår eller har uppstått till följd av icke avsedd eller felaktig användning.

2.7. Säkerhetsanvisningar

Allmänna varningsanvisningar



- Felaktig hantering kan leda till allvarliga personskador och materiella skador. Därför får montering, installation, idrifttagning, felsökning, underhåll och reparationer endast utföras av kvalificerad personal.
- Montera produkten **endast** om leveransen är komplett och felfri.
- Se till att alla delar är oskadda och monterade på rätt sätt. Felaktig montering kan medföra personskador. Skadade delar kan påverka säkerheten och funktionen.
- Ställ endast produkten på ett säkert, plant och fast underlag.
- Produkten kan användas av barn från 8 år och av personer med nedsatt fysisk, sensorisk eller mental förmåga eller med bristande erfarenhet och kunskap, om de övervakas på ett säkert sätt eller har fått instruktioner och förstår de risker som är förknippade med användningen.
- **Livsfara!** Det får inte monteras något dörrlås eller annan spärr på kabindörren, kabinen måste alltid vara fritt tillgänglig.
- Håll husdjur borta från produkten.

Fara för barn



- Håll barn borta från förpackningsmaterial. Det finns bland annat kvävningsrisk!
- Barn får inte leka i eller på produkten.
- Håll barn borta från produkten och värmeelementen.
- Ställ inte produkten direkt på eller i närheten av en lekplats.
- Rengöring och underhåll får inte utföras av barn utan uppsikt.

Risk för skador

Felaktig hantering av produkten kan leda till skador.



- Gör inga konstruktiva ändringar på produkten. För ändringar måste tillverkarens tillstånd inhämtas och ändringarna utföras enligt tillverkarens anvisningar.
- **Livsfara på grund av elektrisk spänning!** För att undvika brännskador eller elstötar, se till att inga metallföremål eller verktyg kommer i kontakt med värmeelementen.
- **Livsfara på grund av elektrisk spänning!** För att undvika risk för elstötar måste all installation och underhåll utföras av en behörig elektriker.
- **Livsfara på grund av elektrisk spänning!** Ta produkten ur bruk om nätkabeln är skadad tills nätkabeln har bytts ut av tillverkaren, dess kundtjänst eller en behörig elektriker.

Risk för skador



- Felaktig hantering av produkten kan leda till skador.
- Reparations- och underhållsarbeten på elsystemet får endast utföras av en behörig elektriker.

Explosionsfara



- Vid brand, kontakta omedelbart brandkåren och se till att ingen befinner sig i produkten.
- **Varning:** Förvara eller lämna inte lättantändliga, lättbrännbara kemiska ämnen eller explosiva ämnen inuti eller i närheten av produkten. Lättantändliga ämnen kan antändas.

3. Produkt

3.1. Tekniska

Mått / material / vikt (infrarödkabin)	
Material	Kanadensisk hemlock
Yttermått (B x H x D)	900 x 1900 x 900 mm
Materialtjocklek tak/golv	ca 58 mm
Materialtjocklek sidoväggar	ca 33 mm
Sitsyta (B x D)	ca 834 x 450 mm
Vikt	86 kg
Fullspektrumstrålare	4 stycken
Ytstrålare	1 styck
Temperaturinställningsområde	18 – 65 °C
Bastubruk	max. 1 person
Materialtjocklek dörr	6 mm
Material dörr	ESG (enkelskikts säkerhetsglas)
Elektriska data (infrarödkabin)	
Anslutningsspänning	100 – 240 V AC
Frekvens	50 Hz
Effekt (infrarödstrålare)	1600 W
Skyddsklass	I
Elektriska data (belysning)	
Utgångsspänning	12 V DC
Strömförbrukning	5 A
Sockel (taklampa)	LED / GU5.3

Explosionsritning

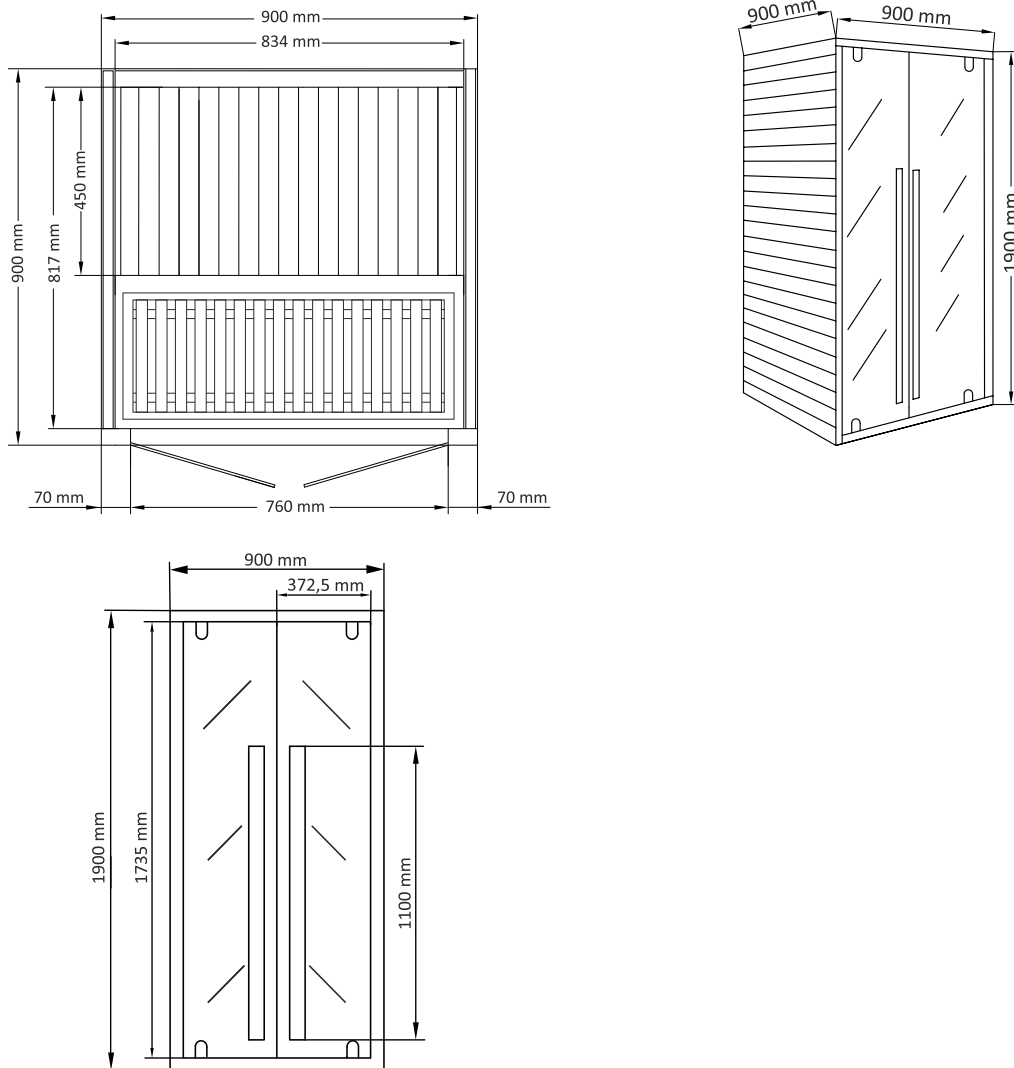

3.2. Produktbeskrivning

Infrarödkabinen av kanadensiskt hemlocktall är avsedd för montering och användning inomhus. Den inbyggda stämningsbelysningen (i taket), ytstrålare (kolstrålare i golvet) och de fyra fullspektrumstrålarna (i bakväggen och sidoväggarna) ger en behaglig och välgörande känsla.

Ytstrålare: Denna strålar uteslutande i infrarött C-område och är därför idealisk för avkoppling och regenerering. Värmeplattorna blir inte obehagligt heta, utan strålar endast i ett behagligt temperaturområde. Fördelen med detta är att man kan luta sig direkt mot de varma värmeplattorna med ryggen.

Fullspektrumstrålare: Denna strålar i infrarött A-, B- och C-område. Den minsta andelen strålning ligger i infrarött C-område, följt av infrarött A-område, medan den största andelen strålning ligger i infrarött B-område. Strålningen i infrarött A-område når även djupare hudlager, så kallad djupvärme. Strålningen i infrarött B- och C-området ger en behaglig värme på huden. Observera att ett visst avstånd måste hållas från en fullspektrumstrålare, annars kan hudskador uppstå.

För att spela musik kan den inbyggda radion, en MP3-spelare och en extern Bluetooth-enhet användas.

4. Leverans







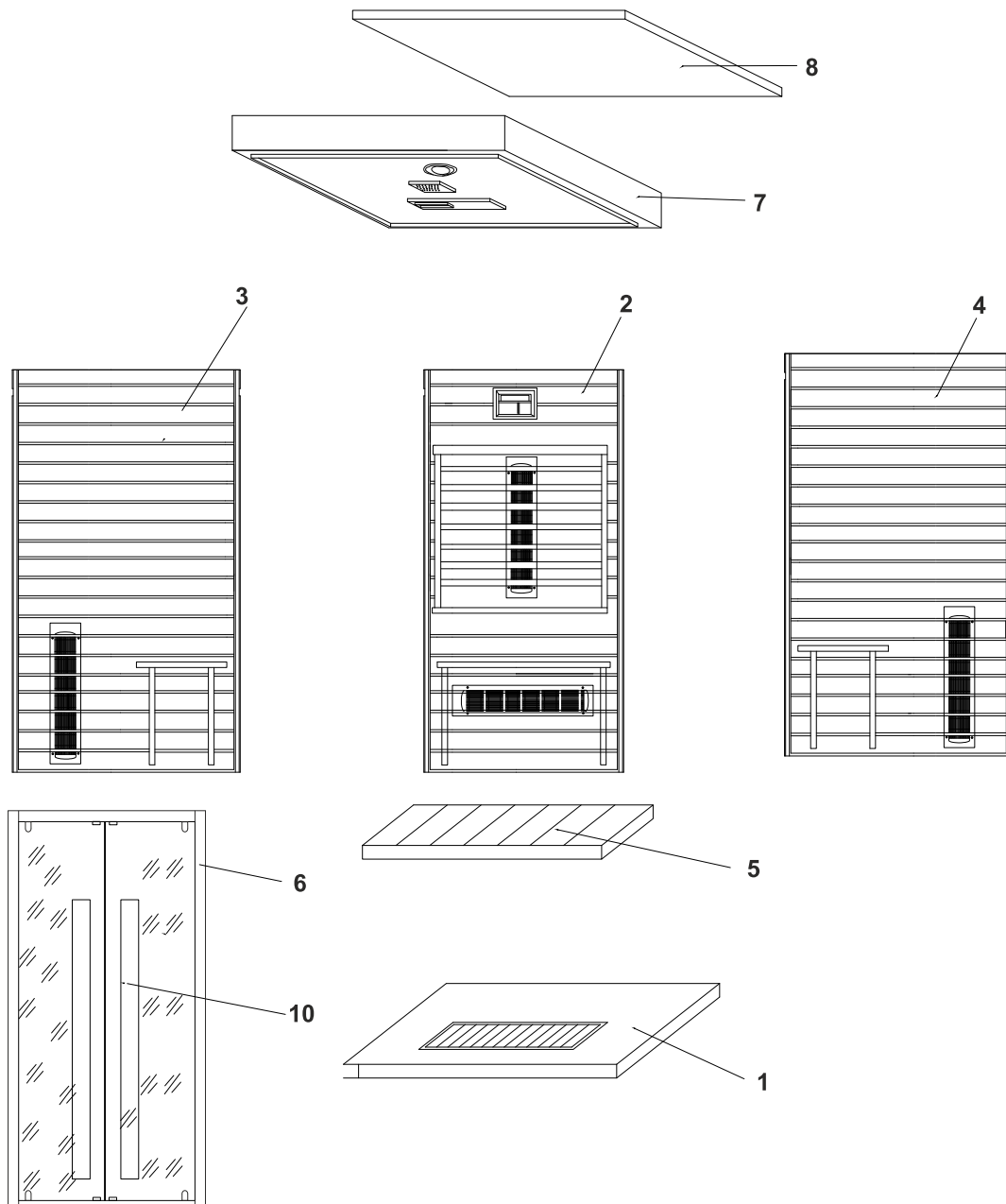

Kontrollera förpackningen för yttre skador vid leveransen. Kontrollera dessutom omedelbart efter uppackningen att leveransen är komplett och att produkten och alla komponenter är i felfri och oskadad skick. Montera produkten endast om leveransen är komplett och oskadad.



Lampa GU5.3 ingår inte i leveransen och kan köpas separat i detaljhandeln.

Notera serienumret på styrboxen, eftersom detta nummer behövs vid reparation eller beställning av reservdelar.



Enskilda delar

Nr.	Beskrivning	Antal	Bild
1	Bottenplatta	1	
2	Bakvägg	1	
3	Vänster sidovägg	1	
4	Höger sidovägg	1	
5	Sitsyta	1	
6	Framsida med glasdörrar	1	
7	Kabin tak invändigt	1	
8	Kabin takskydd, utvändigt	1	

Nr.	Beskrivning	Antal	Bild
9	Syrejonisator	1	
10	Dörrhandtag (inkl. skruv)	2	
11	Skruvpaket	1	

5. Montering av produkten

Placering



Produkten måste eventuellt uppföras i enlighet med byggnadsbestämmelser. Tillståndet för uppförande kan återkallas av myndigheterna vid överträdelse av uppförandevillkoren.

- Konsultera behörig myndighet före installation.
- Gällande föreskrifter måste följas.
- Montera produkten på en säker, plan och stabil underlag.
- Montera produkten på en torr plats.
- Produkten är endast avsedd för inomhusbruk.
- Håll ett säkerhetsavstånd på minst 2 meter till andra konstruktioner. Detta underlättar monteringen och kan rädda liv i händelse av brand.

5.1. Säkerhetsanvisningar

Följande säkerhets- och hälsoinformation måste läsas noggrant.

Risk för personskada

Felaktig hantering vid montering kan leda till personskador.







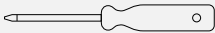

- Din produkt levereras i tre paket. Se till att paketen öppnas uppifrån. Var mycket försiktig när du öppnar paketen, eftersom de innehåller ömtåliga delar och glas.
- Montera **endast** produkten om leveransen är komplett och oskadad.
- Kontrollera att alla kretsar och nätkontakten uppfyller alla krav.
- Anslut produkten till ett 220–240 V växelströmsuttag. Använd endast uttaget för produkten och anslut inga andra elektriska apparater till detta uttag. Använd ON/OFF-knappen för att slå på eller stänga av produkten och dra ut nätkontakten ur uttaget när infrarödkabinen inte används.
- Ställ endast produkten på en säker, plan och stabil yta.
- Spraya inte vatten på produktens utsida. Om golvet är fuktigt bör en golvskiljare installeras för att hålla produkten högt och torrt.
- För att undvika skador krävs minst 2–3 personer för att montera produkten.
- Använd skyddskläder, såsom säkerhetsskor och skyddshandskar, vid montering.
- Håll barn borta från monteringsplatsen under monteringen av produkten. Leveransen innehåller smådelar som kan sväljas eller orsaka allvarliga skador.
- **Vi vill påpeka att Home Deluxe GmbH i princip inte står för några kostnader för montering eller hantverksmässiga tjänster, såsom elektrikerkostnader eller liknande kostnader för fackpersonal.**

5.2. Montering av produkten

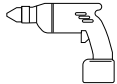
Produkten levereras i delar och kräver viss montering. Följ monteringsanvisningarna noggrant. Om anvisningarna inte följs kan produktens funktion och säkerhet inte garanteras.

Verktyg som behövs

	Skrivmejsel		Måttband
	Sladd		Stege
	Vattenpass		Skärkniv
	Blyertspenna		

Förberedelser inför montering av produkten

Montera produkten **endast** inomhus på en plan, stabil och vågrätt yta. För bättre stabilitet och ståndfasthet rekommenderar vi att produkten placeras på ett fundament eller liknande.

Se till att det finns tillräckligt med utrymme runt bottenplattan så att alla komponenter kan monteras utan problem. Efter monteringen kan produkten flyttas till önskad position.

Kabeldragningen måste utföras korrekt av en elektriker för att undvika faror och säkerställa funktionaliteten.

Om de elektriska kraven inte uppfylls korrekt kan det i värsta fall leda till allvarliga personskador.

För dessa arbetsmoment krävs minst 2–3 personer.

Steg 1: Rikta in bottenplattan

- Placera bottenplattan (1) på ett säkert, plant och fast underlag. Se till att sidan med täckningen för ytstrålarna är vänd mot rummet och att kabelgenomföringen är vänd mot baksidan.



Steg 2: Montera bakväggen

- Placera bakväggen (2) bakom bottenplattan (1) och skjut in den så att den sitter tätt och jämnt. (**markering:** genomföring för de förkonfektionerade anslutningskablarna)
- Anslut anslutningskabeln från bottenplattan till uttaget i bakväggen. (**se pil**).



Obs

Se till att anslutningskabeln är ordentligt ansluten, annars fungerar inte ytstrålaren.

Steg 3: Montering av höger sidovägg

- Placera höger sidovägg (4) till höger om bottenplattan (1) och skjut in den så att den ligger tätt och jämnt. Fäst sidoväggen (4) bakifrån med de 3 klickfästena på bakväggen (2) och se till att väggarna är vinkelräta och ligger jämnt.

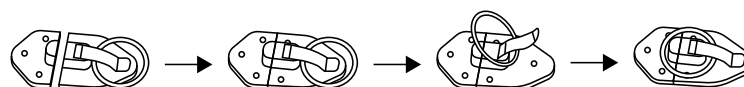

Steg 4: Montering av vänster sidovägg

- Placera den vänstra sidoväggen (3) till vänster om bottenplattan (1) och skjut in den så att den ligger jämnt och tätt mot bottenplattan. Fäst sidoväggen (3) bakifrån med de 3 klickfästena på bakväggen (2) och se till att väggarna är vinkelräta och ligger jämnt.

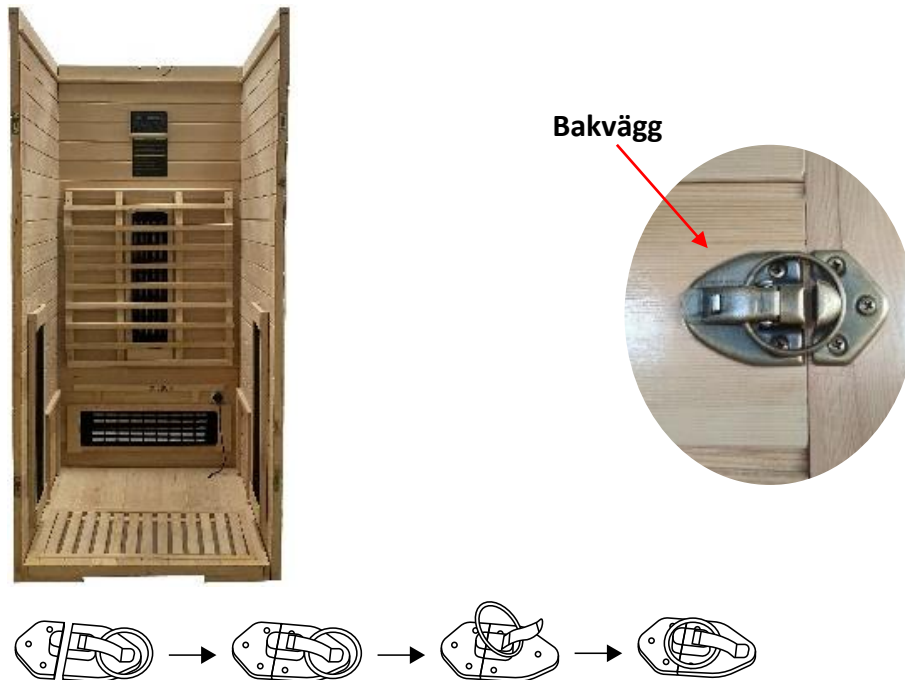
**Steg 5: Montering av sittytan**

- Placera sittytan (5) på den bakre stödet och stöden på sidoväggarna (3, 4).
- Sitsytan behöver **inte** skruvas fast.
- Fästen för fronten. (se markering)



Steg 6: Montering av fronten

- För detta arbetsmoment krävs minst 2 personer.
- Sätt in fronten (6) med de fyra tapparna i de fyra fästena på sidoväggarna (3, 4). Håll fronten framför sidoväggarna i rätt höjd och för in tapparna i fästena och tryck ner dem, så sitter fronten fast.

Steg 7: Montering av kabintaket

- Placera kabintaket (7) ovanpå kabinen, så att det vilar på de inre listerna.
- Därefter kan kabintaket fästas från utsidan med 4 skruvar (**mitt på varje sida**).

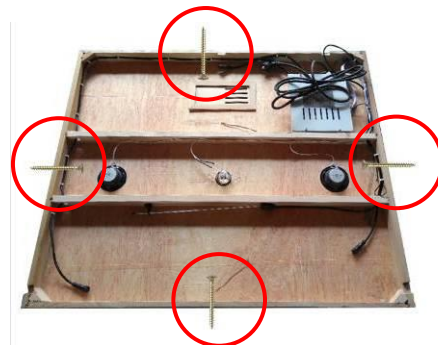
Obs

För att undvika kortslutning eller att RCD-kontakten löser ut rekommenderar vi starkt att du ansluter produkten till ett separat säkrat elnät. Överbelastning kan uppstå om flera elektriska apparater används samtidigt på samma ledning eller om en förlängningsladd används. Observera denna rekommendation när du installerar din bubbelpool, bastu eller infrarödkabin. Mer information finns i monteringsanvisningen och de tekniska uppgifterna.

Steg 8: Montering av dörrhandtag

- Rikta dörrhandtaget (**10**) vertikalt mot de två hålen i glasdörren, håll det yttre handtaget mot dörren (monteringsordning: dörrhandtag **utvändigt** / glassdörr / dörrhandtag **invändigt**).
- För in skruvarna från insidan genom hålet i dörrhandtaget och glasskivan och skruva fast delarna i varandra.
- Gör på samma sätt med den andra dörren.



Steg 9: Anslut anslutningskablarna

Sätt ihop anslutningskablarna och anslut dem till styrenheten på kabeltaket.

- Sätt ihop alla anslutningskablar till värmeelementen (**a**).
- Sätt ihop anslutningskablarna från kontrollpanelen (**b**).
- Anslut anslutningskablarna till temperatursensorn (**c**) till varandra.
- Anslut antennens anslutningskablar (**d**) till varandra.



Anmärkning

Ändra **inte** och byt **inte** plats på anslutningskablarna för område **A** och område **B**, eftersom funktionen annars inte kan garanteras.

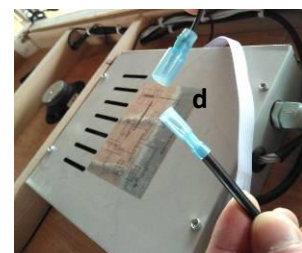
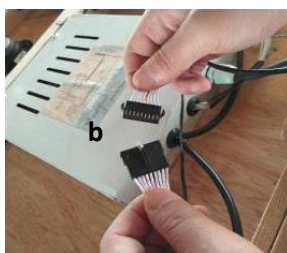
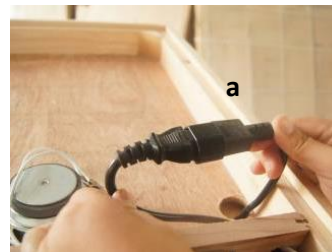
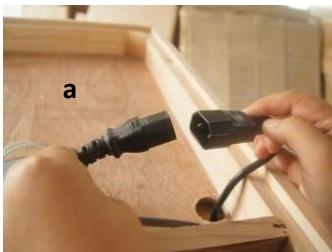



Abb.: 1



Abb.: 2

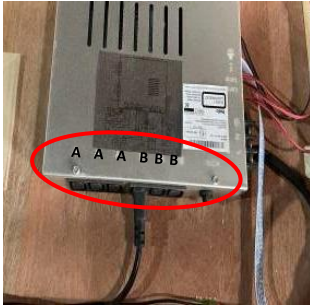

Abb.: 3

Anslut anslutningskablarna för värmeelementen till styrenheten.

- Anslut anslutningskabeln från det högra värmeelementet till styrenheten (B). (se fig. 1)
- Anslut anslutningskabeln från det vänstra värmeelementet till styrenheten (B). (se fig. 2)
- Anslut anslutningskabeln från bakväggens värmeelement till styrenheten (A). (se fig. 3)

Steg 10: Montera kabintaket



Anmärkning

Innan du monterar kabintaket, kontrollera att alla anslutningskablar är korrekt anslutna. Testa alla produktfunktioner innan du stänger.

- Lägg kabintakskyddet (8) på kabintaket, det får inte sticka ut över kanten.
- För ut nätkontakten genom öppningen i kabintakskyddet.
- Skruva fast kabintakskyddet på kabintaket.



Steg 11: Montera syrejonisatorn

- Lägg den medföljande doftplattan i kammaren på baksidan av syrejonisatorn (9).
- Skruva fast syrejonisatorn (9) på den övre vänstra sidoväggen, där anslutningskabeln kommer ut ur taket. Se till att anslutningskabeln är tillräckligt lång.



Grovt sett renar enheten luften i din omgivning från skadliga ämnen, neutraliserar dåliga lukter och tillför frisk luft till din infrarödkabin. Mer detaljerat strömmar positiv elektricitet ut från jonisatorn. Luften i omgivningen som träffar jonisatorn fylls med negativa joner. De syrejoner som strömmar ut från enheten drar till sig de positivt laddade bakterier, pollen etc. som finns i den förbrukade luften i rummet som en magnet och fastnar i enheten. Dofttabletten sprider en konstant friskhet i din bastu. Du kan byta dofttabletten genom att ta bort apparaten från väggen och öppna det nedre locket med en vridande rörelse. Här lägger du in den nya tabletten och stänger apparaten igen.

Tack vare ozonreningen renas luften helt och hållet från bakterier, virus, allergener, mikroorganismer, svampar, organiska och delvis även kemiska ämnen.

Luften desinficeras och är därför särskilt lämplig för allergiker. Obehagliga lukter, rök och damm filtreras bort från luften. Du kommer inte i kontakt med ozongasen, eftersom ozon bryts ned efter ca 40 minuter. Det finns inga rester kvar.

Användning

Välj alternativet "Ion" före och under bastun för att ta bort luftburna partiklar (den gröna lampan lyser när funktionen är aktiverad). Efter bastun väljer du alternativet "O3" för att ta bort luktbildande bakterier från luften (den röda lampan lyser när funktionen är aktiverad).

5.3. Elanslutningsschema

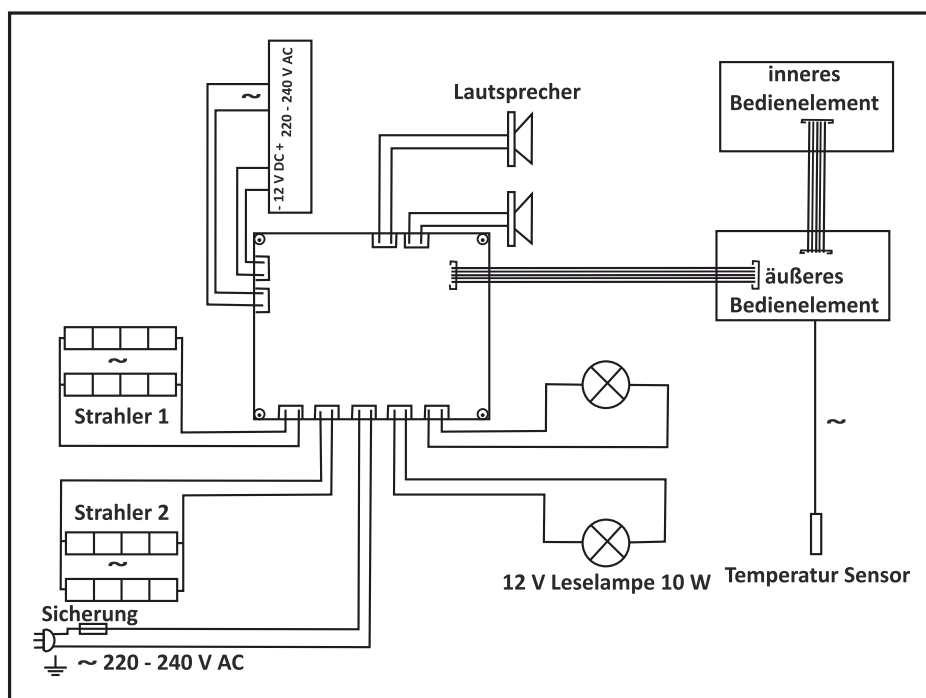

6. Användning

6.1. Säkerhetsanvisningar

Följande säkerhets- och hälsoinformation måste läsas noggrant.

Risk för personskada

Felaktig hantering under drift kan leda till personskador.

- Gör inga konstruktiva ändringar på produkten.
- Barn under 6 år får endast använda produkten under uppsikt av vuxna.
- Fråga läkare om barnet får använda produkten.
- Håll barn borta från produkten och värmeelementen.
- Produkten **måste** vara under ständig uppsikt under igångkörningen.
- **Risk för brännskador, elstötar:** Rör inte lampan när bastun är i drift. Om lampan måste bytas, stäng av lampan och vänta tills den har svalnat och infrarödkabinen är avstängd.
- **Livsfara på grund av elektrisk spänning!** Spraya inte vätska på värmeelementen. Detta kan leda till elstötar eller skador på värmeelementen.
- **Risk för brännskador:** Håll dig borta från upphettade och heta ytor.
- **Risk för brännskador:** För att undvika brännskador, rör inte värmeelementen.
- **Halkrisk:** Var försiktig med hala golv när du går in i produkten.
- Om det är för kvavt i kabinen, öppna ventilationen i taket eller öppna glasdörren.
- Att titta för länge på värmeelementen kan orsaka ögonskador. Använd i så fall lämpliga skyddsglasögon.
- En bastunedsättning kan orsaka medicinska problem hos användaren. Följande persongrupper bör konsultera läkare före användning:
 1. Gravida kvinnor
 2. Barn under 6 år och spädbarn
 3. Äldre och svaga personer som lider av en sjukdom
 4. Öppna sår
 5. Ögonsjukdomar
 6. Svår solbränna
 7. Sjukdomar som har direkt samband med temperaturen
 8. Oavälbefinnande
 9. Vid tecken på förkylning eller influensa
 10. Under påverkan av narkotiska ämnen (alkohol, mediciner, droger etc.)
- Att titta för länge in i strålningen kan orsaka ögonskador. Använd i så fall lämpliga skyddsglasögon.
- För lång bastu kan orsaka hjärtklappning, lätt hjärtvärk, svaghetskänsla eller yrsel. Om ovanstående symtom uppträder ska bastubadandet avbrytas omedelbart.
- En bastubad bör normalt inte vara längre än 30 minuter vid ca 50 °C. Ställ in temperatur och tid därefter.
- Vid längre vistelse i en varm produkt kan blodtemperaturen stiga, vilket kan ha en negativ inverkan på kroppen.
- Sov inte i den heta produkten.
- Drick tillräckligt med vätska (t.ex. vatten) före och efter bastubad.

Risk för skador



- Kontrollera alla fästningar och produkten regelbundet före varje användning för att upptäcka synliga skador. Var särskilt uppmärksam på bärande komponenter. Ta produkten ur bruk vid materialförändringar eller skador. Kontakta tillverkaren eller kundtjänst för ytterligare instruktioner och eventuella reservdelar.
- Kontrollera regelbundet klickfästena och spänn åt dem vid behov.
- Stäng av produkten i en timme om den har använts oavbrutet i ca 2 timmar.
- Använd produkten helt torr, eftersom träet kan skadas av vatten.
- **Rekommendation:** Använd 2–3 handdukar att lägga på produkten under bastun, detta skyddar träet.
- **Brandfara:** Använd inte produkten för att torka kläder och lämna inte handdukar i produkten.

6.2. Första användningen

När nätkontakten ansluts till strömförsörjningen blinkar driftsindikatorn på kontrollpanelen. Tryck på ON/OFF-knappen för att starta produkten.

Vid första användningen avger produkten lukt. Lufta kabinen i minst en timme efter uppvärmningen så att luften kan bytas ut. Öppna glasdörren och ventilationsöppningarna i taket för att lufta. Håll dig utanför kabinen under den första uppvärmningen.

6.3. Drift

Lampa GU5.3 ingår inte i leveransen och kan köpas separat i detaljhandeln.



Varning!

Vänligen informera dig hos brandmyndigheterna om användning av brandväggar och isolering. Ventilationsöppningarna får inte isoleras.

- Produkten har plats för max 1 person.
- Produkten är utrustad med en timer och en temperaturregulator där tid och temperatur kan ställas in och regleras. Ställ in temperaturen på ett behagligt värmeintervall mellan 40 och 50 °C. För snabbare uppvärmning kan ventilationsöppningarna stängas.
- Tillräcklig luftcirkulation är nödvändig för bastun. Luften i kabinen bör bytas ut 6 gånger per timme. En korrekt installerad ventilation skapar behagliga förhållanden och sparar dessutom energi.
- För att hålla temperaturen under bastubadningen, stäng ventilationsöppningarna.
- Ventilationsöppningarna får inte täckas under drift.
- Öppna ventilation i taket eller öppna glasdörren efter bastubad så att produkten kan torka.
- Vi rekommenderar att produkten inte används längre än 30 minuter per bastubad. Svettproduktionen börjar ca 8–15 minuter efter att du har gått in i produkten.
- Ät inte något cirka en timme före användning av produkten, eftersom detta kan orsaka obehag.
- Använd produkten endast när kroppen är avslappnad och nedvarvad, inte efter hård träning eller hårt arbete.

6.4. Syrejonisator

- Välj alternativet "Ion" före och under bastun för att ta bort partiklar från luften. Lampan lyser grönt när funktionen är aktiverad.
- Välj alternativet "O3" efter användning av produkten för att ta bort luktbildande bakterier från luften. Lampan lyser rött när funktionen är aktiverad.

6.5. -kontrollpanel

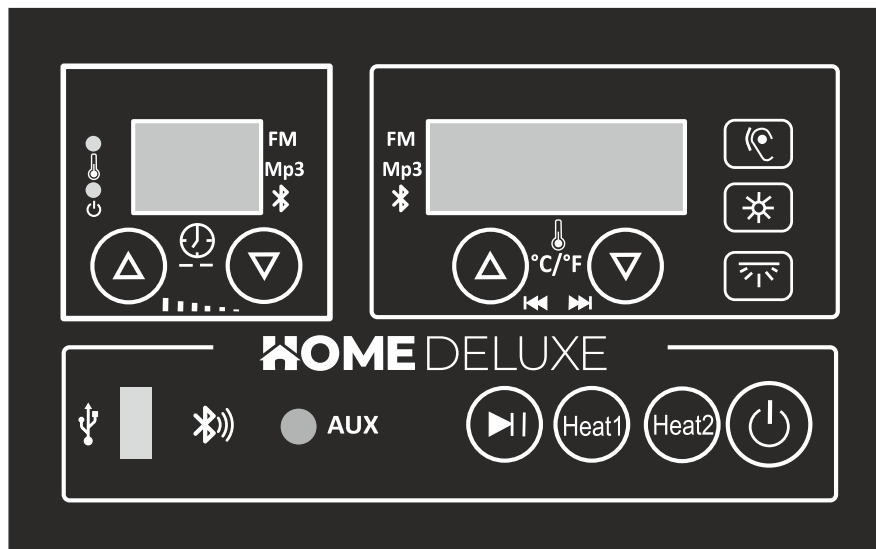

Symbol	Nr.	Funktion
	1	Infrarödkabin PÅ/AV
	2	Justera värmeeffekten för fullspektrumstrålare för bakvägg och bottenplatta
	3	Justera värmeeffekten för fullspektrumstrålarna för sidoväggarna
	4	Radio, MP3, Bluetooth: Stopp/ uppspelning
	5	AUX-anslutning
	6	Bluetooth
	7	USB-anslutning
	8	Radio, MP3, Bluetooth: Växla läge
	9	Takbelysning PÅ/AV
	10	Stämningsbelysning PÅ/AV
	11	Ställa in temperatur eller radiofrekvens Byta temperaturenhet, välja MP3-spår
	12	Ställa in timer, Ställa in volym för radio, MP3 eller Bluetooth
	13	Funktions-LED värmeelement
	14	Funktions-LED Driftsindikator

Knappbeskrivning



PÅ/AV: Genom att trycka på knappen (1) slås produkten PÅ eller AV. Den senast inställda temperaturen och tiden visas på displayen. Om du trycker på knappen (1) igen stängs produkten av och driftsindikatorn (14) lyser.



Ställa in temperatur: Om varken MP3, radio eller Bluetooth är valt kan temperaturen ställas in med vänster (+) eller höger (-) knapp (11). Om en av knapparna (11) hålls intryckt ändras temperaturvisningen kontinuerligt. 5 sekunder efter att knappen senast trycktes visas temperaturen automatiskt på displayen.

Ställa in temperaturenhet (Fahrenheit/Celsius): Genom att trycka samtidigt på "+" och "-" på knappen (11) växlar temperaturen mellan °C och °F.



Ställa in timern: Om varken MP3, radio eller Bluetooth är valt och knapp (2) för värmeelementen är aktiverad, kan tiden ställas in med vänster (+) eller höger (-) knapp (12). Om en av de två knapparna (12) hålls intryckt ändras tidsangivelsen kontinuerligt. 5 sekunder efter det senaste knapptrycket visas tiden automatiskt på displayen. Om timern ställs in på "00" slutar värmeelementen att värma och ett ljudsignal hörs 5 gånger.



Takbelysning PÅ/AV: Genom att trycka på knappen (9) slås takbelysningen i hytten PÅ eller AV.



Ambientbelysning PÅ/AV: Stämningsbelysningen tänds automatiskt när produkten slås på. Den är då i automatiskt läge och växlar kontinuerligt mellan färgerna. För att välja en färg måste knappen (10) tryckas in. Stämningsbelysningen kan också stängas av på samma sätt.



Byta läge: Genom att trycka på knappen (8) kan du växla mellan radio, MP3 och Bluetooth.

FM-RADIO: Genom att trycka en gång på knappen (8) visas ett "F" på displayen och radion är inställd.

För att välja kanal (frekvensområde: 76,0–108,0 MHz) trycker du på knappen (11) antingen på "+" eller "-".

För att ställa in volymen trycker du på knappen (12) antingen på "+" eller "-".

Tryck på knappen (4) för att stoppa/spela upp radion.

5 sekunder efter det senaste tangenttrycket visas temperaturen och tiden igen på displayen.



MP3: Genom att trycka två gånger på knappen (8) visas ett "P" på displayen och den första låten spelas upp. Förutsättningen för detta är att en enhet är ansluten till motsvarande uttag.

För att välja en annan låt måste du trycka på knappen (11) antingen på "+" eller "-".

För att ställa in volymen måste du trycka på knappen (12) antingen på "+" eller "-".

Tryck på knapparna (11) "+" och "-" samtidigt för att välja föregående och nästa låt. Temperaturdisplayen visar följande: Vilken låt som spelas och tidsdisplayen visar att innehållet spelas upp.

Tryck på knappen (4) för att stoppa/spela upp.

5 sekunder efter det senaste tangenttryckningen visas temperaturen och tiden igen på displayen.



Bluetooth: Tryck tre gånger på knappen (8) så visas ett "B" på displayen. Öppna Bluetooth-inställningarna i mobiltelefonen och anslut mobiltelefonen till "BT-högtalaren".

Tryck på knappen (4) för att stoppa/spela upp.

Volym och val av låt kan styras antingen via mobiltelefonen eller via kontrollpanelen.

För att ställa in volymen måste du trycka på knappen (12) antingen på "+" eller "-".

5 sekunder efter det senaste tangenttryckningen visas temperaturen och tiden igen på displayen.

Om ingenting spelas upp efter anslutningen, koppla först bort Bluetooth på mobiltelefonen och koppla sedan ihop mobiltelefonen med kontrollpanelen igen.

Obs! Den effektiva räckvidden för Bluetooth är ca 10 m.



Ställa in värmeeffekten: (bottenplatta och bakvägg) Genom att trycka på knappen **(2)** ställs värmeeffekten för fullspektrumstrålare/ytstrålare in. Tryck en gång för att ställa in effekten på 33,3 %, tryck igen för att ställa in den på 66,6 % och tryck en gång till för att ställa in den på 100 %.



Ställa in värmeeffekten: (sidoväggar) Genom att trycka på knapp **(2)** ställs värmeeffekten för fullspektrumstrålare in. Tryck en gång för att ställa in effekten på 33,3 %, tryck igen för att ställa in den på 66,6 % och tryck en gång till för att ställa in den på 100 %.



Obs

Radio, MP3 och Bluetooth: 5 sekunder efter den senaste inställningen växlar displayen tillbaka till aktuell temperatur och återstående tid.

6.6. Basturekommendationer

Instruktioner för bastubad

- Ta en varm eller het dusch före bastun, detta stimulerar svettkörtlarna. Se till att du alltid är helt torr när du går in i kabinen, annars kan träet skadas.
- Stanna i kabinen så länge det känns behagligt.
- Glöm all stress och slappna av.
- Låt din uppvärmda hud svalna lite emellanåt. Om möjligt, gå och simma efteråt.
- Duscha inte direkt efter bastun, låt kroppen svalna lite först. Börja sedan med en varm dusch och sänk temperaturen långsamt om det behövs.
- Vila tills du känner dig balanserad. Drick helst rent vatten eller en läsk för att stabilisera vätskebalansen.

Hygien i bastun

- Använd handdukar för att skydda bänkarna från svett.
- Rengör bänkar, väggar och golv minst var sjätte månad. Använd en borste och ett rengöringsmedel för bastu.
- Torka bort damm och smuts från värmeelementen med en torr trasa. Produkten måste vara avstängd och sval.

7. Felsökning

Om fel uppstår under produktens drift, kontrollera följande felorsaker med hjälp av tabellen nedan. Om felet inte kan åtgärdas, kontakta kundtjänst:

Fel	Möjlig orsak	Lösning
Produkten wacklar eller svänger	<ul style="list-style-type: none"> • Produkten står på en ojämn yta 	<ul style="list-style-type: none"> • Ställ produkten på en plan, stabil yta
Värme läcker ut från produkten	<ul style="list-style-type: none"> • Dörren är på glänt 	<ul style="list-style-type: none"> • Stäng dörren
Kontrolllampan för strömförsörjningen fungerar inte	<ul style="list-style-type: none"> • Ingen nätspänning • Kontrollen defekt 	<ul style="list-style-type: none"> • Kontrollera säkring eller jordfelsbrytare för strömförsörjningen • Huvudströmbrytaren för strömförsörjningen är avstängd • Kontrollera eluttaget • Kontakta kundtjänst • Kontakta kundtjänst
Kontrolllamporna i kontrollpanelen lyser inte	<ul style="list-style-type: none"> • Kontrollampa defekt • Strömkretsen eller tillbehören för motsvarande funktion är avbrutna eller skadade 	<ul style="list-style-type: none"> • Reparera eller byt ut kontrollpanelen • Kontakta kundtjänst • Reparera eller byt ut de skadade delarna • Anslut tillbehören igen
Värmeelementen fungerar inte	<ul style="list-style-type: none"> • Värmeelement defekta • Värmeelementen har använts ofta • Säkringen är defekt • Anslutningen till värmeelementen är felaktig • Strömkretsen för kontrollpanelen eller tillbehören är avbruten 	<ul style="list-style-type: none"> • Byt ut värmeelementen • Kontakta kundtjänst • Byta värmeelement • Kontakta kundtjänst • Kontrollera säkringen och byt ut den vid behov • Kontrollera värmeelementens kontaktdon, anslut om nödvändigt • Kontrollera kontaktdonen till värmeelementen, anslut dem vid behov på nytt • Reparera eller byt ut kontrollpanelen • Kontakta kundtjänst

Fel	Möjlig orsak	Lösning
Temperaturen i kabinen värms inte upp ordentligt	<ul style="list-style-type: none"> • Värmeelementet är defekt • Inställningen är felaktig • Strömkrets för kontrollpanelen eller tillbehör avbruten 	<ul style="list-style-type: none"> • Kontrollera strålningselementen • Höj temperaturen • Återställ • Kontrollera anslutningarna till värmeelementen, anslut om nödvändigt
Ljus, konstig lukt eller ljud i kabinen	<ul style="list-style-type: none"> • Problem med strömkretsen (defekta tillbehör, kortslutning, fel i styrsystemet) kan leda till att vissa tillbehör och den elektriska styrningen brinner upp. 	<ul style="list-style-type: none"> • Stäng av strömförsörjningen • Kontrollera strömförsörjningen och spänningen • Hitta den problematiska komponenten • Kontakta kundtjänst
Belysningen fungerar inte	<ul style="list-style-type: none"> • LED defekt • LED eller fattning lös • Sockel defekt • Problem med kontrollpanelen 	<ul style="list-style-type: none"> • Byt ut LED • Byt ut LED • Kontrollera fattningen och byt ut vid behov • Sätt tillbaka LED • Kontrollera strömförsörjningen • Byt ut fattningen • Reparera eller byt ut manöverelement • Kontrollera strömförsörjningen • Kontakta kundtjänst
Högtalarna fungerar inte	<ul style="list-style-type: none"> • Högtalare defekt • Anslutningskabel lös • Driftindikatorlampan för MP3 är avstängd • MP3 är defekt • Bluetooth fungerar inte 	<ul style="list-style-type: none"> • Byt ut högtalaren • Kontrollera anslutningskablarna och anslut dem eventuellt på nytt • Växla till MP3 • Kontrollera säkringen • Reparera eller byt ut kontrollen • Minska räckvidden • Koppla ihop mobiltelefonen

8. Underhåll och skötsel

Varning! Allt underhåll måste utföras av kvalificerad teknisk personal.

- Hög luftfuktighet i kabinen skadar inte träet.
- Kabinen måste vädras väl efter bastun och en lämplig torkningsfas måste iakttas.
- Torka av träytor med en fuktig trasa.
- Beroende på användning ska sittytorna slipas med fint sandpapper minst en gång om året.
- Om sittbänkarna är mycket smutsiga kan de rengöras med en 3-procentig väteperoxidlösning.
- Om bastuns ytterväggar är repade eller slitna kan de behandlas med möbelpolish, olja eller andra möbelvårdsmedel.
- Repor eller skrapmärken i kabinen kan slipas bort.

- Glasfronten och glasdörren kan rengöras försiktigt med ett glasrengöringsmedel.



Desinfektionsmedel är starkt frätande!

Följ även anvisningarna från tillverkaren av rengörings- eller desinfektionsmedlet.

Använd skyddshandskar vid rengöring.



Lackera, lasera eller impregnera **aldrig** bastukabinen från insidan eller andra föremål av trä (bänkar, skyddsgaller etc.). Dessa ytor avger giftiga gaser när bastukabinen värms upp.

9. Demontering

9.1. Säkerhetsanvisningar

Risk för personskada

Felaktig hantering vid demontering kan leda till personskador



- Koppla bort produkten från strömförsörjningen före demontering. Vid kontakt med spänningsförande komponenter kan det uppstå elektriska stötar som kan leda till brännskador eller dödsfall.
- Produkten är tung och har stora mått, minst 2–3 personer krävs för demontering.
- Säkra produkten mot fall innan demontering.

Demonteringen av produkten ska utföras i omvänd ordning jämfört med monteringen. (se **kapitel Montering**)

10. Avfallshantering



- Avfallshantera produkten och alla komponenter i enlighet med lokala och nationella bestämmelser för att undvika skador på miljön.
- Våra förpackningar är tillverkade av miljövänliga material. De kan återvinnas och därmed tjäna som värdefulla råvaror. Kassera förpackningsmaterialet (kartonger, smutsförpackningar etc.) separat och på rätt sätt enligt gällande nationella bestämmelser.
- Kontakta tillverkaren om du är osäker på hur du ska göra.
- Information om korrekt avfallshantering finns även hos lokala avfallscentraler.

11. Elektriska och elektroniska apparater – information för privata hushåll



Elektro- och Elektronikapparatslagen (ElektroG) innehåller en rad krav på hantering av elektriska och elektroniska apparater. De viktigaste har sammanställts här.

1. Separat insamling av gamla apparater

Elektriska och elektroniska apparater som har blivit avfall kallas uttjänta apparater. Ägare av uttjänta apparater måste lämna in dessa separat från osorterat hushållsavfall. Du måste separera gamla batterier och ackumulatörer som inte är inbyggda i den gamla apparaten, samt lampor som kan tas ut ur den gamla apparaten utan att förstöras, innan du lämnar in den till en samlingsplats. Separera gamla apparater för att förbereda dem för återanvändning.

2. Möjligheter att lämna in gamla apparater

Ägare av gamla apparater från privata hushåll kan lämna in dem till samlingsställen som drivs av offentliga avfallshanteringsföretag eller till återlämningsställen som inrättats av tillverkare eller återförsäljare i enlighet med Elektro G. En onlineförteckning över samlings- och återlämningsställen finns på webbplatsen: <https://www.stiftung-ear.de> eller <https://www.take-e-back.de>.

3. Information om dataskydd

Gamla apparater innehåller ofta känsliga personuppgifter. Detta gäller särskilt apparater inom informations- och telekommunikationsteknik, såsom datorer och smartphones. Observera i ditt eget intresse att varje slutanvändare själv är ansvarig för att radera data på de gamla apparater som ska kasseras.

4. Återlämningskyldighet för distributörer

Återförsäljare med en försäljningsyta för elektriska och elektroniska apparater på minst 400 m² samt återförsäljare av livsmedel med en total försäljningsyta på minst 800 m² som flera gånger per kalenderår eller permanent erbjuder och tillhandahåller elektriska och elektroniska apparater på marknaden är skyldiga att

- vid leverans av en ny elektrisk eller elektronisk utrustning till en slutanvändare kostnadsfritt återta en gammal utrustning av samma typ från slutanvändaren som i huvudsak har samma funktioner som den nya utrustningen, på leveransplatsen eller i dess omedelbara närhet, och
- på begäran av slutanvändaren återta gamla apparater som inte är större än 25 cm i någon yttermått i detaljhandelsbutiken eller i dess omedelbara närhet utan kostnad; återtagandet får inte vara kopplat till köp av en elektrisk eller elektronisk apparat och är begränsat till tre gamla apparater per apparattyp.

5. Betydelsen av symbolen ”genomstruken soptunna”



Symbolen med en genomstruken soptunna som regelbundet finns på elektriska och elektroniska apparater anger att den aktuella apparaten vid slutet av sin livslängd ska samlas in separat från osorterat hushållsavfall.

- Tillverkarens registreringsnummer
- Som tillverkare i enlighet med ElektroG är vi registrerade hos den behöriga stiftelsen Elektro-Altgeräte Register (Nordostpark 72, 90411 Nürnberg) under följande registreringsnummer: WEEE-Reg.-Nr. DE86467979

Home Deluxe GmbH

Schanzeweg 2

32312 Lübbecke

Tyskland

Tel.: +49 (0)5743 6181-0

www.home-deluxe-gmbh.de

GA-036-00-SONORA_S
2023/01