

## Outdoor Sauna CUBE XL

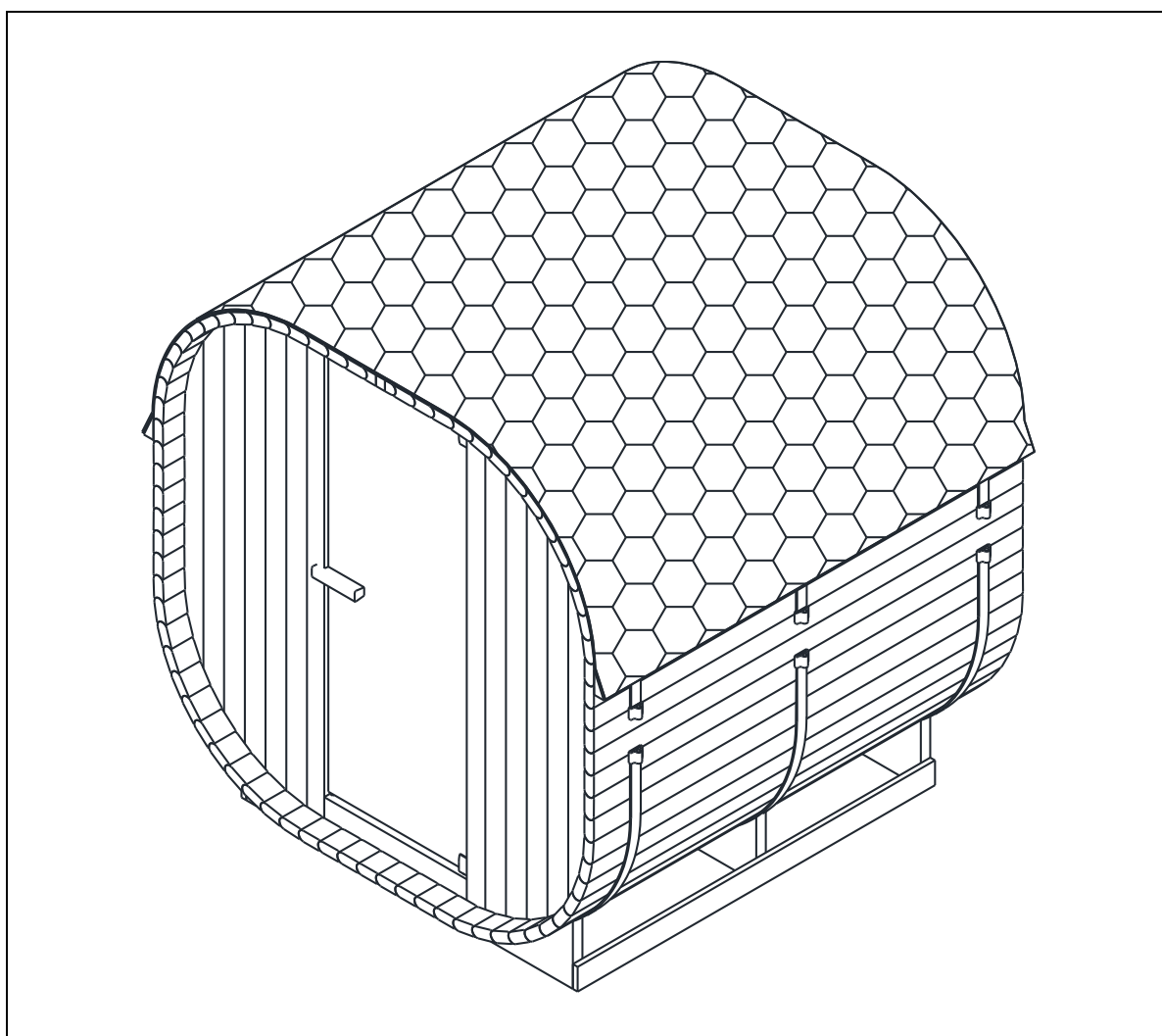

Originalbruksanvisning

Designad i Tyskland

**VIKTIGT:**

**FÖR SENARE REFERENS, FÖRVARAS PÅ ETT  
SÄKERT STÄLLE.**

**LÄS NOGGRANT!**

**Innehåll**

1.	Allmänt .....	3
1.	Produktöversikt .....	3
1.2.	Allmänna anvisningar .....	3
1.3.	Garanti .....	3
2.	Information om bruksanvisningen .....	4
2.1.	Tillgänglighet av bruksanvisningen.....	4
2.	Målgrupper för bruksanvisningen .....	4
2.3.	Information om översättning .....	4
2.4.	Förklaring av symboler .....	4
2.	Allmänt om bruksanvisningen .....	5
2.	Avsedd användning .....	5
2.	Allmänna säkerhetsanvisningar.....	5
3.	Produktegenskaper .....	7
3.1.	Tekniska data .....	7
3.2.	Produktbeskrivning.....	8
4.	Leveransomfattning.....	9
5.	Montering av bastun .....	12
5.1.	Säkerhetsanvisningar.....	12
5.2.	Produktens uppbyggnad.....	13
5.3.	Bastuugn Modell: SCA-80 .....	22
5.4.	Säkerhetsanvisningar.....	22
5.5.	Installation och elektrisk anslutning.....	23
6.	Användning.....	26
6.1.	Säkerhetsanvisningar.....	26
6.	Första användningen .....	27
6.3.	Drift.....	27
6.4.	Manöverelement .....	28
6.5.	Bastasten och bastuinfuktning .....	28

7.	Felsökning.....	29
8.	Underhåll och skötsel .....	30
9.	Demontering.....	31
9.1.	Säkerhetsanvisningar.....	31
10.	Avfallshantering.....	31
10.1.	Allmänna anvisningar .....	31
	Elektriska och elektroniska apparater – information för privata hushåll.....	32

Kära kund!

Tack för att du har valt en produkt från **Home Deluxe GmbH**. Vi hoppas att du kommer att trivas med din nya Outdoor Sauna Cube XL.

Bruksanvisningen hjälper dig vid montering, idrifttagning, drift och underhåll av produkten.

Bruksanvisningen och säkerhetsanvisningarna måste läsas noggrant och i sin helhet. Följ dessa anvisningar för att undvika faror.

## 1. Allmänt

### 1.1. Produktöversikt

Outdoor Sauna CUBE XL		Artikel-ID: 21482		Variant-ID: 51137
Paket 1/2		Artikel-ID: 21483		Variant-ID: 51138
Paket 2/2		Artikel-ID: 20006		Variant-ID: 48671

### 1.2. Allmänna anvisningar

För att uppfylla våra krav förbättrar vi ständigt kvaliteten, förenklar monteringen och användningen eller anpassar produkterna efter kundernas önskemål. På grund av dessa förändringar finns den aktuella versionen av bruksanvisningen på vår hemsida.

Beteckningen "produkt" används i bruksanvisningen för "Outdoor Sauna CUBE XL", om inte separat hänvisning görs till bastun eller bastuugnen.

### 1.3. Garanti

De lagstadgade ansvars- och garantirättigheterna gäller från och med inköpsdatumet.

Home Deluxe GmbH tar inget ansvar för skador som uppstår till följd av att bruksanvisningen inte följs. Reklamationer som uppstår till följd av felaktig montering eller användning omfattas inte av garantin. Vid fel på produkten, vänligen kontakta vår kundtjänst skriftligen via kontaktformuläret på vår hemsida och ange produktnamn, serienummer och bifoga en bild av typskylten:

**Home Deluxe GmbH**  
**Schanzweg 2**  
**32312 Lübbecke**  
**Tyskland**  
**Tel +49 (0)5743 6181-0**  
**www.home-deluxe-gmbh.de**

Om du har ytterligare frågor är vår kundtjänst gärna till din tjänst via kontaktformuläret.

## 2. Information om bruksanvisningen

### 2.1. Tillgänglighet av bruksanvisningen

Bruksanvisningen är en del av produkten och ska förvaras i sin helhet i omedelbar närhet av produkten.

### 2.2. Målgrupp för bruksanvisningen







Bruksanvisningen måste läsas och följas av alla personer som är involverade i någon av följande aktiviteter eller användningsområden:



- Uppackning
- Montering/installation
- Idrifttagning/drift
- Underhåll/kontroll/skötsel
- Felsökning/reparation
- Avfallshantering

### 2.3. Information om översättning

Den ursprungliga bruksanvisningen är skriven på tyska. Alla andra tillgängliga språk är översättningar av den tyska versionen.

### 2.4. Förklaring av symboler

Symbol	Symbolförklaring
	<b>WARNING</b> Symbolen indikerar möjliga faror som kan leda till dödsfall eller allvarliga skador. Läs den relevanta anvisningen innan du utför motsvarande monterings- eller användningssteg.
	<b>INFO</b> Symbolen ger viktiga anvisningar och varnar för skador på egendom. Läs dessa innan du utför motsvarande monterings- eller användningssteg för att förstå problemen och undvika skador.
	<b>CE-märkning</b> Symbolen anger att produkten uppfyller de gällande kraven som Europeiska gemenskapen ställer på oss. Den aktuella försäkran om överensstämmelse kan erhållas på begäran från Home Deluxe GmbH.
	<b>Följ bruksanvisningen</b> Symbolen anger att bruksanvisningen måste läsas.
	<b>Läs bruksanvisningen</b> Symbolen anger att bruksanvisningen måste läsas noggrant innan produkten används.
	<b>Täckning förbjuden</b> Symbolen anger att det är förbjudet att lägga något på eller täcka över produkten.
	<b>Avfallshantering av elektriska och elektroniska apparater</b> Elektriska och elektroniska apparater får inte kastas i hushållsavfallet!

Symbol	Symbolförklaring
	<b>Skyddsklass I</b> Symbolen anger att alla ledande delar av utrustningens hölje måste anslutas till den fasta elektriska installationens skyddsledningssystem. Det är en skyddsjordning. Vid en felström bryts strömkretsen av en säkring.
	<b>Växelström</b> Symbolen anger att produkten drivs med växelström.

## 2.5. Allmänt om bruksanvisningen

Bruksanvisningen avser Outdoor Sauna CUBE XL. Den innehåller viktig information om montering, drift, underhåll och rengöring. Bruksanvisningen, särskilt säkerhetsanvisningarna, måste läsas noggrant innan produkten tas i bruk. Förvara bruksanvisningen på ett säkert ställe. Använd produkten endast enligt beskrivningen i denna bruksanvisning för att undvika oavsiktliga skador eller personskador. Om produkten överläts till tredje part måste även denna bruksanvisning överlämnas.

## 2.6. Avsedd användning

Bastun är av hög kvalitet, hållbar och avsedd och lämplig för privat bruk i rimlig och normal omfattning. Vår produkt är inte avsedd för kommersiellt bruk. Kommersiellt bruk är endast tillåtet med skriftligt tillstånd från Home Deluxe GmbH.

Produkten är en bastu för utomhusbruk och är endast avsedd för bastubad för 4-6 personer.

Använd produkten endast enligt beskrivningen i denna bruksanvisning. All annan användning anses vara icke avsedd och kan leda till skador på egendom eller personskador. Tillverkaren tar inget ansvar för skador som uppstår eller har uppstått till följd av icke avsedd eller felaktig användning.

## 2.7. Allmänna säkerhetsanvisningar

### Allmänna faroangivelser



- Felaktig hantering kan leda till allvarliga personskador och materiella skador. Därför får montering, installation, idrifttagning samt felsökning, underhåll och reparationer endast utföras av kvalificerad personal.
- Denna produkt kan användas av barn från 8 år och personer med nedsatt fysisk, sensorisk eller mental förmåga eller bristande erfarenhet och kunskap, om de övervakas eller har fått instruktioner om säker användning av produkten och förstår de risker som är förknippade med den. Barn får inte leka med apparaten. Rengöring och användarunderhåll får inte utföras av barn utan uppsikt.
- För fasta produkter som inte är utrustade med anordningar för frånkoppling från elnätet som har allpolig kontaktseparation och möjliggör fullständig frånkoppling enligt överspanningskategori III, gäller att anordningarna för frånkoppling måste vara inbyggda i den fasta installationen i enlighet med installationsföreskrifterna.



- Ta produkten ur drift om nätkabeln är skadad tills nätkabeln har bytts ut av tillverkaren, dess kundtjänst eller en behörig elektriker.
- Montera **endast** produkten om leveransen är komplett och felfri.
- Se till att alla delar är oskadade och monterade på rätt sätt. Felaktig montering kan medföra personskador. Skadade delar kan påverka säkerheten och funktionen.
- Ställ endast produkten på ett säkert, plant och fast underlag.
- Gör inga ändringar på produkten.
- Kontrollera regelbundet att produkten sitter fast.

### Fara för barn



- Håll barn borta från förpackningsmaterial. Det finns bland annat kvävningsrisk!
- Barn får inte leka i eller på produkten.
- Ställ inte produkten direkt på eller i närheten av en lekplats.
- Rengöring och underhåll får inte utföras av barn utan uppsikt.

### Risk för skador

#### Felaktig hantering av produkten kan leda till skador.



- Gör inga konstruktiva ändringar på produkten. För ändringar måste tillverkarens tillstånd inhämtas och ändringarna utföras enligt tillverkarens anvisningar.
- För att undvika brännskador eller elstötar, se till att inga metallföremål eller verktyg kommer i kontakt med värmeelementen.
- För att undvika risk för elstötar måste all installation och underhåll utföras av en behörig elektriker.
- Ta produkten ur drift om nätkabeln är skadad tills den har bytts ut av tillverkaren, dess kundtjänst eller en behörig elektriker.

### Risk för skador



- Felaktig hantering av produkten kan leda till skador.
- Reparations- och underhållsarbeten på elsystemet får endast utföras av en behörig elektriker.

### Explosionsfara



- Vid brand, kontakta omedelbart brandkåren och se till att ingen befinner sig i bastun.
- **Varning:** Förvara inte lättantändliga, lättbrännbara eller explosiva ämnen inuti produkten. Lättantändliga ämnen kan fatta eld.

### 3. Produkt

#### 3.1. Tekniska

<b>Bastu</b>	
Material	Gran
Yttermått (B x D x H)	184,2 x 220 x 194,50 cm
Väggjocklek	38 mm
Sitsyta (B x D)	ca 194 x 50 cm
Bruttovikt	515 kg
Bastubruk	4–6 personer
Dörrens öppningsvinkel	90
Dörr	6 mm ESG (enkelskiktets säkerhetsglas)
<b>Bastuugn</b>	
Anslutningsspänning	380–415 V AC
Frekvens	50–60 Hz
Effekt	8 kW
Skyddsklass	I
Skyddsklass <sup>1)</sup>	IPX4
Djup	300 mm
Bredd	400 mm
Höjd	530 mm
Temperatur	max. 80 – 100 °C
<b>Saunalampa (ingår ej i leveransen)</b>	
Anslutningsspänning	220–240 V AC
Frekvens	50–60 Hz
Effekt	max. 40 W / E27
Skyddsklass <sup>1)</sup>	IPX4
LED-lampa	LED-lampor E27 kan köpas separat i handeln

<sup>1)</sup> IPX4: Skydd mot stänkande vatten

### Mått ritningar

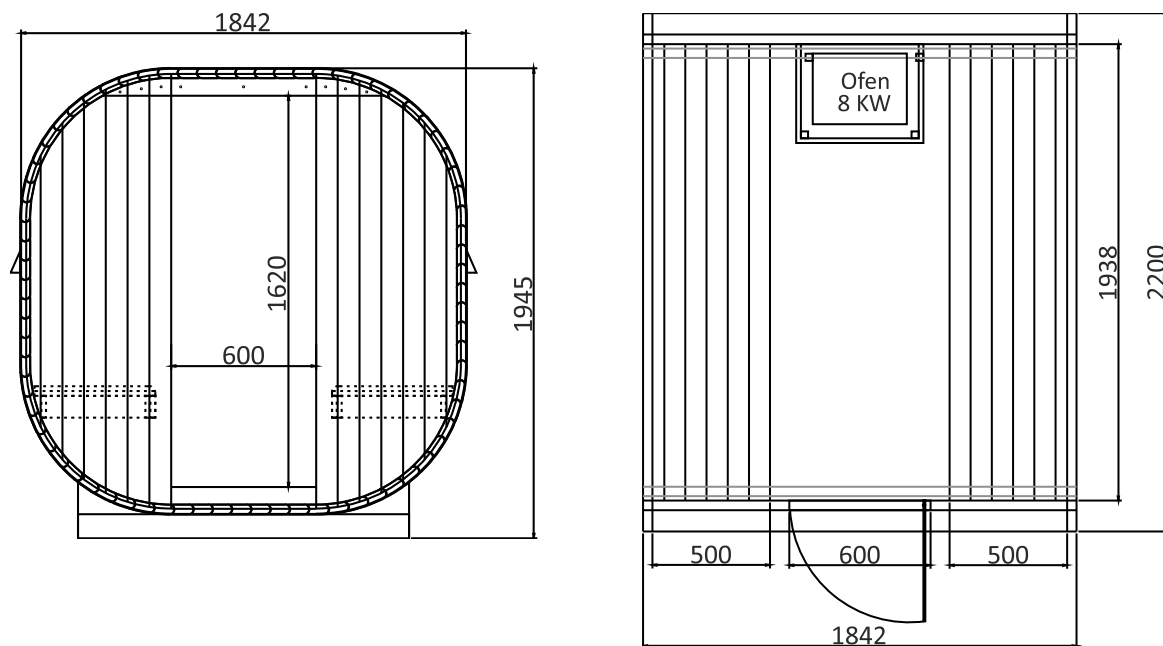

### 3.2. Produktbeskrivning

Upptäck den högkvalitativa bastubastun i robust granvirke, som inte bara garanterar utmärkt hållbarhet utan också är ett riktigt blickfång i din trädgård.

Bastugnan håller den perfekta temperaturen mellan 80 och 100 °C. Bastun är dessutom utrustad med takspån som håller länge och ser snyggt ut.

Produkten är tillverkad av obehandlat furu och är motståndskraftig mot yttre påverkan, vilket gör den hållbar och miljövänlig.

Glasdörren av säkerhetsglas (ESG) ger fri sikt in i bastun och garanterar säkerheten. De två ventilationshålen säkerställer dessutom optimal luftcirkulation.

## 4. Leverans

Kontrollera förpackningen vid leveransen så att den inte har några yttre skador. Kontrollera dessutom omedelbart efter upppackningen att leveransen är komplett och att produkten och alla komponenter är i felfri och oskadda skick. Montera produkten endast om leveransen är komplett och oskadda.





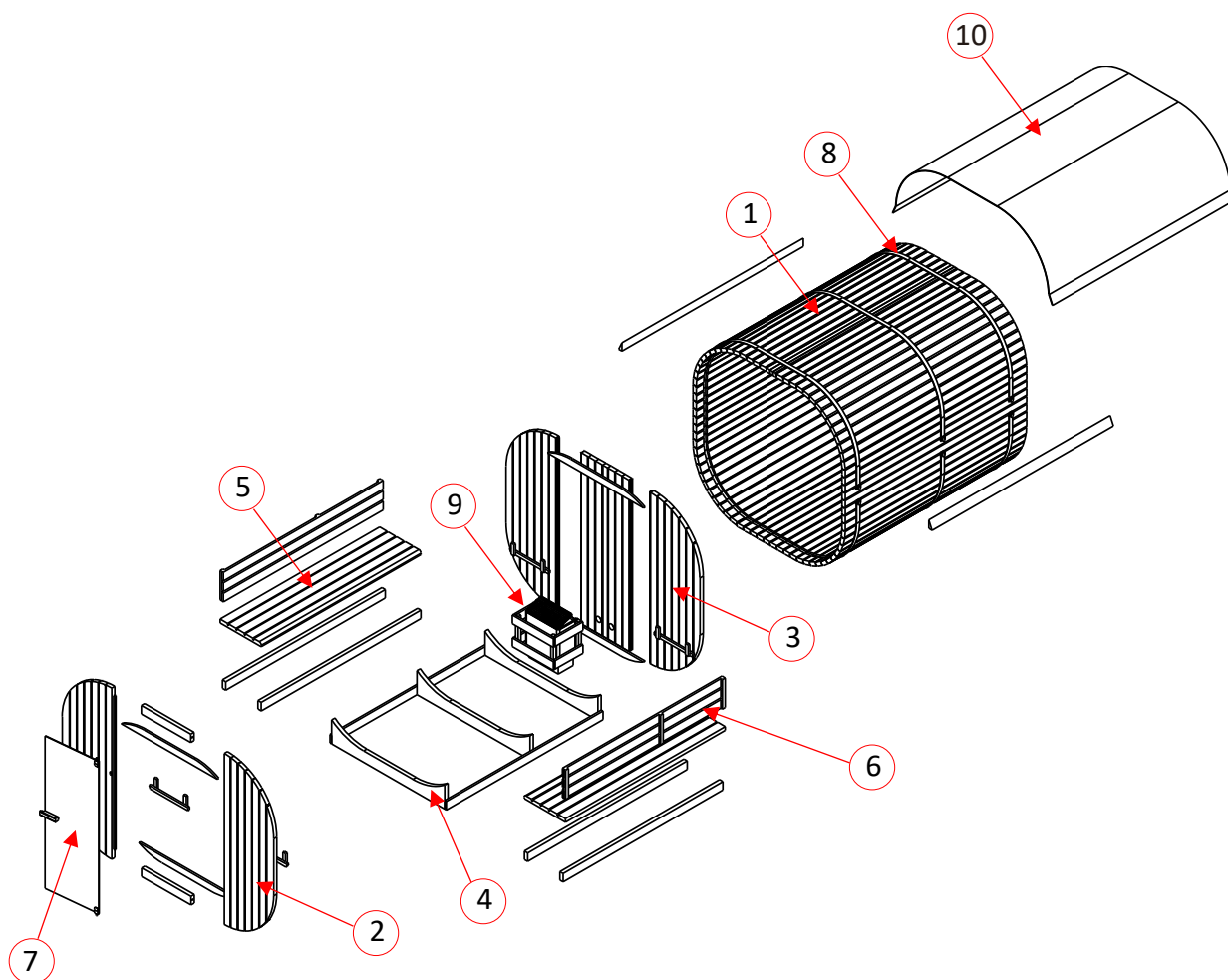





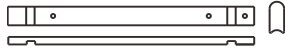

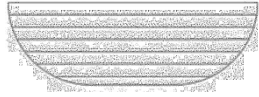

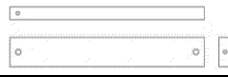

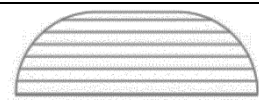
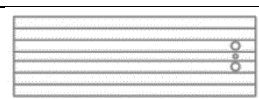

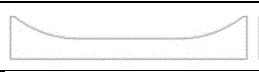
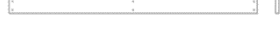
LED-lampan ingår inte i leveransen. Köp en E27 LED-lampa i detaljhandeln.

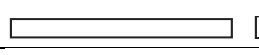

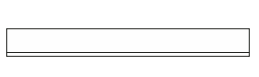
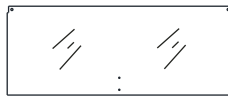



Notera serienumret på styrboxen, eftersom detta nummer behövs vid reparation eller beställning av reservdelar.



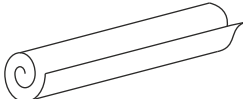

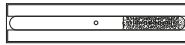

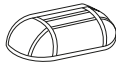
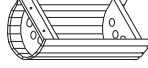
### Enskilda delar av bastun





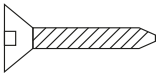

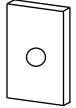



Nr	Beskrivning	Antal	Bilder
1.1	Ytterlist (2200 x 96 x 38 mm)	68	
1.2	Ytterlist smal (2200 x 45 x 38 mm)	1	
1	Ytterlist smal (2200 x 45 x 38 mm)	1	
1.4	Utjämningslist (2200 x 10 x 38 mm)	1	
	(2200 x 20 x 38 mm)	1	
	(2200 x 30 x 38 mm)	1	
1,5	Fästlist för takspån (2200 x 90 x 40 mm)	2	

Nr	Beskrivning	Antal	Bilder
1,6	Golvlist med hål (2200 x 96 x 38 mm)	1	
2,1	Frontvägg vänster (1800 x 600 x 40 mm)	1	
2,2	Frontpanel höger (1800 x 600 x 40 mm)	1	
2,3	Dörrkarm övre (600 x 103 x 40 mm)	1	
2,4	Dörrkarm nedre (600 x 90 x 40 mm)	1	
2	Förbindningslist vägg (1152 x 70 x 20 mm)	4	
2,6	Sitsfäste (472 x 110 x 40 mm)	4	
3	Bakvägg höger (1800 x 615 x 40 mm)	1	
3,2	Bakvägg mitt (1800 x 590 x 40 mm)	1	
3,3	Bakvägg vänster (1800 x 615 x 40 mm)	1	
4,1	Bastuställning (1370 x 252 x 40 mm)	3	
4,2	Ställets sidor (1892 x 90 x 20 mm)	2	
5	Sitsbänk (1936 x 500 x 40 mm)	2	
5	Sittbänkskydd (1936 x 90 x 40 mm)	4	
6	Ryggstöd (1936 x 310 x 40 mm)	2	
7,1	Dörrhandtag komplett	(180 x 40 x 40 mm) 1 (135 x 40 x 40 mm) 1	
7,2	Glasdörr (1604 x 594 x 6 mm)	1	
7,3	Dörrbeslag komplett	2	
8	Spännband (6250 mm)	3	
9,1	Långt skyddsgaller för läskastare (580 x 90 x 20 mm)	2	
9,2	Bräda för skyddsgaller, kort (330 x 90 x 20 mm)	4	
9,3	Hörn Stolpe (330 x 33 x 33 mm)	4	

Nr	Beskrivning	Antal	Bilder
10	Isoleringsfolie (2220 x 1000 mm)	3	
11	Bastuhink	1	
12	Saunaskopa	1	
13	Sandur	1	
14	Bastuugn (inkl. bastu stenar)	1	
15	Termometer		
16	Lampskydd	1	
17	Lampskärm	1	
18.1	Takspån lång	46	
18.2	Takspån kort	14	

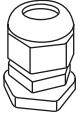
**Monteringsmaterial**

									
Ø4x30	Ø4x40	Ø4x45	Ø4x60	Ø4x12	Ø12x100	Ø6x60	30x20x2	Ø22	Gångjärn
10	168x	30x	36x	5x	3x	2x	1x	6x	2x

										
Ø60	Ø58	M12	Ø12 / Ø24	Ø12	Ø10,5 x Ø16	60 x 200 x 0,5	PG11 / M18	Ø60 x 10	Blandade skruvar	Ø16 x 20
1	1x	6	6	6x	2	6	1x	2x	4x	2x

## 5. Montering av bastun

### Placering



Installationen av bastun kan regleras av byggnadsbestämmelser. Tillståndet för installation kan återkallas av myndigheterna om installationsvillkoren inte uppfylls.

- Kontakta den behöriga myndigheten innan du installerar bastun.
- Följ gällande bestämmelser.
- Montera produkten på ett plant och fast underlag.
- Håll ett säkerhetsavstånd på minst 2 meter till andra byggnader. Detta underlättar monteringen och kan rädda liv i händelse av brand.

**Obs** Efter montering ska du behandla bastun från utsidan med en vanlig trälasyr och kontrollera färgen varje år. Eventuellt måste färgen förnyas.

**Obs** Kontrollera sänkningar och hålens diameter för att undvika skador på träet.

### 5.1. Säkerhetsanvisningar

Följande information om säkerhet och hälsa måste läsas noggrant.

#### Risk för personskada

**Felaktig hantering vid montering kan leda till personskador.**











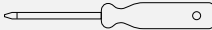
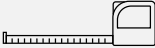

- Din produkt levereras i flera paket. Se till att paketen öppnas uppifrån. Var mycket försiktig när du öppnar paketen, eftersom de innehåller ömtåliga delar och glas.
- Montera **endast** produkten om leveransen är komplett och oskadad.
- Ställ endast produkten på ett säkert, plant och fast underlag.
- För att undvika skador krävs minst 3 personer för att montera produkten.
- Bär skyddskläder, såsom skyddsskor och skyddshandskar, vid montering.
- Håll barn borta från monteringsplatsen under monteringen av produkten. Leveransen innehåller smådelar som kan sväljas eller orsaka allvarliga skador.
- **Vi vill påpeka att Home Deluxe GmbH i princip inte står för några kostnader för montering eller hantverksmässiga tjänster, såsom elektrikerkostnader eller liknande kostnader för fackpersonal.**

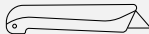
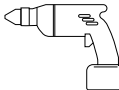
## 5.2. Montering av produkten

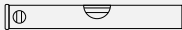
Produkten levereras i delar och kräver viss montering. Följ monteringsanvisningarna noggrant. Om anvisningarna inte följs kan produktens funktion och säkerhet inte garanteras.

### Verktyg som behövs

	Skrivmejsel		Måttband
	Spiralborr		Hammer
	Insexnyckel		Skärkniv
	Borrmaskin		Stege
	Vattenpass		Penna
	Häftapparat		Inbusnyckel

### Förberedelser inför montering av bastun:

Montera produkten **endast** på en plan, vågrät yta. För bättre stabilitet och ståndfasthet rekommenderar vi att du bygger ett fundament eller något liknande.

### Steg 1: Montering av understellet

- Skruva fast stativet, 3x stöd **4.1** och 2x tvärså **4.2**, med skruvarna och se till att stativet är vinkelrätt.

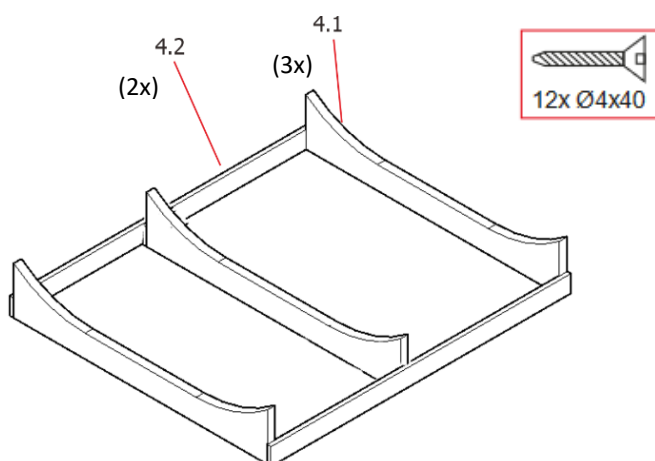

### Steg 2: Montering av frontväggen

- Montera först frontpanelen med dörröppningen, var noga med att ventilationshålen sitter på rätt sida.
- Skruva fast de två fästena för bänkarna **2.6** på frontväggen.
- Skruva fast de två fästena för golvet och den övre stabiliteten **2.6** på framväggen.
- Skruva fast kopplingslisten **2.5**, upptill och nedtill på väggen.

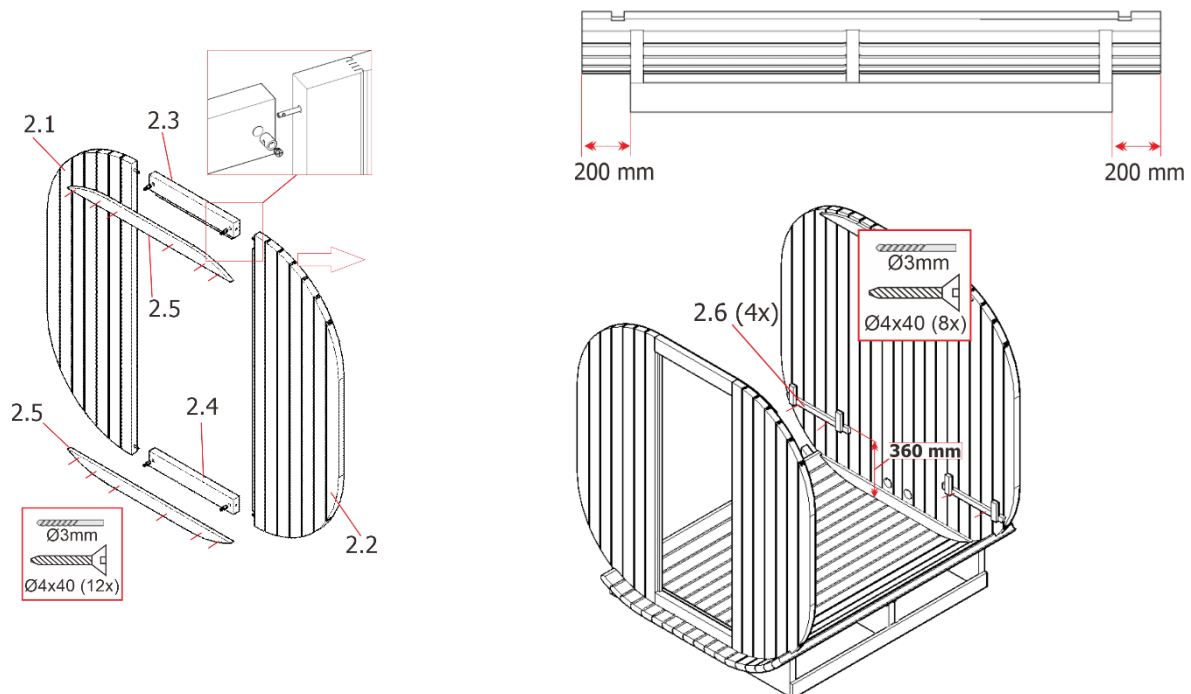

### Steg 3: Montering av bakväggen

- Montera de två locken för friskluftsintaget från utsidan på bakväggen.
- Skruva fast de två fästena för bänkarna **2.6** på insidan av bakväggen.
- Skruva fast de två fästena för golvet och den övre stabiliteten **2.6** på bakväggen.
- Skruva fast kopplingslisten **2.5**, upptill och nedtill på väggen.

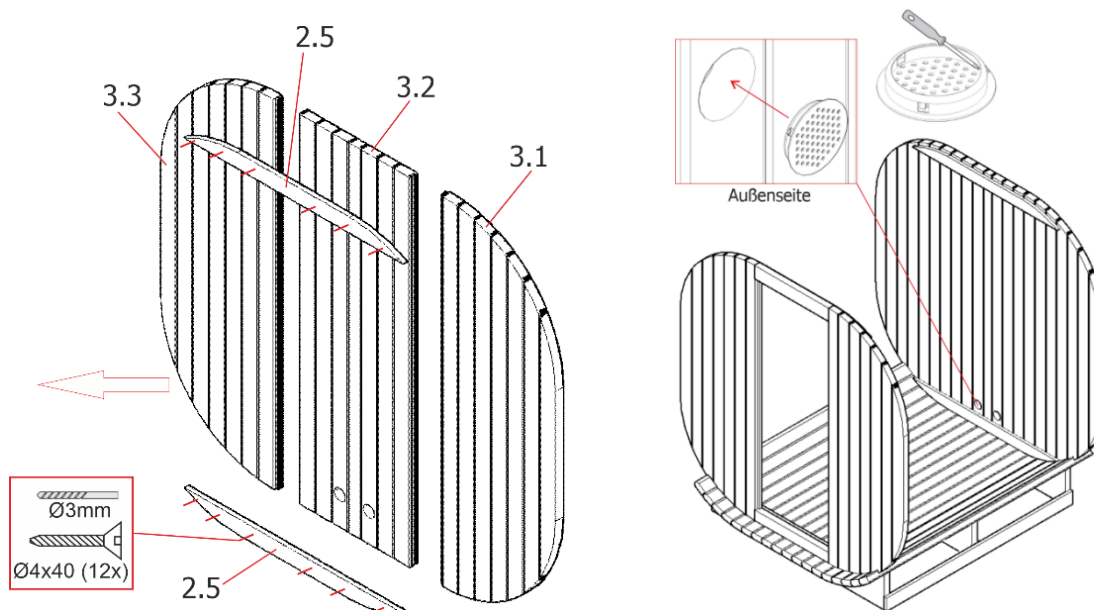

**2.5/2.6/3.1/3.2/3.3**

#### Steg 4: Montering av golv, främre och bakre vägg

- Skruva fast träribban **1.6** i mitten av stödet, rikta in träribban jämnt och se till att de två hålen pekar mot bakväggen. (**Viktigt:** urtaget i träet måste peka uppåt, där ska fram- och baksidan sättas in och monteras).
- Lägg 12 träribbor **1.1** jämnt, i jämnhöjd och tätt intill varandra på stativet och skruva fast dem enligt bilden.
- Placera fram- och bakväggen i spåret på träribborna. Se till att de är vinkelräta och lodräta mot varandra (t.ex. med hjälp av ett vattenpass).

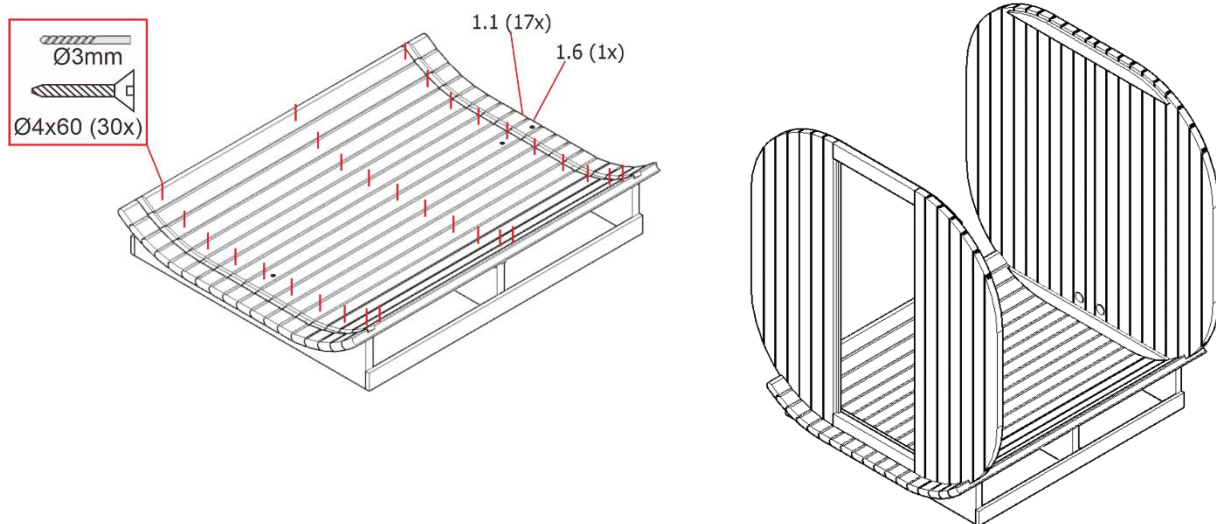

#### Steg 5: Montering av ytterväggen

- Lägg de nästa 32 träribborna **1.1** med spåret i fram- och bakväggen, jämnt, i jämnhöjd och tätt intill varandra och skruva fast dem enligt bilden.

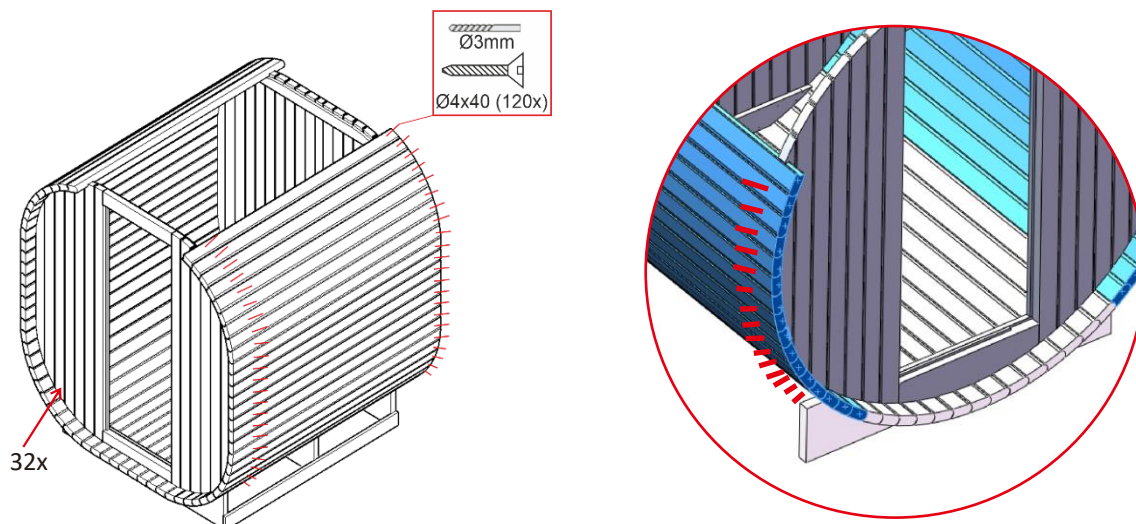

**Steg 6: Montering av ytterväggen**

- Placera de nästa 17 träribborna **1.1** med spåret i fram- och bakväggen, jämnt, i jämnhöjd och tätt intill varandra, enligt bilden nedan.

**Obs!** Trä är ett naturmaterial som utsätts för påverkan från omgivningen, därför kan förändringar uppstå. Om mellanrummet mellan träribborna **1.2** och **1.3** är för stort kan träribba **1.4** användas som extra förstärkning. Normalt är träribborna endast en säkerhetsåtgärd.

- Placera träribborna **1.2, 1.3 och 1.4** (se nedan) upptill i mitten med spåret i fram- och bakväggen.

**Tips:** För att spänna bastun rekommenderar vi vanliga spännband (**8**), dessa är mer flexibla och kan spänna produkten hårdare.

**Obs!** Observera att innan metallspännbanden monteras måste de skruvar som tidigare satts in och som fäster ytterväggen med bak- och framväggen tas bort.

- Placera 3 metallspännare runt produkten, skyddet måste placeras under stötstället, för in skruvarna genom hålen och skruva fast muttrarna. Dra sedan åt metallspännarna med lämpligt verktyg. Sätt slutligen på locken på gängan.  
(Om spännband har använts kan dessa nu tas bort igen)

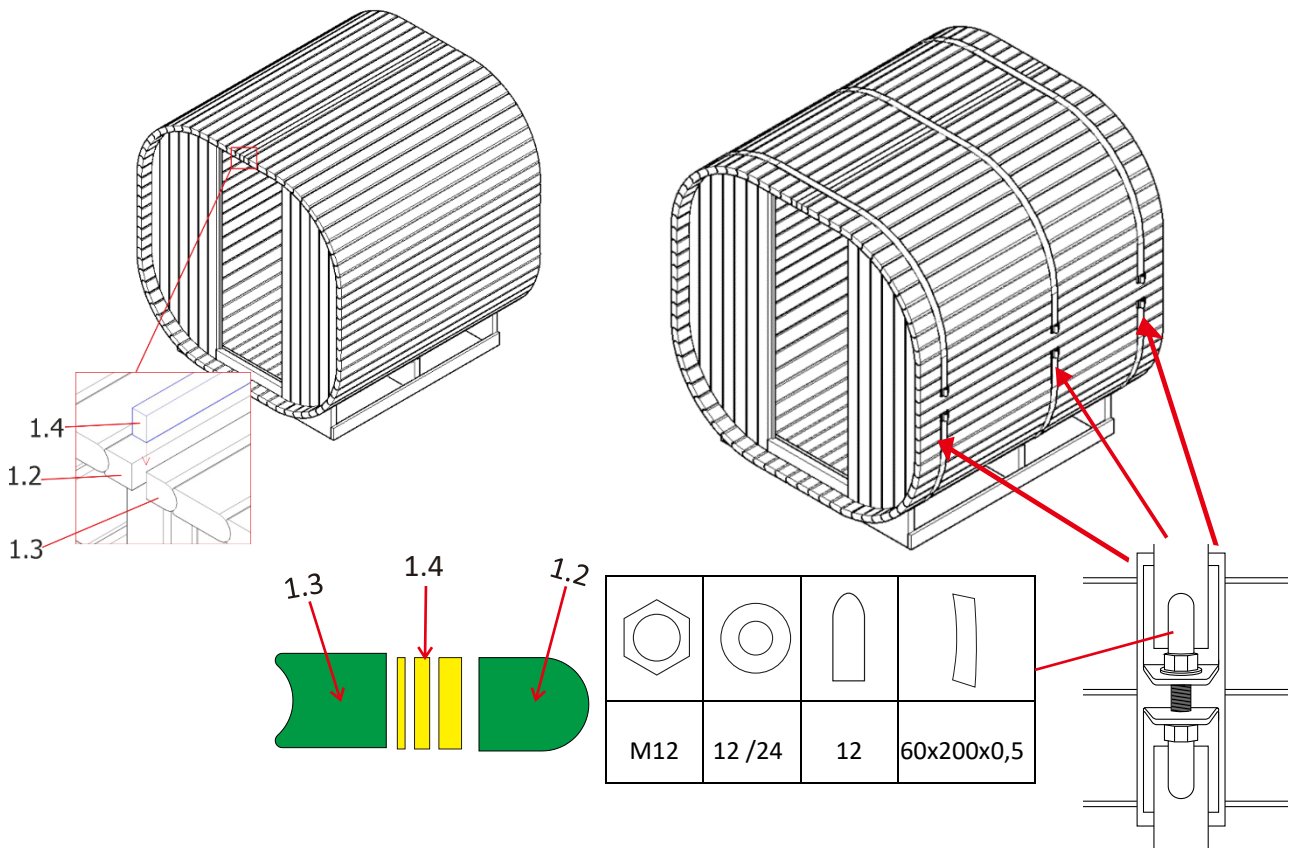

**Steg 7: Montering av bänkarna**

- Skruva fast 4x stödträ 5.2 till vänster och höger på bänkens fäste.
- Placera bänkarna 5.1 på fästena.
- Montera ryggstöden 6.2 över bänkarna.

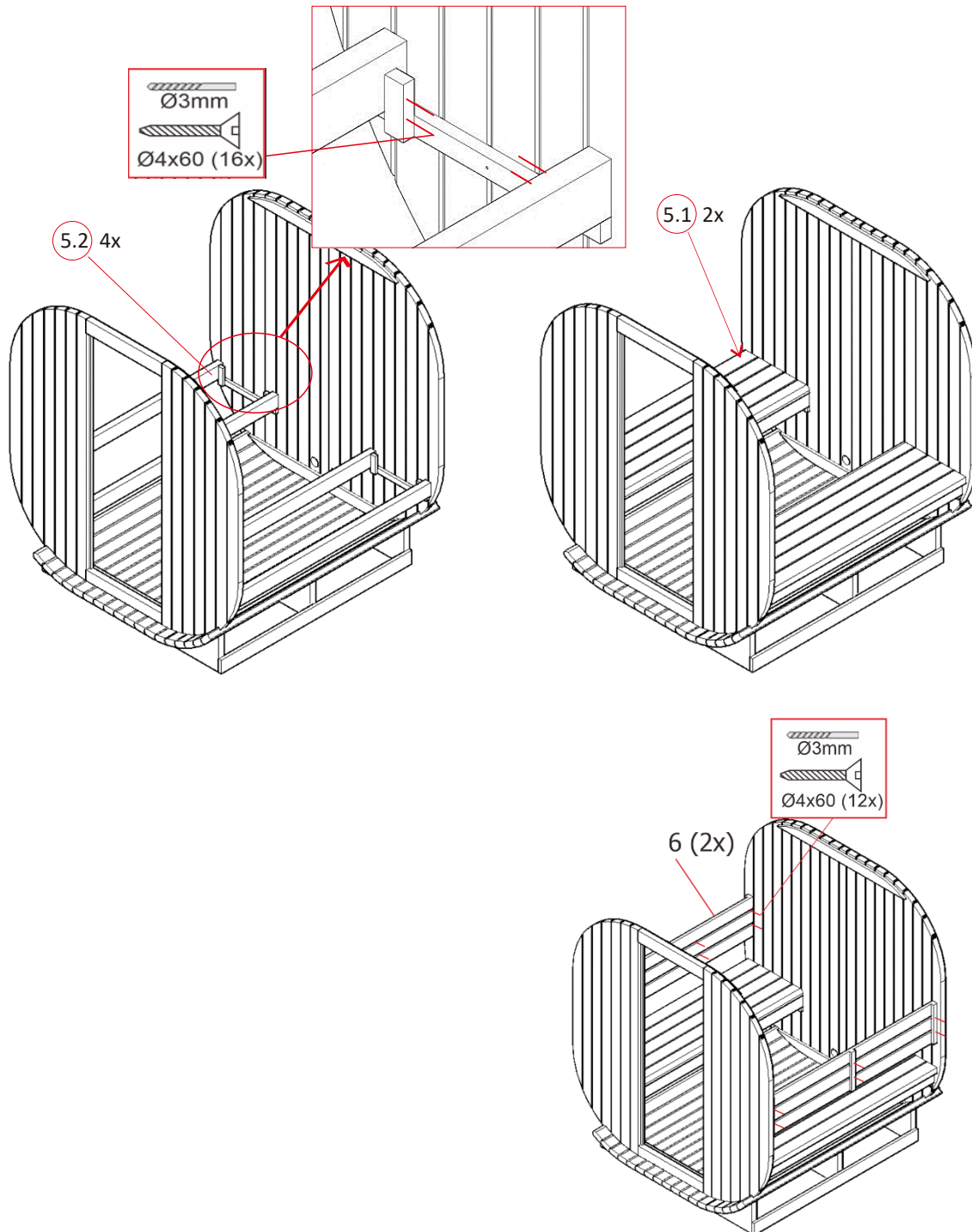

### Steg 8: Installation av bastuaggregatet

- Montera bastuugnen på fästet med hjälp av medföljande monteringsmaterial. Rikta in bastuugnen vertikalt (**se kapitel "Installation och elanslutning"**).
- Väggen bakom värmeelementet får inte täckas med material som asbest- eller eternitplattor etc., eftersom denna typ av täckning kan orsaka höga temperaturer och brännskador.
- Använd kvalificerade material för tak och väggar.

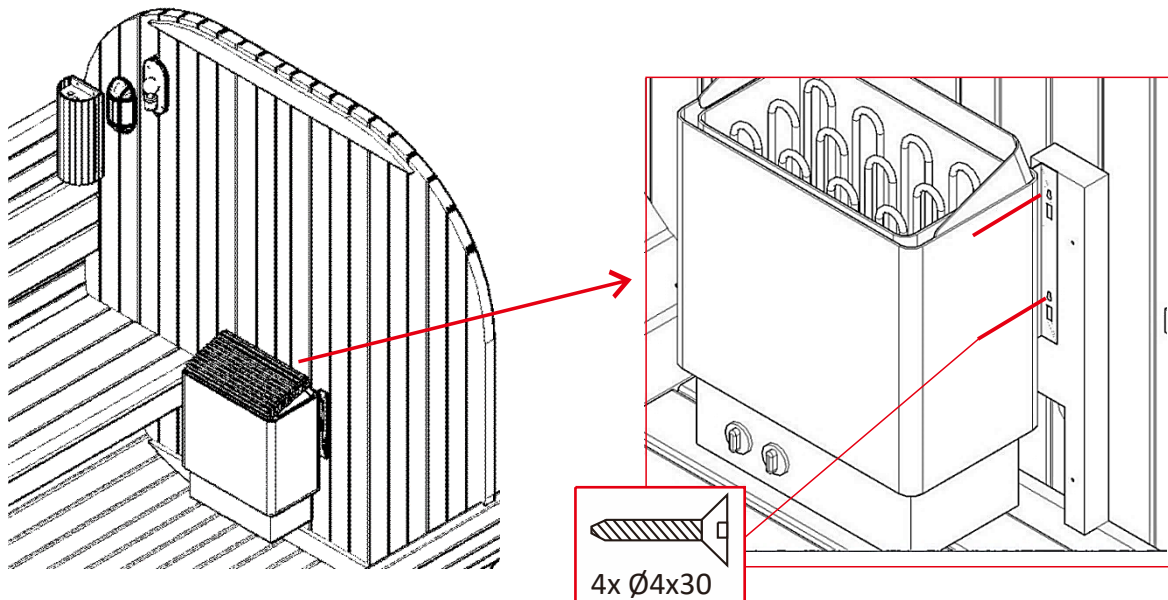

**Observera:** Bastuugnen **måste** monteras på en avstånd av 90 mm från golvet på bakkväggen.

### Steg 9: Montering av skyddsgaller och elektrisk anslutning av bastuaggregatet

- Anslut bastuaggregatet till strömförsörjningen. Den elektriska anslutningen av bastuaggregatet får **endast** utföras av en behörig elektriker med beaktande av gällande elsäkerhetsföreskrifter (**se kapitel "Bastuaggregat modell: SCA-80"**).
- Efter den elektriska anslutningen kan skyddsgallret monteras runt bastuaggregatet.
- Skruva fast komponenterna i skyddsgallret **9.1, 9.2 och 9.3** med varandra.

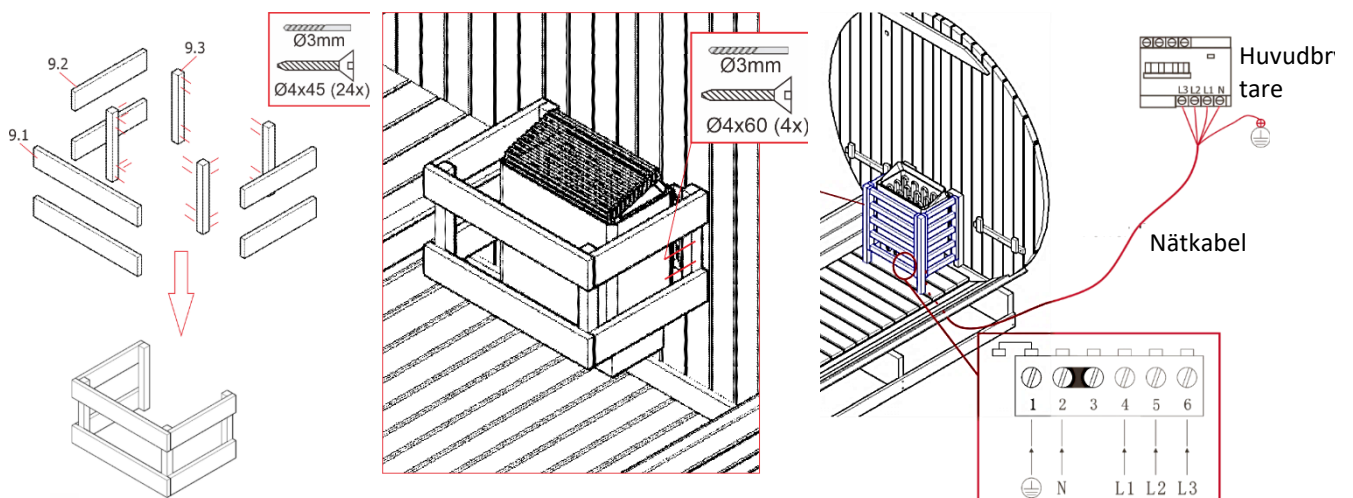

### Steg 10: Montering av lampan

- Montera lampan inkl. lampskyddet (16) och lampskärmen (17) i bastuugnen enligt bilden nedan. Detta får endast utföras av en behörig elektriker (se kapitlet "Installation och elektrisk anslutning").

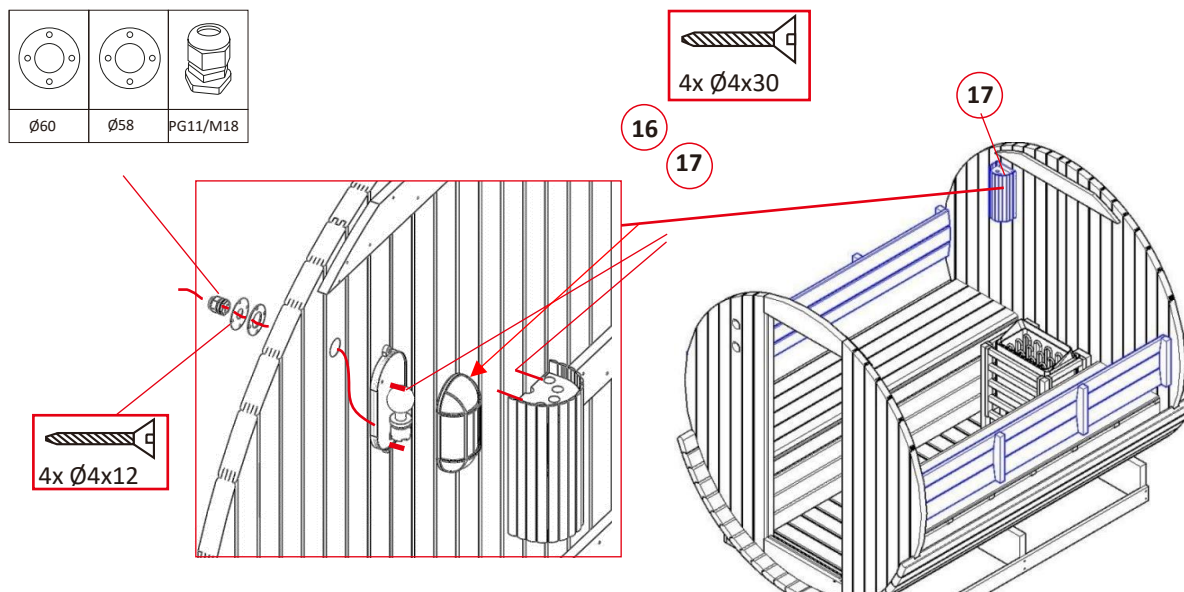

### Steg 11: Montering av ventilation och glasdörr

- Montera handtaget (7.1) och gångjärnen (7.3) på glasdörren (7.2) enligt bilden nedan.
- Montera glasdörren med 2 personer i bastuns främre vägg och fäst gångjärnen.
- Placera isoleringsfolien (10) utan bubblor eller veck och så att den ligger jämnt över produkten. Överflödiga folie kan skäras bort med en mattkniv.

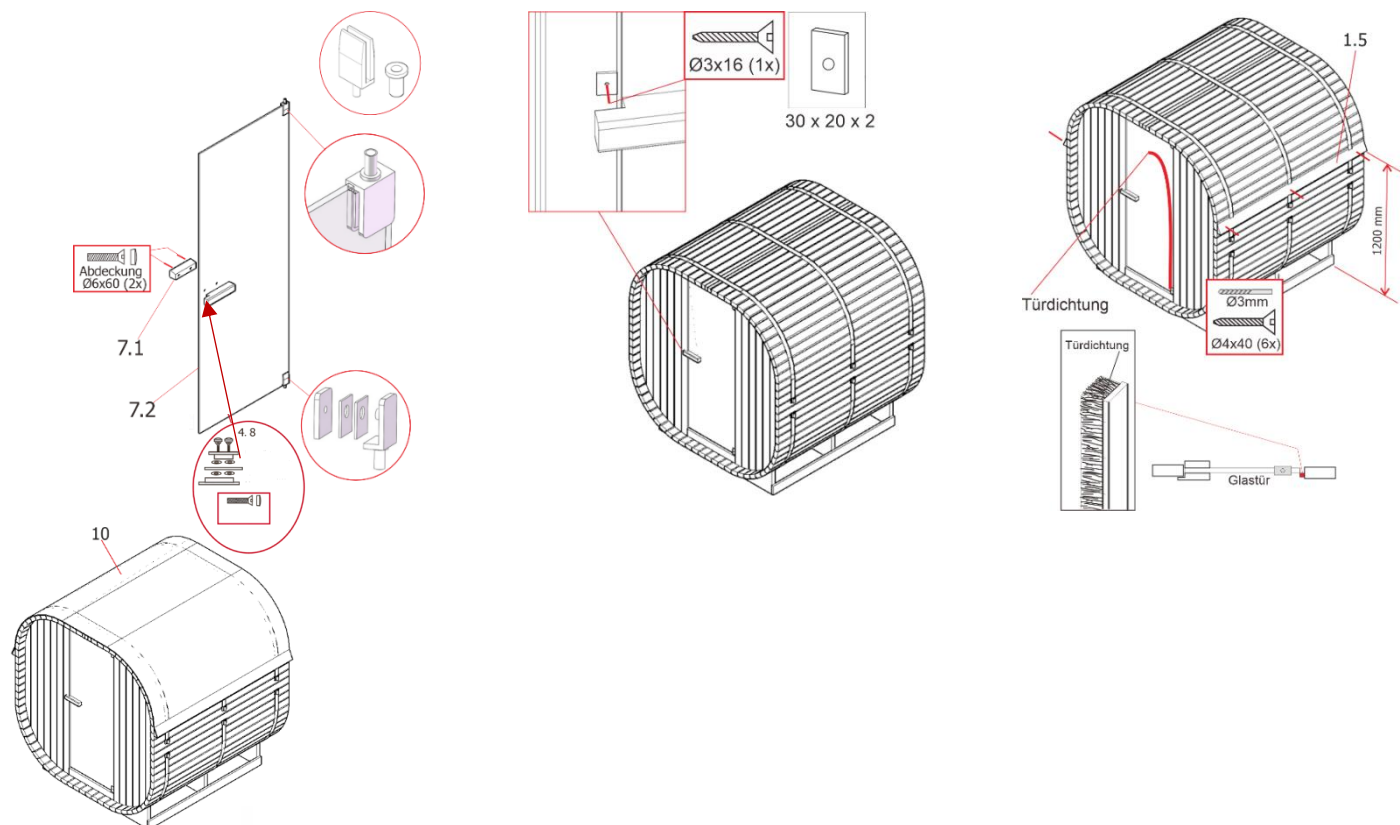

### Steg 12: Montering av takfolien

- Packa först upp takfolien helt.
- Bred ut takfolien på taket.
- Stryk fast filmen i ändarna så att inga bubblor bildas.
- Se till att det svarta lagret är vänd utåt.
- **Obs:** Dra först bort ena sidan av filmen och fäst filmen på taket. När detta steg är klart kan den yttre filmen tas bort och takspånen kan monteras.



**Steg 13: Montering av takspån:**

- När du lägger shinglarna måste du börja från båda sidor av bastuns framvägg så att de möts i mitten.
- Fäst de första spånen på träribban så att trianglarna sticker ut något.
- Fäst shinglarna med en häftapparat.
- Nästa rad av takspån måste överlappa något.
- Upprepa dessa steg för resterande shinglar. Överhängande shinglar kan avlägsnas med en mattkniv.

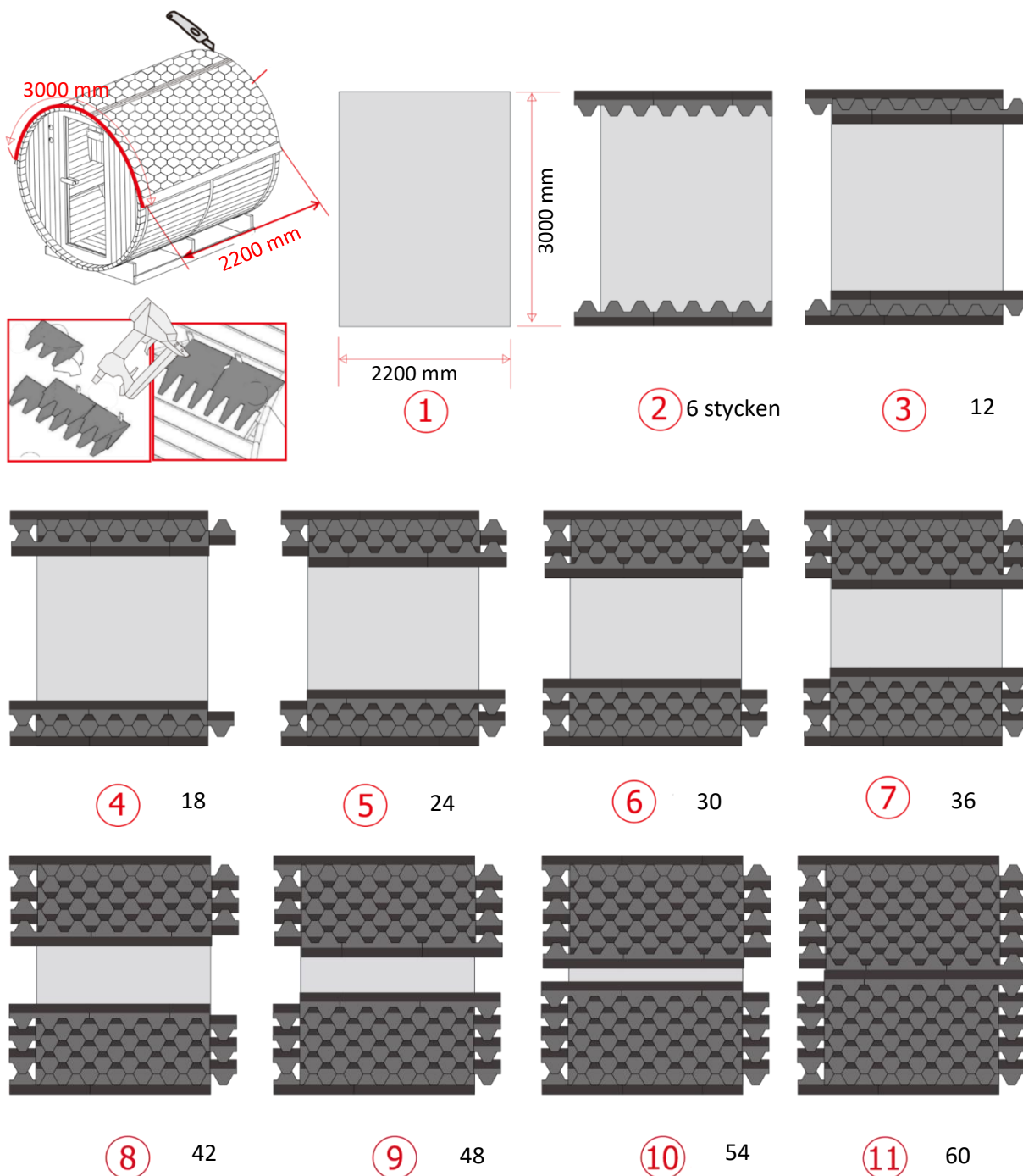

### 5.3. Bastuugn Modell: SCA-80

#### Allmänt

Anvisningarna avser bastuugnen. De innehåller viktig information om montering, drift och användning. Läs igenom bruksanvisningen, särskilt säkerhetsanvisningarna och användningsanvisningarna, noggrant innan du monterar och tar bastuugnen i bruk och förvara den på ett säkert ställe. Använd bastuugnen endast enligt anvisningarna i denna bruksanvisning för att undvika olycksfall och skador. Om bastuugnen överläts till tredje part ska även denna bruksanvisning överlämnas.

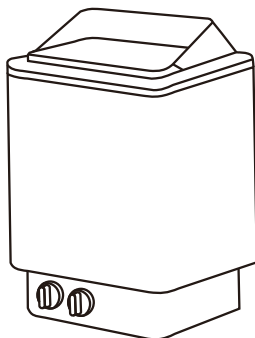

### 5.4. Säkerhetsanvisningar

#### Risk för skador

**Felaktig hantering av bastuugnen kan leda till personskador.**



- Montera bastuugnen **endast** om alla delar som ingår i leveransen är kompletta och oskadda.
- Risk för elstöt: Installation och underhåll av bastuaggregatet **måste** utföras av en behörig elektriker.
- **Livsfara på grund av elektrisk spänning:** Vid kontakt med spänningsförande delar föreligger omedelbar livsfara. Skador på isoleringen eller enskilda komponenter kan vara livsfarliga. - &gt; Vid skador på isoleringen ska strömförsörjningen omedelbart kopplas bort och reparation ombes.
- Se till att bastuaggregatet är avstängt efter användning och att timern är inställd på exakt "0".
- Vrid **inte** för hårt på timerns vridreglage, eftersom detta kan leda till att bastuaggregatet inte stängs av och fortsätter att vara igång utan tidsbegränsning.
- Kasta inte bastusten.
- Lägg inte bastusten mellan värmeelementen.
- Undvik att trycka direkt på värmeelementen när du staplar bastu stenarna.
- Lägg de stora bastustenarna längst ner när du fyller på. Se till att de inte ligger för tätt så att luften kan cirkulera.
- Ta bort trasiga eller skadade stenar från bastuugnen.
- Lägg inte för många bastustenar på bastuugnen.
- Lägg inga föremål på bastu stenarna, produktens ventilation måste vara säkerställd.
- Överdriven fukt kan leda till funktionsfel på elektriska apparater.
- Håll inte för mycket vatten på bastustenarna, detta kan leda till överdrivet het vattenånga.
- **WARNING:** Att täcka över bastuaggregatet medför brandfara.
- **WARNING:** En otillräckligt fylld stenbehållare medför brandfara

## 5.5. Installation och elektrisk anslutning

**Varning:** Läs igenom monteringsanvisningen noggrant innan användning.

- Installera **endast** bastuaggregatet om leveransen är komplett och oskadad.
- Kontrollera att alla komponenter är oskadade.
- Varje bastu **måste** anslutas till ett eget elkretslopp. Inga andra elektroniska apparater får anslutas till detta eluttag.

### Obs

För att undvika kortslutning eller att RCD-kontakten löser ut rekommenderar vi starkt att du ansluter produkten till ett separat säkrat elnät. Överbelastning kan uppstå om flera elektriska apparater används samtidigt på samma ledning eller om en förlängningssladd används. Observera denna rekommendation när du installerar din bubbelpool, bastu eller infrarödkabin. Mer information finns i monteringsanvisningen och de tekniska uppgifterna.

### Installation och elektrisk anslutning av bastuaggregatet

Installera bastuugnen på väggen med det fästmaterial som medföljer ugnen, i enlighet med de minsta säkerhetsavstånd och volymer som anges i fig. 1.

- Den elektriska anslutningen av bastuaggregatet får **endast** utföras av en behörig elektriker med beaktande av gällande elsäkerhetsföreskrifter.
- Ugnen kan monteras på bakväggen på ett minsta avstånd av 90 mm.
- Väggen bakom värmeelementet får inte täckas med material som asbest- eller eternitplattor etc., eftersom denna typ av täckning kan orsaka höga temperaturer och brandfara.
- Använd kvalificerade material för tak och väggar.
- Basteledningarna ska anslutas till en väggmonterad anslutningsdosa. Anslutningsdosa ska vara stänkskyddad. Förgreningsdosa måste vara stänkskyddad och får inte installeras högre än 500 mm över golvet.
- Strömförsörjningskabeln måste bestå av REWE-gummiisolerad kabel eller minst en likvärdig kabel.

### Anslutningsschema

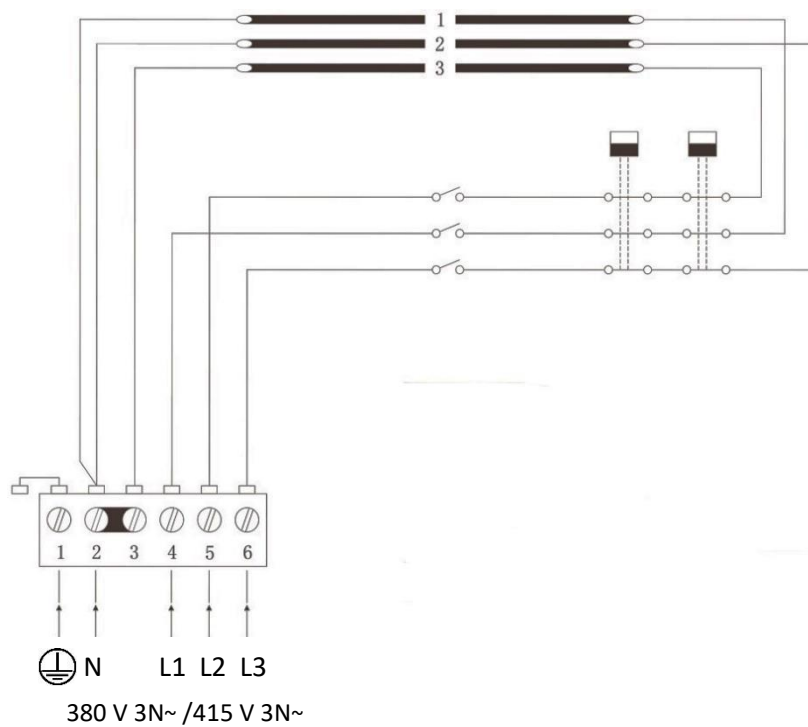

354SkSM 110A	Värmeelement
Effekt KW	SEPC 64 2670 W
8,0	1, 2, 3

L1 L2 L3:	Anslutning av faserna
N:	Nolledare
	Jordanslutning

### Skyddsgaller

Vid montering av skyddsgallret på bastuaggregatet måste minsta avstånd iakttas.

### Ansluta lampor

Bastulamporna kan anslutas i anslutningsdosan. De kan ha samma tvärsnitt som bastuugnens anslutningskablar.

**Obs!** De övre skruvarna måste dras åt ordentligt, minsta avstånd mellan skruvhuvudet och väggen måste vara 3 mm.

**Montering av bastuugn**

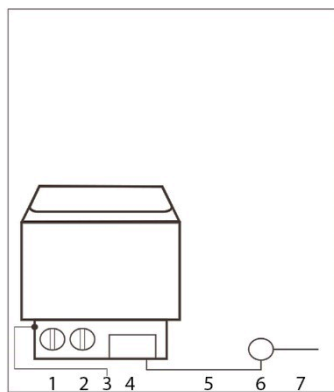
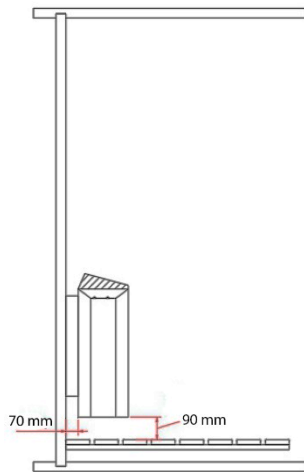

- 1 nätbrytare
- 2 termostater
- 3
- Temperaturregulator
- 4 Kontrollpanel
- 5 Nätkabel
- 6 Anslutningsdosa
- 7 Anslutningskabel

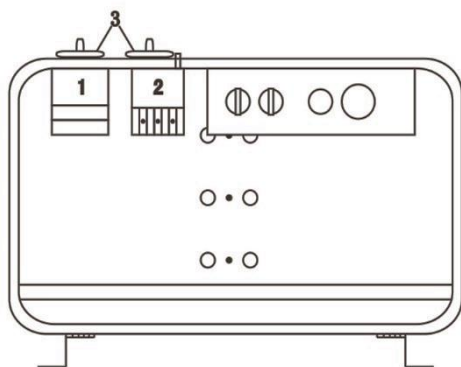
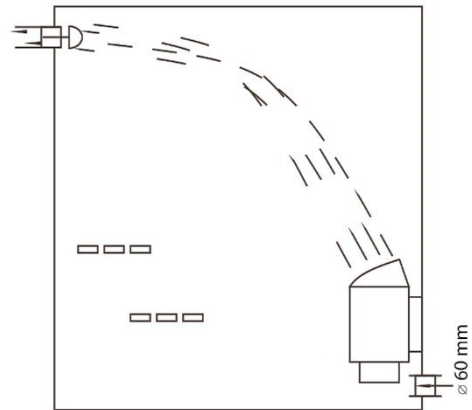

Modell	Effekt	Kabel för	
FK-80	KW	380 V 3 fas	220 V 1 fas
		415 V 3 fas	240 V 1 fas
		mm <sup>2</sup>	mm <sup>2</sup>
	8,0	5 x 2,5	3 x 10

## 6. Användning

### 6.1. Säkerhetsanvisningar

Följande säkerhets- och hälsoinformation måste läsas noggrant.

#### Risk för personskada

#### Felaktig hantering under drift kan leda till personskador.



- Inga ändringar får göras på produkten.
- Se till att inga föremål är staplade på produkten och att de befinner sig på säkert avstånd innan du slår på bastuaggregatet.
- Kontrollera att timern är inställd på "0" när du lämnar bastun.
- Vrid **inte** för hårt på timerreglaget, eftersom detta kan leda till att bastuaggregatet inte stängs av och fortsätter att vara igång utan tidsbegränsning.
- Barn under 6 år får endast använda bastun under uppsikt av vuxna.
- Under igångtagningen **måste** produkten vara under ständig uppsikt.
- **Risk för brännskador:** Håll dig borta från upphettade och heta ytor. Rör inte bastuugnen, bastustenarna och metallföremål under uppvärmningen och bastun.
- **Risk för skällning:** Håll minst 30 cm avstånd till den uppvärmda bastuugnen.
- **Risk för skällning:** Håll inte vatten på bastustenarna när någon befinner sig i direkt närhet av bastuugnen. Det heta vattnet kan stänka på bastubadaren.
- **Halkrisk:** Var försiktig så att du inte halkar när du går in i bastun.
- Håll inte för mycket vatten på bastu stenarna, detta kan leda till överdriven, het vattenånga.
- En bastubad kan orsaka medicinska problem hos bastubadaren. Följande persongrupper bör konsultera läkare före användning:  
Gravida, hjärtsjukdom, högt blodtryck, cirkulationsbesvär, efter intag av mediciner, vid diabetes, vid illamående
- En bastun omgång bör inte vara längre än en halvtimme. En för lång bastun omgång kan leda till snabb hjärtrytm, lätt hjärtvärk, svaghetskänsla eller yrsel. Om ovanstående symtom uppträder ska bastun omedelbart avslutas.
- Vid längre vistelse i en varm bastu kan blodtemperaturen stiga, vilket kan ha en negativ inverkan på kroppen.
- Gå inte in i den varma bastun om du just har druckit.
- Sov inte i den varma bastun.
- Förvara inga flaskor med påfyllningsmedel i bastun.
- Drick lite vätska efter bastun.
- Håll huden sval vid behov.

**Risk för skador**

- Kontrollera alla fästningar på produkten före varje användning och med jämna mellanrum för att upptäcka synliga skador. Var särskilt uppmärksam på bärande komponenter. Ta produkten ur bruk vid materialförändringar eller skador. Kontakta tillverkaren eller kundtjänst för ytterligare instruktioner och eventuella reservdelar.
- Tryck inte in bastustenarna med våld mellan värmeelementen.
- Saunastenarna behöver inte passa in helt mellan värmeelementen och placeras där.
- Kontrollera regelbundet fästskruvarna, metallspännarna etc. och dra åt dem vid behov.
- Använd inte produkten för att torka tvätt.

**6.2. Första användningen**

Vid första användningen avger bastuugnen och bastusten ett lukt. Vädra bastun efter uppvärmningen så att luften kan bytas ut. Ingen får vistas i bastun vid första uppvärmningen.

**6.3. Användning****Brandfara: Täckning förbjuden**

- Det är förbjudet att täcka bastuaggregatet med föremål.

**Varning!**

Vänligen informera dig hos brandmyndigheterna om användning av brandväggar och isolering. Ventilationsöppningarna får inte isoleras.

- Bastun har plats för 4–6 personer.
- Bastukaminen är utrustad med en timer och en temperaturregulator där tid och temperatur kan ställas in och regleras. Bastukaminen kan stängas av med timern i läge "0".
- Tillräcklig luftcirkulation är nödvändig för bastubad. Luften i kabinen bör bytas ut 6 gånger per timme. En korrekt installerad ventilation skapar behagliga bastuförhållanden och sparar dessutom energi.
- För att hålla temperaturen under bastubadningen ska ventilationen stängas.
- Ventilationsöppningarna får inte täckas under drift.
- Öppna ventilationen efter bastubad så att bastun torkar.
- Öppna dessutom dörren efter bastubad så att bastun kan torka.
- Använd endast vanligt dricksvatten för att hålla på stenarna, andra vätskor kan skada värmeelementen och garantin upphör att gälla.
- Använd inte för mycket vatten för påfyllningen, eftersom det kan leda till överdriven varm ånga.
- Bastuugns funktion är att värma upp bastun till en lämplig och behaglig temperatur. Temperaturen når en lämplig nivå på cirka en timme, vilket är cirka + 65 °C.

## 6.4. Manöverelement

### Temperaturregler

Bastukaminen kan nå den förinställda temperaturen på 30 till 60 minuter, beroende på bastun storlek. Den kan regleras till en temperatur som passar dig med hjälp av termostaten. En termostat med trefasanslutning kan säkerställa att en behaglig temperatur upprätthålls i bastun. Temperaturen ställs in med vridreglaget.

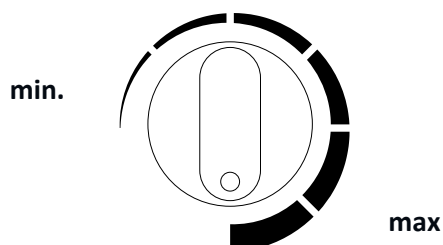

### Tidsur

Tidsur är "avstängningsknappen" för bastuaggregatet och måste vara inställd på "0" för att aggregatet ska vara avstängt. Vridreglaget används för att ställa in uppvärmningstiden.

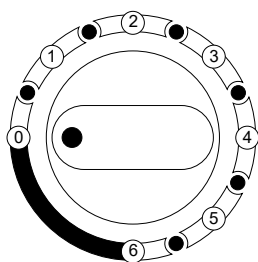

<b>Tidsintervall</b>	<b>0 = Av</b>
	<b>1 = 30 min</b>
	<b>2 = 60 min</b>
	<b>3 = 90 min</b>
	<b>4 = 120 min</b>
	<b>5 = 150 min</b>
	<b>6 = 180 min</b>

## 6.5. Bastasten och bastuinfusion

### Information om bastasten

- **Rekommendation:** Rengör bastu stenarna från damm före första användningen och stapla dem i bastuugnen.
- Placera de stora bastustenarna längst ner när du fyller bastuugnen. Se till att de inte staplas för tätt, luften **måste** kunna cirkulera.
- Bastasten måste vara av bästa kvalitet. Använd massiva bastasten som är särskilt avsedda för användning i elektriska bastuugnar.
- Lägg tillräckligt med bastu stenar (10–15 kg) i bastuugnen efter att installationen av bastuugnen och styrboxen är klar.
- Bastasten har vanligtvis en diameter på 5 till 25 cm.
- Bastasten ska bestå av ett fast vulkaniskt bergart, t.ex. peridot.
- Använd inte lösa eller porösa keramikstenar, eftersom dessa kan skada bastun på grund av höga temperaturer.
- Lägg inte bastu stenar direkt på värmeelementen.

## Bastupåfyllning

- Luften i bastun blir torr när den värms upp. En lagom mängd vatten på de heta bastu stenarna ger rätt luftfuktighet. Efter att vatten hällts över stenarna med öskan känner huden effekten av den ökade fuktigheten.
- Rätt luftfuktighet ger huden en naturlig transpiration och en mild andning. För hög temperatur och luftfuktighet kan leda till en obehaglig känsla. En längre vistelse i bastun kan leda till en ökning av kroppstemperaturen. Bastubadaren ska känna sig väl.
- Skopa som används för att hålla vatten över ska inte ha en kapacitet som överstiger 200 ml.

## 7. Felsökning

Om fel uppstår under användning av produkten, kontrollera följande felorsaker med hjälp av tabellen nedan. Om felet inte kan åtgärdas, kontakta kundtjänst:

Fel	Möjlig orsak	Lösning
Bastun skakar eller svänger	<ul style="list-style-type: none"> <li>• Bastun står på ett ojämnt, löst underlag</li> </ul>	<ul style="list-style-type: none"> <li>• Ställ bastun på ett plant, fast underlag</li> </ul>
Värme läcker ut från bastun	<ul style="list-style-type: none"> <li>• Metallspännarna har lossnat</li> </ul>	<ul style="list-style-type: none"> <li>• Dra åt metallspännarna</li> </ul>
Bastupannan går inte att sätta på	<ul style="list-style-type: none"> <li>• Ingen nätspänning</li> </ul>	<ul style="list-style-type: none"> <li>• Kontrollera säkringen eller jordfelsbrytaren för strömförsörjningen</li> <li>• Huvudströmbrytaren för strömförsörjningen är avstängd</li> </ul>
Bastukaminen stängs inte av	<ul style="list-style-type: none"> <li>• Tidsur är inte inställt på exakt "0"</li> <li>• Tidsomkopplaren har vridits förbi 0-läget</li> </ul>	<ul style="list-style-type: none"> <li>• Ställ timern exakt på "0"</li> <li>• Ställ timern exakt på "0"</li> </ul>
Bastukaminen fungerar inte korrekt	<ul style="list-style-type: none"> <li>• Överhettningsskyddet har aktiverats</li> <li>• Termostaten är felaktigt inställd</li> <li>• Tidsbrytaren står på "0"</li> </ul>	<ul style="list-style-type: none"> <li>• Kontakta kundtjänst</li> <li>• Ställ in rätt temperatur</li> <li>• Ställ in timern på på</li> </ul>
Bastupannan värmer inte upp ordentligt	<ul style="list-style-type: none"> <li>• Värmeelementen är defekta</li> <li>• Temperaturen stiger inte</li> <li>• Bastustenarna ligger för tätt</li> <li>• Ventilationen är igensatt</li> </ul>	<ul style="list-style-type: none"> <li>• Kontrollera värmeelementen</li> <li>• Höj temperaturen</li> <li>• Stapla bastu stenarna på nytt så att luften kan cirkulera</li> <li>• Öppna ventilationen</li> </ul>
Bastuugnen värms upp snabbt, bastu stenarna blir inte riktigt varma. Vatten rinner bakom bastu stenarna.	<ul style="list-style-type: none"> <li>• Ventilationen är stängd</li> <li>• Termostaten sänker temperaturen</li> <li>• Värmeeffekten är för hög</li> </ul>	<ul style="list-style-type: none"> <li>• Öppna ventilationen</li> <li>• Kontakta kundtjänst</li> <li>• Kontakta kundtjänst</li> </ul>

Fel	Möjlig orsak	Lösning
Ljud från bastun	<ul style="list-style-type: none"> <li>Bastasten och bastudelar kan avge ljud när de värms upp eller kyls ner.</li> <li>Tidsur tickar högt</li> </ul>	<ul style="list-style-type: none"> <li>Inget fel</li> <li>Inget fel</li> </ul>

## 8. Underhåll och skötsel

- Hög luftfuktighet i bastun skadar inte träet.
- Bastun måste vädras ordentligt efter bastun och en lämplig torkningstid måste iakttas.
- Spola av träet (väggar och bänkar) i bastun med vatten.
- Torka av träytor med en fuktig trasa.
- Beroende på användning ska sittytorna slipas med fint sandpapper minst en gång om året.
- Om sittbänkarna är mycket smutsiga kan de rengöras med en 3 % väteperoxidlösning.
- Vissa bastustensar går sönder på naturlig väg under användning. Fyll på bastuugnen med nya bastustensar.
- Ta ut bastusten minst en gång om året och placera dem på nytt. Detta gör bastun mer effektiv och överhettningsproblem undviks.



Desinfektionsmedel är starkt frätande!

Följ även anvisningarna från tillverkaren av rengörings- eller desinfektionsmedlet.

Använd skyddshandskar vid rengöring.

- Lacka bastuns ytterväggar efter montering med en vanlig träbets, kontrollera lacken årligen och bättra eventuellt på defekta ställen.



Lackera, lasera eller impregnera **aldrig** bastukabinen från insidan eller andra träföremål (bänkar, skyddsgaller etc.). Dessa ytor avger giftiga gaser när bastukabinen värms upp.

## 9. Demontering

### 9.1. Säkerhetsanvisningar

#### Risk för personskada

**Felaktig hantering vid demontering kan leda till personskador.**



- Koppla bort produkten från strömförsörjningen före demontering. Vid kontakt med spänningsförande komponenter kan det uppstå elektriska stötar som kan leda till brännskador eller dödsfall.
- Produkten är tung och har stora mått, minst 4 personer krävs för demontering.
- Säkra produkten mot fall innan demontering.

Demonteringen av produkten ska utföras i omvänd ordning jämfört med monteringen. (se **kapitel Montering**)

## 10. Avfallshantering

### 10.1. Allmänna anvisningar



- Kassera produkten och alla komponenter i enlighet med lokala och nationella bestämmelser för att undvika skador på miljön.
- Våra förpackningar är tillverkade av miljövänliga material. De kan återvinnas och därmed fungera som värdefulla råvaror. Kassera förpackningsmaterialet (kartonger, smutsförpackningar etc.) separat och på rätt sätt enligt gällande nationella bestämmelser.
- Kontakta tillverkaren om du är osäker på hur du ska göra.
- Information om korrekt avfallshantering finns även hos lokala avfallscentraler.

## Elektriska och elektroniska apparater – information för privata hushåll



Elektro- und Elektronikgerätegesetz (ElektroG) innehåller en rad krav på hantering av elektriska och elektroniska apparater. De viktigaste har sammanställts här.

### 1. Separerad insamling av gamla apparater

Elektriska och elektroniska apparater som har blivit avfall kallas uttjänta apparater. Ägare av uttjänta apparater måste lämna in dessa separat från osorterat hushållsavfall. Du måste separera gamla batterier och ackumulatörer som inte är inbyggda i den gamla apparaten, samt lampor som kan tas ur den gamla apparaten utan att förstöras, innan du lämnar in den till en samlingsplats. Separera gamla apparater för att förbereda dem för återanvändning.

### 2. Möjligheter att lämna in gamla apparater

Ägare av gamla apparater från privata hushåll kan lämna in dem till samlingsställen som drivs av offentliga avfallshanteringsföretag eller till återlämningsställen som inrättats av tillverkare eller återförsäljare i enlighet med Elektro G. En onlineförteckning över samlings- och återlämningsställen finns på webbplatsen: <https://www.stiftung-ear.de> eller <https://www.take-e-back.de>.

### 3. Information om dataskydd

Gamla apparater innehåller ofta känsliga personuppgifter. Detta gäller särskilt apparater inom informations- och telekommunikationsteknik, såsom datorer och smartphones. Observera i ditt eget intresse att varje slutanvändare själv är ansvarig för att radera data på de gamla apparater som ska kasseras.

### 4. Återlämningsskyldighet för distributörer

Återförsäljare med en försäljningsyta för elektriska och elektroniska apparater på minst 400 m<sup>2</sup> samt återförsäljare av livsmedel med en total försäljningsyta på minst 800 m<sup>2</sup> som flera gånger per kalenderår eller permanent erbjuder och tillhandahåller elektriska och elektroniska apparater på marknaden är skyldiga att

- vid leverans av en ny elektrisk eller elektronisk utrustning till en slutanvändare kostnadsfritt återta en gammal utrustning av samma typ från slutanvändaren som i huvudsak har samma funktioner som den nya utrustningen, på leveransplatsen eller i dess omedelbara närhet, och
- på begäran av slutanvändaren återta gamla apparater som inte är större än 25 cm i någon yttermått i detaljhandelsbutiken eller i dess omedelbara närhet utan kostnad; återtagandet får inte vara kopplat till köp av en elektrisk eller elektronisk apparat och är begränsat till tre gamla apparater per apparattyp.

### 5. Betydelsen av symbolen ”genomstruken soptunna”



Symbolen med en genomstruken soptunna som regelbundet finns på elektriska och elektroniska apparater anger att den aktuella apparaten vid slutet av sin livslängd ska samlas in separat från osorterat hushållsavfall.

- Tillverkarens registreringsnummer
- Som tillverkare i enlighet med ElektroG är vi registrerade hos den behöriga stiftelsen Elektro-Altgeräte Register (Nordostpark 72, 90411 Nürnberg) under följande registreringsnummer: WEEE-Reg.-Nr. DE86467979

**Home Deluxe GmbH**

**Schanzweg 2**

**32312 Lübbecke**

**Tyskland**

Tel +49 (0)5743 6181-0

[www.home-deluxe-gmbh.de](http://www.home-deluxe-gmbh.de)

GA-132-00-CUBE\_XL  
2023/08