

Byggbeskrivningarna är framtagna av Svenskt Trä i samarbete med bygg- och trävaruhandeln.

Alla byggbeskrivningar finns på www.byggbeskrivningar.se. Där får du hjälp att måttanpassa utvändiga byggprojekt och att skriva ut materialspecifikationer, arbetsritningar och underlag för bygglovsansökan. Dimensioneringsprogrammet hjälper dig att beräkna rätt dimension för till exempel takbalkar, nockbalkar, pelare eller bjälklag i konstruktionsvirke eller limträ.

När du väljer att bygga med trä, väljer du ett naturligt och förnybart material.



www.byggbeskrivningar.se

ALLMÄNT

Bra att veta om impregnerat trä*	Måla inomhus
Bra att veta om limträ*	Måla utomhus
Bra att veta om trä*	Nymålning av utvändigt trä
Bra att veta om träskivor	Skruv- och spikguide*
Bygglov och anmälan*	Snickarskola

UTVÄNDIGT

Altan*	Garage	Tak över uterum*
Bockar	Grindar*	Tilläggsisolering av fasad
Boden*	Gästboden*	Trappor*
Bryggor	Jakttorn	Trädgårdsboden
Carport*	Lekstuga	Trädgårdskompost
Cykelförråd	Lusthus	Trädgårdsmöbler
Enkelboden*	Relaxboden*	Trädäck på mark*
Enkelstugan*	Skateboardramper	Utedass
Förstuvist*	Staket och plank*	Utvändiga träpaneler

INVÄNDIGT

Bastu*	Montera lister och profiler
Invändiga träpaneler	Snickra med limfog
Lägga trägolv	

RENOVERING

Bygga innervägg	Takpåbyggnad
Byta fönster*	Tillbyggnad
Montera dörr	

* Byggbeskrivningen finns som broschyr hos din närmaste bygg- och trävaruhandlare. Övriga byggbeskrivningar finns på www.byggbeskrivningar.se.

Innehållet i byggbeskrivningen bygger på information som tillhandahållits av olika experter och materialleverantörer. Föreningen Sveriges Skogsindustrier tar inte något ansvar för skada som må orsakas på grund av innehållet i byggbeskrivningen. Rättigheterna till innehållet i denna byggbeskrivning tillkommer Föreningen Sveriges Skogsindustrier. Innehållet skyddas enligt upphovsrättslagen. Missbruk beivras. Kopiering av innehållet är förbjudet.
© Föreningen Sveriges Skogsindustrier, 2017.

Svenskt Trä verkar för kunskapsspridning, inspiration och utveckling som rör trä, träprodukter och träbyggande. Bakom Svenskt Trä står svensk sågverksindustri.

SVENSKT TRÄ™

Box 55525
102 04 Stockholm
Tel: 08-762 72 60
Fax: 08-762 79 90
info@svensktrtra.se
svensktrtra.se



Måla inomhus

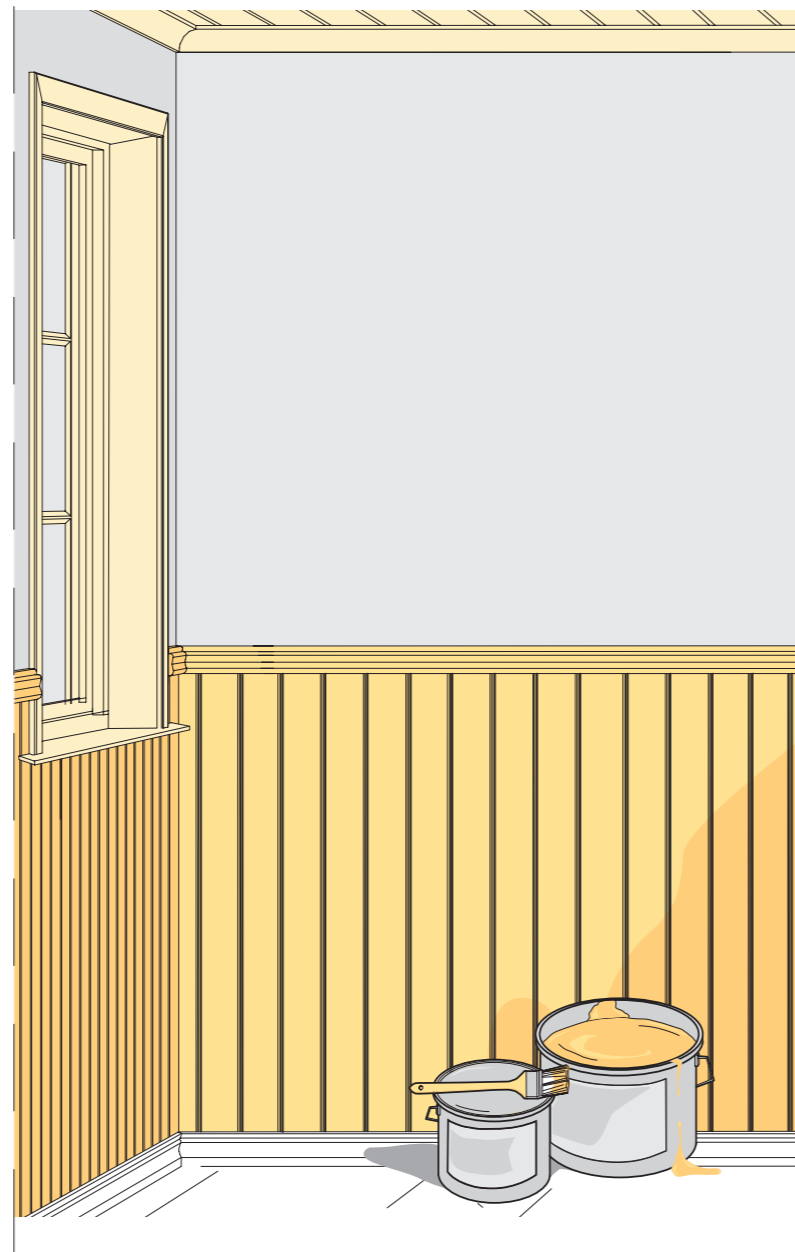

SVENSKT TRÄ™

www.byggbeskrivningar.se

1 Funktion och hållbarhet

Trä inomhus ytbehandlas huvudsakligen i dekorativt syfte.

För träytor i våtutrymmen som badrum och tvättstugor har ytbehandlingen även ett skyddande syfte. Detsamma gäller för kopplade fönsterbågars mellansidor som bör behandlas enligt rekommendationerna i byggbeskrivning *Måla utomhus*.

Den invändiga ytbehandlingen av trä bör underhållas i takt med att belastningen sliter ned behandlingen och de dekorativa och skyddande egenskaperna minskar.

Ytor som fönsterbrädor och bänkar där man ställer saker slits fortare och även ytor som utsätts för fuktbelastning kräver ett tätare underhåll.

För oljade och laserade ytor gör solljuset att stora kulörskiftningar uppstår mellan synliga ytor och ytor som är dolda av till exempel tavlor, mattor och bord.

Men den vanligaste anledningen till underhåll är att vi tröttnar på hur det ser ut och påverkas av nya trender.

2 De vanligaste färgtyperna

Wilken färgtyp man ska använda är beroende av önskat estetiskt och funktionellt slutresultat. Ibland kan underlaget som ska målas utgöra en begränsning.

De olika färgtyperna kan delas in efter täckande förmåga och efter bindemedel.

Täckande förmåga

Olja eller klarlack. Olja eller klarlack ger ett tunt färgskikt som tydligt visar träets struktur. Kulören bestäms av träets egen kulör och åldrande.

Lasyr. Lasyr ger ett tunt färgskikt som tydligt visar träets struktur. Kulören bestäms av lasyrens kulör i samspel med träets egen kulör och åldrande. Det innebär att det är svårt att byta kulör när man en gång valt.

Täckfärg. Täckfärg ger ett relativt tjockt färgskikt som ger ett bra skydd för träytan. Täckfärg visar inget av träets kulör. Det gör att man kan välja vilken kulör som helst.

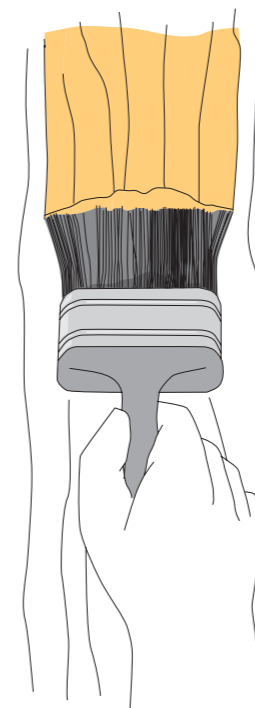

Bindemedel

Akrylatfärg. Akrylatfärg används på alla slags snickerier och paneler, både vid ny- och reparationsmålning. Den ger obetydlig lukt vid målning och under torkning. Den är lättstruken, torkar snabbt och håller också kulören mycket bra. Den har god vidhäftning till tidigare olje- och alkydfärgsmålade ytor. Spädningsmedlet är vatten och torktiden är cirka 6 timmar.

Alkydoljefärg. Alkydoljefärg finns både med lacknafta och med vatten som spädningsmedel. Den används både vid ny- och reparationsmålning på snickerier och paneler. Den klarar höga krav på ytfinish, till exempel för avställningsytor. Den är lätt att stryka ut och har god utflytning. Den ger viss eftergulning när den åldras. Torktiden är cirka ett dygn.

Linoljefärg. Linoljefärg används vid målning på gammalt traditionellt vis av paneler och snickerier. Den ska målas i flera tunna skikt med mycket god torkning mellan skikten. På grund av torktiderna är den tidskrävande. Den gulnar när den åldras. Linoljefärg finns både med lacknafta och med vatten som spädningsmedel.

Spädningsmedel. Det vanligaste spädningsmedlet i inomhusfärg är vatten men även lacknafta förekommer. Spädningsmedlets uppgift är att ge färgen rätt målningsegenskaper. Traditionellt har oljefärger varit lacknaftaburna och akrylatfärger vattenburna, men idag är det allt vanligare med vattenburna oljefärger. Orsakerna är omsorg om såväl den personliga hälsan som den yttre miljön. Sedan år 2010 pågår en utfasning av lacknafta som spädningsmedel i färger.



3 Råd vid målning

Allmänt

Ytor som ska behandlas ska vara torra (högst 16 % fuktkvot) och dammfria. Var noga med att slipa ned (döva) alla skarpa kanter som annars lätt blir skadade och som är svåra att bygga upp igen.

Vid behandling i fuktiga utrymmen, stryk panelbrädorna en gång före montering och var särskilt noga med att mätta ändträ och skarvar med träskyddsmedel (till exempel penetrerande grundolja eller träskyddsprodukt).

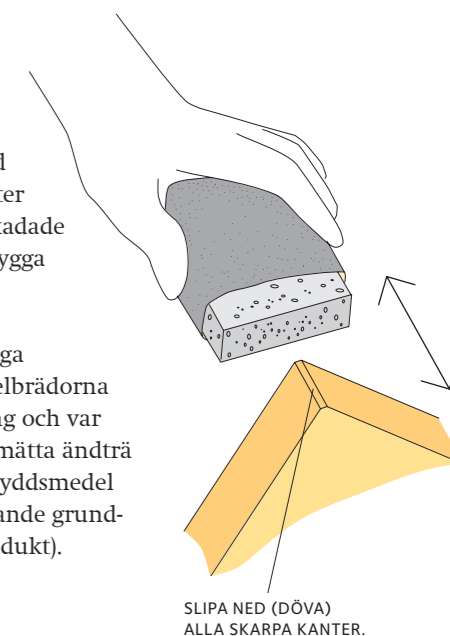

SLIPA NED (DÖVA)
ALLA SKARPA KANTER.

Efter första behandlingen reser sig träfibrerna något och en slipning rekommenderas före nästa strykning. Slipa lätt och torka bort allt damm mellan varje behandling. Slipa alltid i träfibrernas längdriktning. För att undvika att obehandlat trä i framtiden syns mellan panelbrädor som torkat isär, stryk brädorna en gång med den slutliga kulören före uppsättning.

Det är viktigt att arbeta så dammfritt som möjligt. Minsta dammkorn i lacken eller i färgen syns mycket tydligt.

Följ alltid färgtillverkarnas anvisningar och undvik att blanda olika fabrikat i samma behandlingsserie. Detta både för resultatets bästa och för att undvika problem med tillverkarens garantier. Ett gott råd när det gäller inköp av färg är att alltid välja samma tillverkare av såväl grundfärg som toppfärg.

Om man väljer en icke-vit kulör är det viktigt att man ser till att samtliga burkar har samma tillverkningsnummer (satsnummer). Även med dagens kontroll av tillverkningen kan det förekomma vissa små kulörskillnader mellan olika satsar.

Färgtyper

Olja. När en oljad yta önskas är det viktigt att träunderlaget är slätt och väl slipat. Det underlättar skötelsen. Olja tak- och väggpaneler samt horisontella snickerier två till tre gånger och torka av överflödigt olja efter varje strykning. Olja bänkar och bord tills träet är mättat, slipa med fint sandpapper mellan inoljningarna och glöm inte att torka bort överflödigt olja som annars bildar en kladdig hinna. Vid oljning av skärbrädor och bänkar där mat hanteras, använd paraffinolja, vanlig träolja ger smak.

Observera Kom ihåg att hänga ut trasor som använts på tork. Det finns risk för självantändning.

Lack. Klarlackerade ytor kräver samma förarbete som oljade, se ovan, var särskilt noggrann med att slipa bort eventuella märken eller missfärgningar före första lackningen. De framträder ännu tydligare efter det att ytorna klarlackats. Stryk ut lacken jämnt och flödigt, slipa lätt mellan strykningarna.

Lasering. Vid lasering av virke, lasera varje bräda i hela dess längd innan nästa påbörjas för att undvika dubbel lasering vid överlappande strykningar. För att få en jämnare lasering, olja träytorna en gång före lasering. Vissa lasyrer kräver en skyddslack ovanpå.

Täckmålning. Behandla först täckfärgsmålade paneler och snickerier med kvistlack (schellack) på alla synliga kvistar för att minska risken för framtida missfärgade genomslag. Grundmåla därefter ytorna med grundfärg avsedd för snickerier och slipa när det torkat. Beroende på vilket krav som ställs på ytjämnhet, spackla ytorna med snickerispackel. Vid lägre krav, spackla slag- och tryckmärken samt kvistvres en eller två gånger. Vid högre krav, bredspackla dessutom hela träytan. Efter att önskad släthet uppnåtts genom spackling och slipning, stryks ytorna ytterligare en gång med grundfärgen. Sedan följer färdigstrykning med färdigstrykningsfärg i önskad kulör och glans. Vid mycket höga krav på ytfinish, utför också en mellanstrykning med färdigstrykningsfärgen.

4 Reparationsmålning

Allmänt

Innan måleriarbetet startar är det mycket viktigt att justera fönster-, dörr- och lucksnickerier så att det går lätt att öppna och stänga dem och så att tillräckligt färgutrymme finns. Demontera också samtliga beslag och kontakter och tvätta dem innan de monteras på de färdigbehandlade snickerierna. Skyddstäck lösöre och sådana delar och detaljer som inte ska målas. Tänk på att slipdamm lätt förflyttar sig över hela hemmet. Plasta in dörröppningarna till angränsande rum för att hindra dammspridning.

Rengöring

Rengör samtliga ytor som ska behandlas till fast betryggande underlag. Tvätta först ytorna med målartvätt (soda) med en tvätt-svamp och skölj noga tills all smuts är avlägsnad.

Observera Använd gummi- eller plasthandskar vid arbete med rengöringsmedel. Skydda ögonen med skyddsglasögon. Skrapa och slipa därefter bort all löst sittande färg eller lack. För att underlätta uppbyggnaden av de nya ytskikten, maskinslipa ytorna med ett normalgrovt sandpapper (120 korn per cm²), och slipa ned (döva) alla vassa kanter.

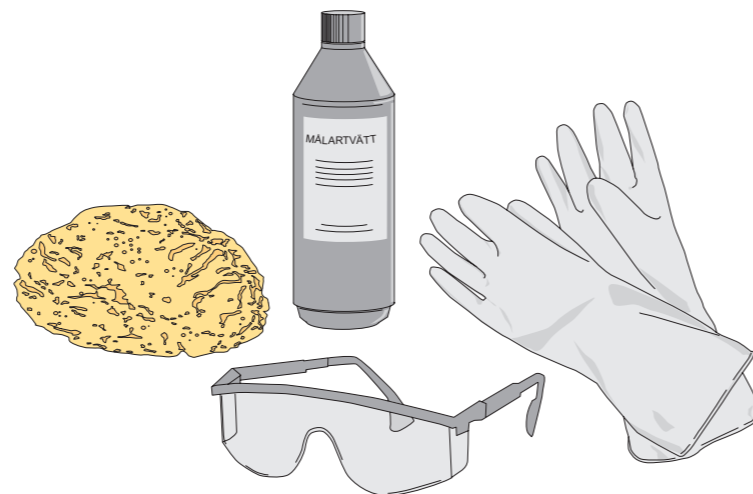

Färgtyper vid reparationsmålning

Olja eller klarlack. Oljade eller klarlackade ytor kan efter rengöring strykas en eller två gånger, beroende på hur nedgången ytan är.

Ett vanligt bekymmer är att kulören på trä, som oljats eller klarlackats och som utsätts för solljus, förändras med tiden. Furu blir mörkare och gran blir gulare. Det innebär att skuggade delar under exempelvis tavlor, mattor och bord är betydligt ljusare.

Eventuella lagningar och iläggningar av nytt trä är svårare att dölja, en försiktig lasering i panelernas kulör på nya delar jämnar ut ytan en del.

Vid kulörskiftningar är lasering av hela ytor ytterligare en möjlighet. Vid stora kulörskiftningar är det endast täckmålning som ger ett acceptabelt slutresultat.

Lasering. För omlasering av tidigare laserade ytor, rengör först som beskrivits ovan. Laga och lasera träskador, lasera nötta och flagade delar på samma sätt som övriga ytor. Vid omlasering är större kulörförändring inte att rekommendera. Det är däremot fördelaktigt att välja en något avvikande kulör för att dölja eventuella kulörskiftningar. Mycket hårt slitna laserade ytor måste täckmålas för ett acceptabelt resultat.

Täckmålning. Täckmålning är den enklaste reparationsmålningen av de redovisade. Efter rengöring enligt ovan, grundmåla trärena ställen med grundfärg avsedd för snickerier innan spackling påbörjas. Grunda fabriksbehandlade ytor i sin helhet med så kallad häftgrundfärg. Spackla och slipa till önskad ytsläthet. Stryk därefter ytan två gånger med vald färgtyp i önskad kulör.

5 Golv

Allmänt

Syftet med ytbehandling är att få ett skyddande ytskikt på träet som underlättar rengöring. Ytskiktet ska helst tillåta träet att andas och röra på sig och naturligtvis ge trägolvet en vacker yta.

Oljade golv

Oljade brädor framhäver träkänslan genom sin mjuka varma yta, där träets ådring och färgskiftning framhävs.



Eftersom oljan tränger in och förenar sig med veden får golvet en slagtälig yta. Intryckningsskador kan repareras genom att området fuktas. Vedfibrerna sväller och reser sig. Därefter stryker man på olja och polerar.

Golvolja finns även med pigment som ger en laserande effekt. Vanligast är ett vitt pigment som gör ytan ljusare.

Ett oljat golv kräver ett kontinuerligt underhåll. Försummar man detta kan golvet bli förstört. Det mister sin slitstyrka och blir svårt att hålla rent.

Lutbehandlade golv

Lutbehandling kombineras ofta med inoljning och såpning, vilket gör att golven inte gulnar och mörknar.



Kalkade och betsade golv

Infärgning av golv genom kalkning eller betsning kan kombineras med oljning. Kalken ger en ljus färgton. Bets finns i olika färger.

Målade golv

Laserande eller täckande färger ger stor möjlighet till variation och mönster, till exempel rutor – raka eller diagonala – eller dekorlinjer och friser. Färgskiktet har dock begränsad tålighet mot slitage.

Lackade golv

Lackning ger en slät yta med viss glans och hög slitstyrka som är nästan okänslig för spill.

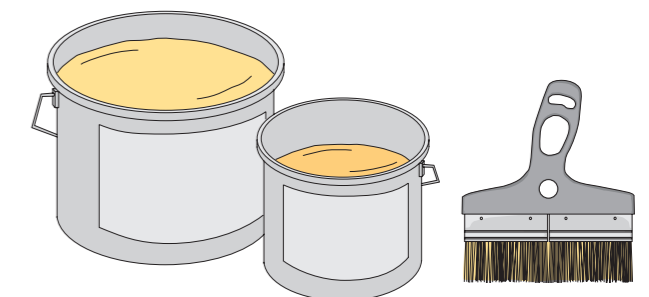

6 Golvunderhåll

Allmänt

Håll golvet rent genom att sopa eller dammsuga och tvätta eller skura det med såpa med jämna mellanrum. Använd sparsamt med vatten på ett trägolv. Vrid ur trasan eller moppen väl. Renovering är nödvändigt när golvet är mycket repigt och misskött eller har slag- eller tryckmärken. Slipa hela ytan ren med en slipmaskin, behandla därefter ytan med lämplig teknik.

Oljade och lutade golv

Ett oljat eller ett lutbehandlat golv som oljats tål de flesta ämnen. Oljan bildar en spärr mot smuts och våtskador. Trägolven mår bäst av normal städning – sopa eller dammsug. Torka med trasa eller mopp som doppas i såpvatten och vrids ur innan den används. Tänk på att oljehandlingen måste förnyas, hur ofta beror på hur mycket golvet används. Några veckor efter behandlingen kan golvet börja rengöras med såpvatten igen.

Observera Kom ihåg att hänga ut trasor som använts till oljehandling på tork. Det finns risk för självtändning.

Lackade golv

Dammsug och torka av med fuktig trasa eller golv mopp då och då, lite rengöringsmedel i vattnet är bra. Moppen eller trasan ska vara väl urvriden. Ta bort fläckar av fett, bär eller rödvin så fort som möjligt. Vättorka direkt.

Lutade och såpbehandlade golv

Såpan ger golvet en smutsavstötande yta. Städa på samma sätt som vid oljehandlade eller lackade golv, det vill säga sopa eller dammsug och torka av med såpvatten. Vrid ur trasan eller moppen väl.

Såpbehandla golvet ett par gånger per år. En överfettad, tensidfri golvsåpa med vitt färgpigment rekommenderas. Det ger golvet en ljus fin yta. Såpan gör rent och återfettar ytan. Den har likartad uppbyggnad som olja och minskar behovet av att olja golvet.

7 Dekorativa metoder

Det finns otaliga variationsmöjligheter inom varje metod, bara ett fåtal nämns här.

Lasering

Lasering utförs med pensel, svamp eller linnenrasa. Lägg på lasyrfärgen tunt så trästrukturen eller den målade bottenkulören framträder genom färgskiktet.

Laseringen kan göras slät och svagt randig med pensel eller stöpplad och svagt prickig med en speciell borste kallad stöpplare som fördelar lasyren jämnt genom att man stöter borständarna mot ytan. Man kan göra idragningar med moddlare eller idragare, man kan torka bort lasyren på vissa partier och man kan "spräcka" ytan med lösningsmedel.

Bearbetning med svamp ger så kallad "rot".

Randning med idragare ger "långhalm". Inom allmogemåleriet finns en mängd varianter av "nävamålning" och målning med trasor.

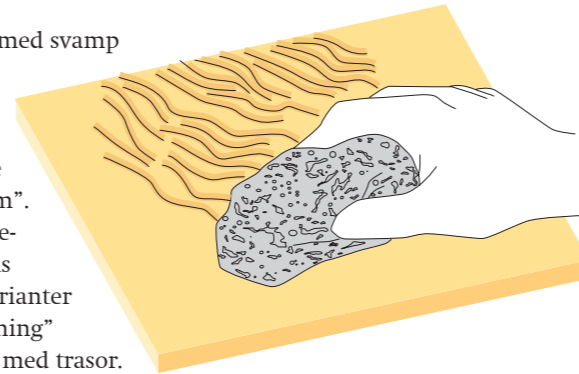

Svampmålning

Svampmålning innebär att man skapar dekorativa effekter på en enfärgad botten med en natursvamp eller syntetisk svamp som doppats i en mer eller mindre avvikande färg. Man kan svampa med en eller flera färger (upp till tre är vanligt förekommande) och få mycket olika effekter beroende på påföringstekniken, tätheten och kontrasten mellan de ingående färgerna.

En tät och jämn svampning med små kontraster ger en skiftande men i stort sett likformig yta. Öva först på en skiva eller på ett skyddspapper för att få rätt tryck och färgmängd.

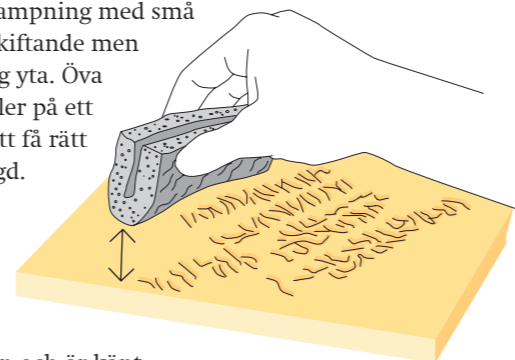

Stänkmålning

Stänkmålning var ursprungligen ett enkelt sätt att utföra stenimitation och är känt i Sverige åtminstone sedan 1600-talet. Ibland har man stänkmålat direkt på obehandlade trätytor, men vanligtvis har man först målat en bottenfärg eller delat en väggpanel i fönsterbänks höjd, så kallad bröstpanel, och givit den en mörkare "bröstning" och en ljusare överdel.

Exempel på olika dekorativa metoder



På bröstningen stänkte man sedan en färg med hjälp av en björkvisp eller en böjd pensel, så kallade "hornsugga". Oftast stänkte man med flera kulörer, dock en i taget. En av dem valdes mörkare och en ljusare än väggytan, och på så sätt fick man fram en varierad yta som dessutom var mycket tålig mot nedsmutsning. Inga fläckar syns på en redan prickig yta!

Öva först på en skiva eller på en vägg med skyddspapper för att få rätt tryck och färgmängd.

Ådring

Ådring är en metod att illusoriskt efterlikna olika träslag med lasyrer. Det förekommer både terpentinblandade oljelasyrer och vattenbaserade lasyrer med öl, ättika eller mjölk.



Under historiens gång har ädla träslag och konstfulla inläggningsarbeten varit populära. Den svenska fattigdomen har dock gjort användningen mindre vanlig här. I stället har det svenska måleriet präglats av mycket imitationsmålning av trä. För att utföra ådringsmåleri krävs stor yrkeskicklighet och erfarenhet.

Band och linjer

Man kan måla band i olika bredder på fri hand med stöd. Det vanligaste är dock att maskera de ytor som inte ska behandlas med maskeringstejp. Om det band man ska måla är smalare än cirka 30 mm, sätt först en tejp i önskad bandbredd som stöd för de båda sidlinjernas maskering. När sidlinjerna är maskerade, ta bort bandbreddens tejp. För att undvika att bandfärgen "kryper" in under tejpens kant mot bandet tätt med bottenfärgen.

När bandfärgen med den avvikande kulören målats till full täckning, ta bort maskeringstejpen omgående. Lossa tejpens kant genom att dra den lite snett mot den målade ytan. Om bandfärgen får torka innan maskeringen tas bort är det risk för att kanterna blir ojämna.

Vid indelning i fält eller annan kulördelning är förfaringssättet detsamma som vid bandmålning.

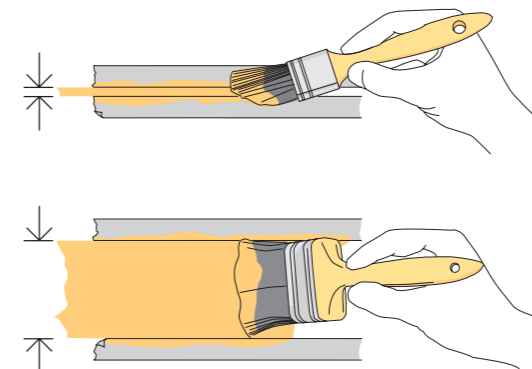

Schablonmålning

Schabloner används för att enkelt kunna åstadkomma mönster eller upprepade figurer. Schablonen består av ett stycke papper eller plast med utskuret mönster som motsvarar den önskade figurens form. Därefter stöppas färgen över schablonens utskurna mönster med en stöpplare eller en svamp och sedan kompletteras målningen på fri hand med en streckpensel.

Schablonen är ett vanligt hjälpmedel för vägg- och takdekorer, exempelvis bårder, stjärnor etcetera.

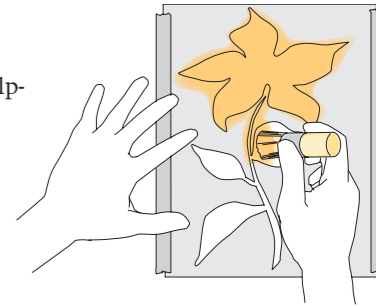

8 Verktyg

Allmänt

De handverktyg som behövs är olika typer av penslar, spacklar, skrapor och slippapper. En elektrisk (oscillerande) slipmaskin underlättar rengörings- och uppbyggnadsarbetet.

Grundläggande för ett bra slutresultat är att verktygen är av god kvalitet och i gott skick. Bra verktyg är dyra, därför är en omsorgsfull skötsel att rekommendera.

I målarens grundutrustning, som alltid bärs i målarkläderna, ingår **dammborste**, **stålspackel** med skaft, **kniv** och **burköppnare**.

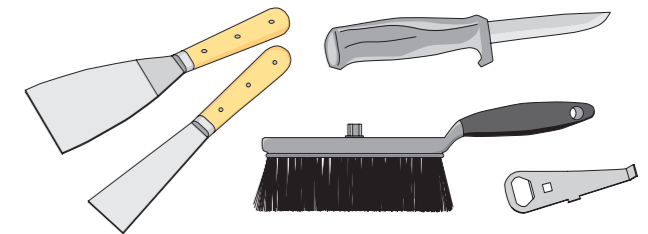

Penslar

Vid strykning av större ytor rekommenderas en **oval** eller en **flat** pensel i lämplig bredd som kan hålla mycket färg. Stryk först ut färgen längs med fiberriktningen och arbeta sedan in den i ytan genom att stryka i sicksack tvärs fibrerna. Slåta sedan ut färgen med en lätt strykning längs fibrerna i långa penseldrag. För att få en ännu slätare yta, använd en tunn och bred pensel, "**moddlare**". Stryk först tvärs och sedan längs fiberriktningen.

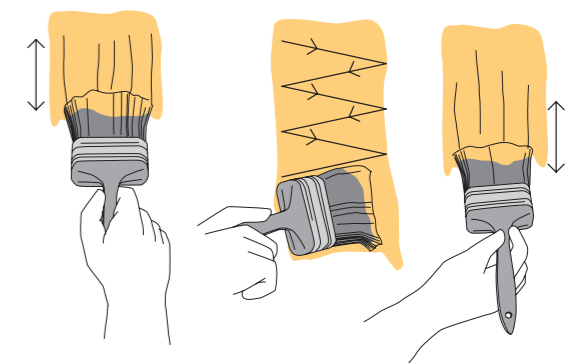



Vid smalare arbetsstycken som karmar och listverk välj lämplig bredd på penslarna. Använd en **vinkelpensel** av mindre modell för att komma åt på besvärliga och trånga ställen. För målning av fönsterbågar, använd en mindre **rundpensel**, "sparpensel" som håller relativt mycket färg. Med den kan man åstadkomma så långa penseldrag mot glasrutan som möjligt, så kallad sparning.

Var noga med att arbeta metodiskt och måla ett arbetsstycke i taget: en karmdel, en panelbräda, en dörrsida och så vidare. Måla fram till naturliga avgränsningar för att undvika hopstrykningar med halvtorr färg, "torrykningar". En plastpåse på penseln vid paus hindrar färgen från att torka fast.

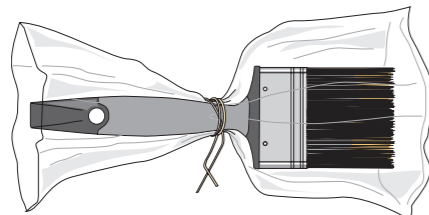

Spacklar

För spackling av större ytor, använd **bredspackel** som finns i olika bredder. Till övriga snickerier är "**Japanspacklar**" lämpligast. Listverk med rundade profiler spacklas bäst med en **gummispackel**.

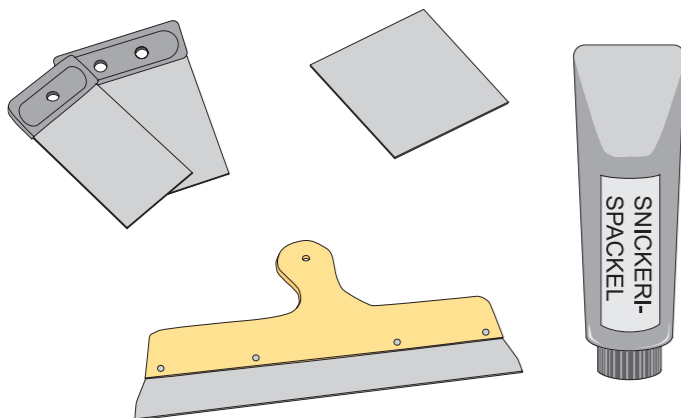

Vid bredspackling, börja spackla nedifrån och gå uppåt. Det underlättar hopdragningarna mellan spackelfälten. Låt spackelfärgen torka ordentligt mellan exempelvis ispackling och påspackling, annars eftersjunker spackelfärgen i hålligheten.

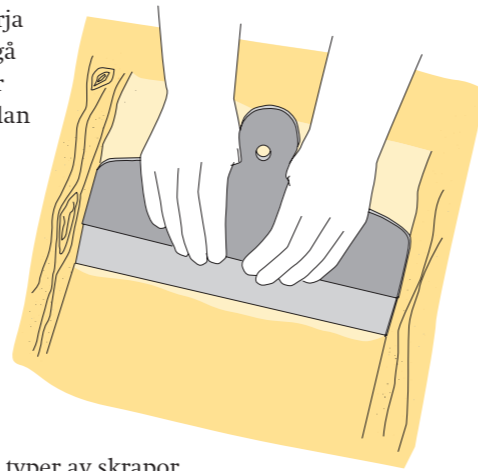

Färgskrapor

Det finns många olika typer av skrapor. De vanligaste är enhands-, tvåhands- och trekantsskrapa. Vid normal reparationsmålning räcker det med den mindre enhandskrapan för att skrapa upp sprickor och mindre färgflagor. Vid tyngre reparationsmålningar av äldre snickerier kan tvåhandskrapan vara nödvändig för att man ska orka skrapa bort lösa färglager ned till fast underlag. Vid skrapning av äldre spegeldörrar och paneler, "franska snickerier", kan trekantsskrapan komma väl till pass för skrapning i listveck och i vinklar mellan speglar och ramstycken.

Det är viktigt att hålla skrapskären skarpa. Använd en fingraderad fil för att skärpa bladen när de börjar bli "slöa". Var försiktig vid skraparbetet, felskär och ovarsam skrapning kan ställa till mycket merarbete vid uppbyggnaden av ytorna.

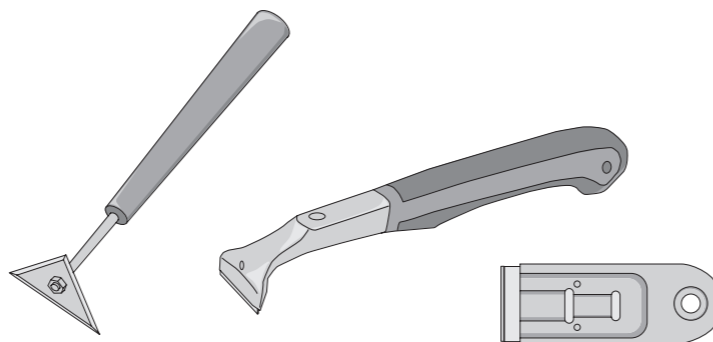

Slippapper

Principen för val av grovlek på slippappret är att välja ett grövre för slipning vid grundbehandlingar och ett finare före färdigbehandlingen. Det finns torrslippapper och våtslippapper. Normalt används torrslippapper, men vid ytor med mycket höga krav på ytfinish är våtslipning vanligt förekommande. Se tabellen på nästa sida som vägledning.

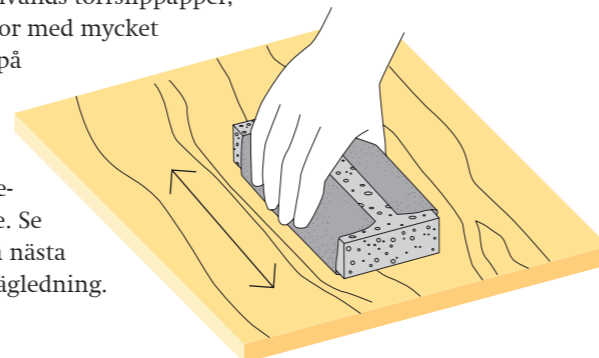

Vägledning för val av slippapper

Ytor	Kornstorlek
Nytt trä och vid grundbehandlingar vid reparationsmålning	100 – 120 korn per cm ²
Spacklade ytor och efter de första strykningarna	120 – 180 korn per cm ²
För färdigstrykning och vid mattslipning	180 – 240 korn per cm ²
För ytfinish med mycket höga krav	240 – 1 200 korn per cm ²

Använd slipkloss, gärna av kork och slipa alltid i arbetsstyckets längdriktning. Slipa ned (döva) alla vassa kanter.

Observera Skydda andningsvägarna med ett andningsfilter.

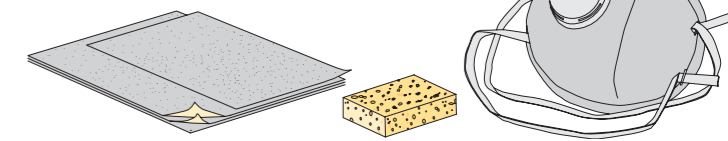

Spackelfärg

Det snickerispackel som används för i-, på- och bredspackling av snickerier och möbler inomhus är ett vattenburet, latexbaserat spackel. Det har en obetydlig lukt, torkar snabbt och har en utmärkt vidhäftning.

Vid renovering av äldre snickerier används ett linoljespackel. Det är sliptorrt efter ett dygn.

9 Vägledning för val av ytbehandlingsmaterial på invändiga träunderlag

Kombinationsmöjligheterna anges med: ■ = Lämplig ■ = Möjlig ■ = Omöjlig

Färgtyp	Linoljefärg	Alkydoljefärg	Akrylatfärg ¹⁾	Träskyddsolja ²⁾	Klarlack	Lasyr ³⁾
Användningsområden	Takpanel Väggpanel Listverk Dörrar Luckor Fönster Bänkskivor Trädetaljer Räcken Golv	Takpanel Väggpanel Listverk Dörrar Luckor Fönster Bänkskivor Trädetaljer Räcken Golv	Takpanel Väggpanel Listverk Dörrar Luckor Fönster Insidor Trädetaljer Räcken Golv	Takpanel Väggpanel Listverk Dörrar Luckor Fönster Bänkskivor Trädetaljer Räcken Golv	Takpanel Väggpanel Listverk Dörrar Luckor Fönster Bänkskivor Trädetaljer Räcken Golv	Takpanel Väggpanel Listverk Dörrar Luckor Fönster Bänkskivor Trädetaljer Räcken Golv
Nymålning						
Obehandlat, nytt	■	■	■	■	■	■
Underhåll						
Tidigare målat, linoljefärg	■	■	■	■	■	■
Tidigare målat, alkydoljefärg	■	■	■	■	■	■
Tidigare målat, akrylatfärg	■	■	■	■	■	■
Tidigare oljat, träskyddsolja	■	■	■ ⁴⁾	■	■	■
Tidigare klarlackat	■	■	■	■	■	■
Tidigare målat, lasyrfärg	■	■	■ ⁵⁾	■	■ ⁶⁾	■

¹⁾ Till fönsterbågars mellansidor rekommenderas i första hand alkydoljefärger.

²⁾ Kommersiella preparat är vanligen en kombination av olika torkande och icke torkande oljor samt fungicider.

Relativt korta underhållsintervaller. Oljor som innehåller vax ska undvikas. Vid byte till annat färgsystem måste allt vax avlägsnas.

³⁾ Framhäver träets struktur och ådring. Olika bindemedel förekommer, till exempel alkyd eller akrylat.

⁴⁾ Oljade trätytor ska grundas med alkydoljegrundfärg före målning med toppfärgen.

⁵⁾ Laserade trätytor ska grundas med alkydoljegrundfärg före målning med toppfärgen.

⁶⁾ Klarlack används som skyddande topplack på laserade ytor som utsätts för stort slitage.



Hornbach Borås

Postadress:

Sandlidsgatan 1M

50462 BORÅS

Tel: 033-169300

Län: 14 Västra Götaland län

Mail: psc_boras@hornbach.com

Webbsida: www.hornbach.se



Hornbach Göteborg

Postadress:

Minelundsvägen 8

417 05 GÖTEBORG

Tel: 031-779 93 99

Län: 14 Västra Götaland län

Mail: varuhuskontor-goteborg@hornbach.com

Webbsida: www.hornbach.se

Hornbach Trollhättan

Postadress:

Lalyckevägen 6

461 70 Trollhättan

Tel: +46 105 556 300

Län: 14 Västra Götaland län

Mail: assistentA-trollhattan@hornbach.com

Webbsida:

<https://www.hornbach.se/varuhusinfo/hornbach-trollhattan/>

Friskrivningar

Genom att använda innehållet i byggbeskrivningen godkänner du nedan angivna användarvillkor.

Innehållet i byggbeskrivningen bygger på information som tillhandahållits av olika experter och materialleverantörer. All information i byggbeskrivningen tillhandahålls endast i informationssyfte och ska inte användas som professionell rådgivning. Det finns risk att innehållet inte är uttömmande eller helt uppdaterat.

All information tillhandahålls i befintligt skick och utan någon form av garanti, i den utsträckning som tillåts av gällande lag.

Utgivaren, Föreningen Sveriges Skogsindustrier, lämnar ingen garanti för några resultat som härrör från nyttjandet av informationen som finns i byggbeskrivningen. All användning av information i byggbeskrivningen sker på användarens ansvar och egen risk.

Rättigheterna till innehållet i byggbeskrivningen tillkommer Föreningen Sveriges Skogsindustrier. Innehållet skyddas enligt upphovsrättslagen. Kopiering av innehållet är förbjuden. Eventuellt otillåtet användande av material sker på användarens egen risk.

Föreningen Sveriges Skogsindustrier tar inte något ansvar för skada som må orsakas på grund av innehållet i byggbeskrivningen.

© Föreningen Sveriges Skogsindustrier, 2024



Svenskt Trä sprider kunskap om trä, träprodukter och träbyggande för att främja ett hållbart samhälle och en livskraftig sågverksnäring. Det gör vi genom att inspirera, utbilda och driva teknisk utveckling.

Svenskt Trä representerar svensk sågverksindustri och är en del av branschorganisationen Skogsindustrierna. Svenskt Trä företräder också svensk limträ-, KL-trä- och förpackningsindustri samt har ett nära samarbete med svensk bygghandel och trävarugrossisterna.

Box 55525
102 04 Stockholm
Tel: 08-762 72 60
info@svenskttra.se
svenskttra.se